



**Großes Seminarangebot**



**DINO SAURIER**  
Blechbearbeitungs-Werkzeuge  
[www.dinosaurier-werkzeuge.de](http://www.dinosaurier-werkzeuge.de)

**DINOSAURIER WERKZEUGE TRADING GMBH**

POSTADRESSE:  
OSTELLENGRAUM:  
OSTERRADE 18A  
21031 HAMBURG

TEL.: +49 040  
18048983-0 (Ortstarif)  
FAX: +49 040  
18048983-11

Info@dinosaurier-werkzeuge.de  
[www.dinosaurier-werkzeuge.de](http://www.dinosaurier-werkzeuge.de)

**TOP NEUHEITEN:**

Wir haben viele neue und interessante Werkzeuge und Maschinen im Programm: Rundbiegemaschine, Abkantbänke, Rostschutz, unsere neuen Punktstrahlpistolen etc.



**Professionelle Umformtechnik**



**OLDTIMER MARKT**  
Testsieger

Im Produkttest von Oldtimer-Markt Heft 3/2010 Platz 1: SP 850 SMKL4

**Bis zu 10 Jahren! Garantie**



**Innovative Strahltechnik**

**Moderner Rostschutz**

**OLDTIMER MARKT**  
Testsieger

Im Langzeittest von Oldtimer-Markt Heft 9/2009 und 11/2010 Platz 1: TimeMAX



**LEASING-ANGEBOT:**

Ab bereits 500,00 EUR  
Warenwert möglich  
Ohne Anzahlung und Restwert (Vollamortisation) Unterschiedliche Laufzeiten  
Leider nur für gewerbliche Kunden  
Fragen Sie nach Ihrem persönlichem Angebot!



**yourmove**  
Ausbildungsnetzwerk  
[www.yourmove.de](http://www.yourmove.de)  
**DINOSAURIER-WERKZEUGE** ist Premium-Förderer von yourmove  
Großes Angebot an Seminaren (Blecharbeiten, Rollenstrecken, Rostschutz, Holz, Sattler, etc.)  
[www.yourmove-akademie.de](http://www.yourmove-akademie.de)



**DINOSAURIER WERKSTATTPROGRAMM 2011 GRUNDKATALOG**

Das DINOSAURIER-Programm umfasst noch viele weitere Produkte und Produktgruppen. Wir freuen uns auf Ihre Anfrage. Preise + Katalog finden Sie gerne im Internet zum Downloaden  
Irrtum und Preisänderungen vorbehalten

**IHR SPEZIALIST FÜR DIE BLECHBEARBEITUNG UND STRAHLTECHNIK + ZUBEHÖR**

Ihr Fachhändler:

# DINOSAURIER-PROFIL



## ÜBER UNS

DINOSAURIER-WERKZEUGE verkauft mittlerweile seit 18 Jahren Spezial-Blechumformungs-werkzeuge- und maschinen. Zudem wurde ein einmaliges Strahlkabinenprogramm nebst Zubehör aufgebaut, welches sowohl für Semiprofis aber auch Profis keine Wünsche offen lässt.

Mittlerweile ist DINOSAURIER-WERKZEUGE zu einem weltweit führenden Spezialisten für die Blechbearbeitung geworden. Als Ihr Ansprechpartner für Fragen in der Umformtechnik erweitern wir unser Spezialgebiet laufend. Seminare rund um die Restaurierung runden das Thema ab.

Ein faires Preis-Leistungsverhältnis unserer Produkte empfinden wir als selbstverständlich. Preissteigerungen entstehen heutzutage durch den ständig ansteigenden Stahlpreis und teilweise wiederum durch Verbesserungen, welche Ihnen zugute kommen. Sollten Sie einen ähnlichen Artikel auch bei einem anderen Anbieter vorfinden, überzeugen Sie sich von der langjährig bewährten DINOSAURIER-Qualität! In unzähligen Berichten über unsere Produkte können Sie sich von deren Leistungsmöglichkeiten unserer Artikel überzeugen, z.B.: Oldtimer Markt, Heft 4/04 „Restaurierungsseminare“, Sonderheft 37 „Rollende Restaurierung“, 6/07 „Gute Vorsätze“, Heft 9/07 „Hoch hinaus“, Heft 12/07 „Hammerfest“, Heft 1/08 „Tief-Lieger, Heft 5/08 „Schluss mit muffig“, Heft 3/2010 „Kreisverkehr“ und Weitere. Wir verkaufen Ihnen nicht nur Produkte, sondern auch unser mittlerweile einmaliges Fachwissen, welches sich durch unser Engagement für die Aus-Fort-und Weiterbildung laufend erweitert. Testen Sie uns bitte!

DINOSAURIER-WERKZEUGE ist auf allen international großen Messen vertreten. Einen Messeüberblick finden Sie gerne auf unserer Homepage unter „Aktuelles/Messen“.

## DINOSAURIER WERKZEUGE TRADING GMBH

POSTADRESSE:  
AUSSTELLUNGSRAUM:  
OSTERRADE 18a  
21031 HAMBURG

TEL.: +49 040  
18048983-0 (Ortstarif)  
FAX: +49 040  
18048983-11

Info@dinosaurier-  
werkzeuge.de  
www.dinosaurier-  
werkzeuge.de

## FIRMENSITZ

DINOSAURIER-Werkzeuge hat seinen neuen Stammsitz in Osterrade 18a, 21031 Hamburg-Lohbrügge Ende 2008 bezogen. Von hier können wir Sie noch besser bedienen. Von Hannover und Lübeck auf der A1 kommend nehmen Sie bitte die Ausfahrt Hamburg Billstedt und fahren dann auf der B5 Richtung Bergedorf. Nach ca. 2 km liegt linker Hand das Industriegebiet Lohbrügge. Wir bitten vor Ihrem Besuch um Ihre freundliche Voranmeldung, so dass Ihnen in jedem Fall der richtige Ansprechpartner zur Seite steht.



## TOP-SEMINARE

Vor ca. 13 Jahren hatte DINOSAURIER-Werkzeuge die Idee zu Seminaren rund um das Thema der Restaurierung und sprach Handwerkskammern für eine Zusammenarbeit an. Herausgekommen sind die bekannten Seminarreihen in der Weiterbildung. Seit Februar 2010 ist die yourmove-Akademie in Hamburg, [www.yourmove-akademie.de](http://www.yourmove-akademie.de), an den Start gegangen. Die yourmove-Akademie rundet die bestehenden Seminarreihen ab und schließt eine räumliche Lücke. Den größten Stellenwert nehmen sicherlich weiterhin die Seminare rund um die Blechbearbeitung ein, jedoch können Ihnen dann zusätzlich Sonderthemen wie Holzbearbeitung, Sattlerarbeiten, Pinsellackierung, Rostschutz etc. angeboten werden. Wochenend- und Abendseminare gewähren dem Seminarteilnehmer höchste Arbeitsflexibilität und sparen Kosten. Internationale Kurse auf Englisch sind in Vorbereitung. Nähere Informationen finden Sie auf unserer Homepage unter „Seminare“. Informationen zu allen Kursen erhalten Sie gerne über DINOSAURIER-Werkzeuge, Terminabfragen und Anmeldungen bitten wir dann direkt an die Seminaranbieter zu richten.



Alle angegebenen Preise sind freibleibende Barzahlungspreise in EURO wie folgt:

\*Magere Preise=Netto Preise ohne Mwst. **Fette Preise=Preise incl. Mwst.**

Wir bitten zu beachten, dass sich die im Katalog angegebenen Preise aufgrund der sich ständig wechselnden Rohstoffkosten laufend ändern können (ggfls. bitte Preise abfragen)

Versand gegen Nachnahme oder Vorkasse (Kreditkarte), nicht gültig für unsere Vertragspartner Verkauf ausschließlich nach unseren AVB, Irrtum und Preisänderungen vorbehalten

Alle Gewichtsangaben und Masse nur Cirka-Werte

Alle Angaben über Materialstärken beziehen sich auf Stahl-Tiefziehblechgüte DC 04.

Die in diesem Katalog verwendeten Texte und Abbildungen sind urheberrechtlich geschützt.

Jede Verwertung, auch auszugsweise, bedarf der vorherigen schriftlichen Zustimmung durch

DINOSAURIER-WERKZEUGE

## UMFORM TECHNIK

# YOURMOVE / TIEFZIEHBLECH



## yourmove

DINOSAURIER-WERKZEUGE ist Premium-Förderer des gemeinnützigen Ausbildungsnetzwerkes yourmove. DINOSAURIER-Werkzeuge fördert dadurch die Jugend und deren Ausbildung. Zudem werden durch die Unterstützung auch die Themen Tradition und Handwerk gestärkt, das Engagement für ein neues Berufsbild des Fahrzeugrestaurators und Live Präsentationen auf Messen ermöglicht.

Mehr Informationen erhalten Sie unter [www.yourmove.de](http://www.yourmove.de) und [www.yourmove-akademie.de](http://www.yourmove-akademie.de)



## DINOSAURIER WERKZEUGE TRADING GMBH

POSTADRESSE:  
AUSSTELLUNGSRAUM:  
OSTERRADE 18a  
21031 HAMBURG

TEL.: +49 040  
18048983-0 (Ortstarif)  
FAX: +49 040  
18048983-11

Info@dinosaurier-  
werkzeuge.de  
www.dinosaurier-  
werkzeuge.de



## KAROSSERIE-TIEFZIEHBLECH

Das optimale Karosserieblech in Sonder-Tiefziehgüte DC 04 für eine leichte Blechumformung (siehe Bericht über Blechseminare, Zeitschrift Markt, Ausgabe 4/2004, ab Seite 49).

- Die Bleche werden geölt geliefert.
- Achten Sie bitte darauf, dass die Verpackungskosten bei dem Versand von Blech relativ hoch sind. Bestmöglicher Versand, um auch die Blech nicht zu beschädigen, ist per Spedition liegend auf einer Palette. Bestellen Sie daher möglichst größere Mengen oder machen Sie Sammelbestellungen. Selbstverständlich liefern wir aber auch nur eine Tafel, wenn dies Ihrem Bedarf entspricht
- Bitte beachten Sie, dass das Tiefziehblech durch den Versand leichte Beulen bekommen kann oder etwas uneben wird, da es sehr weich ist.
- Gerne können Sie das Tiefziehblech auch bei uns in Hamburg abholen, wir bitten dann um Ihre freundliche Vorabbestellung um die Bleche vorbereiten zu können.
- Der Verkauf von Blech lebt von Mengen. Daher gewähren wir Ihnen bei größeren Abnahmemengen zusätzlich interessante Rabatte. Gerne machen wir Ihnen ein entsprechendes Angebot.

Unentbehrliches Verbrauchsmaterial für die Umformtechnik  
Auch dickere Bleche und weitere Materialien lieferbar

Typ	Artikel
TZB 1411 TA-075	Tafel Tiefziehblech 1.000x1.000x0,75 mm
TZB 1412 TB-075	Tafel Tiefziehblech 1.000x2.000x0,75 mm
TZB 1417 TF-088	Tafel Tiefziehblech 1.000x1.000x0,88 mm
TZB 1418 TG-088	Tafel Tiefziehblech 1.000x2.000x0,88 mm
TZB 1422 TK-100	Tafel Tiefziehblech 1.000x1.000x1,00 mm
TZB 1423 TL-100	Tafel Tiefziehblech 1.000x2.000x1,00 mm



UMFORM  
TECHNIK

# DINOSAURIER-STAUCH-STRECKGERÄTE

## Erneute Erweiterung der weltweit eingesetzten DINOSAURIER-Stauch-Streck-Technik!

- Günstige Hobbygeräte, anspruchsvolle Profigeräte und hochwertige Industriemaschinen zeichnen die DINOSAURIER-Stauch-Streck-Palette aus und dies alles zu günstigen Preisen! Für jeden Kunden die richtige Maschine durch die erneute Erweiterung der DINOSAURIER-Palette.
- Tausendfach bewährt bei Profis und Semiprofis, in der Industrie, in Ausbildungsstätten und Handwerkskammern etc., weltweit täglich im Einsatz!
- Abgekantete Bleche mit Innen- und Außenradius professionell in S-Form bringen
- Zum Herstellen von Radläufen, Fensterrahmen, Regenleisten, Türkanten, etc.
- Zur Verwendung auf blechgedeckten Dächern, im Schiffs- und Flugzeugbau, zum Herstellen von Buchstaben, Skulpturen, etc.
- Kein Einschneiden, Schweißen und Nachbearbeiten mehr nötig
- Geringster Faltenwurf und Abdrücke auf dem Blech durch Spezialbacken

## Höchste Qualität durch spezielles Herstellungsverfahren, bis 10 Jahre Garantie!

*-KOMBINATIONSMODELE SG 015 SNK1, SG 015 SK, SG 1215 SK, SG 115 SPK, SG 215 PK, SG 815 SPK, SG 915 PK, SG 1315 PK und SG 1015 ZGNK, erleichtern das Arbeiten und sind unschlagbar in der Zeitersparnis und einfachen Handhabung. Unter Kombinationsmodellen versteht man zwei komplette Geräte mit 1 Stück Stauchwerkzeug und 1 Stück Streckwerkzeug, bereits vormontiert und sofort einsetzbar! Kein Umbau der Werkzeuge mehr nötig, Verluste durch verlorene Teile sind unmöglich, schnelles Regulieren von Fehlern einfach gemacht, für 2 Personen gleichzeitig nutzbar! Viele Vorteile für geringe Zusatzkosten!*

**Topneuheiten!** DINOSAURIER-Stauch-Streckgeräte SG 1200 S (Seite 7), die Standfüße mit Fußbetätigung SF 290 FB1 und SF 295 FB2 Seite 11) und die neue High-Tech-Stauch-Streckzange SG 1000 ZGN (Seite 12)

**Für jede Anwendung die richtige Stauch-Strecktechnik, ob Semiprofi, Profi oder Industrie!**

**TOP-NEUHEIT!**  
**DINOSAURIER-Stauch-**  
**Streckgerät SG 1600 PAT1**  
**auf Seite 11**



**Jetzt bis  
10 Jahre  
Garantie!**



**Stauchbewegung:**  
Durch Zusammenpressen gehen die Backen zueinander



**Streckbewegung:**  
Durch Zusammenpressen gehen die Backen auseinander

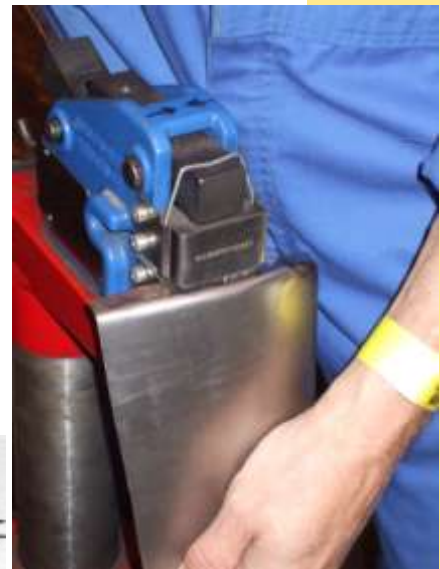
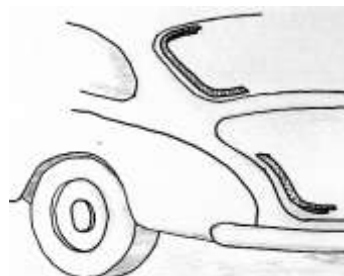
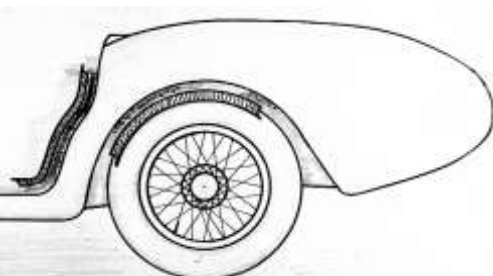

**UMFORM  
TECHNIK**

# STAUCH-STRECKGERÄTE HOBBY 25 MM

## STAUCH-STRECKGERÄTE 25 MM HOBBY 1+2

Die Stauch-Streckgeräte für den Hobbyisten (Achtung wirklich nur reine Hobbygeräte!)  
Übliche, einfache Qualität auf dem Markt mit höherem Verschleiß der Werkzeuge und relativ hoher Nacharbeit, den Profigeräten **SG 100 SP bis SG 1300 P** weitaus unterlegen

- Absolut unschlagbar im Preis! Niedrigster jemals ausgewiesener Top Preis!
- **LxTxH** = 150x50x140 mm. Für Stahlblech bis ca. 1,0 mm, Alu bis ca. 1,5 mm (abhängig der Einlegetiefe). Gewicht: Einzelgerät 5,5 kg, Kombination 8,3 kg, 25 mm Einlege-, Arbeitstiefe
- **SG 010 SN1**: Neues, nochmals vereinfachtes Modell, mit kurzem Handhebel, incl. Stauch- und Streckwerkzeug
- **SG 010 S**: Wie vor, jedoch verbesserte Version gegenüber der SG 010 SN1 mit langem Handhebel
- **SG 015 SNK1+SG 015 SK**: Kombinationsmodelle mit 2 Stück Grundkörper (incl. 2 Handhebel) und je 1 Stück Stauch- und Streckgerät als optimale Ergänzung für das zügige und unkomplizierte Arbeiten. Kein Tauschen der Werkzeugeinsätze mehr nötig. Somit auch von 2 Personen gleichzeitig benutzbar, Werkzeugverluste durch Herunterfallen werden ausgeschlossen
- **GG 050 SN1+GG 050 S**: Grundgeräte komplett mit Handhebel (ohne Werkzeug) zum Komplettieren oder Nachrüsten Ihres Stauch-Streckgerätes zum Kombinationsmodell

Standfüße und Profi-Verschleißteile siehe bitte Seite 11

### Die günstigen Hobbygeräte für den Gelegenheitsanwender

Typ	Artikel Hobby 1
<b>SG 010 SN1</b>	Komplett Hobby1, incl. Stauch-Streckwerkzeug
<b>SG 015 SNK1</b>	Kombinationsm. Hobby1, 2 vollwertige Geräte
<b>STB 030 INSN1</b>	Ersatzbacken Stauch
<b>STB 031 OUSN1</b>	Ersatzbacken Streck
<b>ST 040 INSN1</b>	Stauchwerkzeug (Box) komplett
<b>ST 041 OUSN1</b>	Streckwerkzeug (Box) komplett
<b>GG 050 SN1</b>	Grundgerät komplett ohne Werkzeug

Typ	Artikel Hobby 2
<b>SG 010 S</b>	Komplett Hobby2, incl. Stauch-Streckwerkzeug
<b>SG 015 SK</b>	Kombinationsm. Hobby2, 2 vollwertige Geräte
<b>STB 030 IN</b>	Ersatzbacken Stauch
<b>STB 031 OU</b>	Ersatzbacken Streck
<b>ST 040 IN</b>	Stauchwerkzeug (Box) komplett
<b>ST 041 OU</b>	Streckwerkzeug (Box) komplett
<b>GG 050 S</b>	Grundgerät komplett ohne Werkzeug



SG 010 SN1 im Einsatz auf SF 290 FB1

**Ideales Arbeiten!**  
**Kombinationsmodelle**  
**SG 015 SNK1+SK:**  
2 vollwertige Geräte!  
1 Gerät incl. Stauchwerkzeug  
1 Gerät incl. Streckwerkzeug

**TOP NEUHEIT**



**SG 010 S**  
SG 010 SN1 ähnlich

**SG 015 SK**  
SG 015 SNK1  
ähnlich

**UMFORM  
TECHNIK**

# STAUCH-STRECKGERÄT+ZANGE HOBBY



## STAUCH-STRECKGERÄT 200 MM HOBBY 3 NEU!

Das neue größte Stauch-Streckgerät für den Hobbyisten (Achtung wirklich nur reines Hobbygerät!) Die Qualität ist den Profigeräten SG 100 SP bis SG 1300 P weitaus unterlegen (hohe Nacharbeit)

- Absolut unschlagbar im Preis!
- LxTxH = 450x65x400 mm. Für Stahlblech bis ca. 1,0 mm, Alu bis ca. 1,5 mm (abhängig der Einlegetiefe). Gewicht: Einzelgerät ca. 20 kg, Kombination ca. 39 kg, ca. 200 mm Einlege,-Arbeitstiefe
- SG 1200 S**: Neues größtes Hobbygerät incl. Stauch-und Streckwerkzeug
- SG 1215 SK**: Kombinationsmodell mit 2 Stück Grundkörper (incl. 2 Handhebel) und je 1 Stück Stauch-und Streckgerät als optimale Ergänzung für das zügige und unkomplizierte Arbeiten. Kein Tauschen der Werkzeugeinsätze mehr nötig. Somit auch von 2 Personen gleichzeitig benutzbar, Werkzeugverluste durch Herunterfallen werden ausgeschlossen
- GG 1250 S**: Grundgerät komplett mit Handhebel (ohne Werkzeug) zum Komplettieren oder Nachrüsten Ihres Stauch-Streckgerätes zum Kombinationsmodell



SG 1200 S

Das SG 1200 S/SG 1215 SK kann auch mit den Profiwerkzeugen ST 1340 IN bzw. ST 1341 OU (Seite 10), anstatt der Hobbywerkzeuge ausgestattet werden, Artikel-Nr. dann SG 1250 SP / SG 1255 SPK  
Standfüße und Profi-Verschleißteile siehe bitte Seite 11

## Das günstige große Hobbygerät für den Gelegenheitsanwender



SG 1200 S  
Auf Standfuß  
SF 295 FB2

Typ	Artikel Hobby 3
SG 1200 S	Komplett Hobby3, incl. Stauch-Streckwerkzeug
SG 1215 SK	Kombinationsm. Hobby3, 2 vollwertige Geräte
STB 1230 IN	Ersatzbacken Stauch
STB 1231 OU	Ersatzbacken Streck
ST 1240 IN	Stauchwerkzeug (Box) komplett
ST 1241 OU	Streckwerkzeug (Box) komplett
GG 1250 S	Grundgerät komplett ohne Werkzeug

**Ideales Arbeiten!  
Kombinationsmodell  
SG 1215 SK:**

- 2 vollwertige Geräte!
- 1 Gerät incl. Stauchwerkzeug
- 1 Gerät incl. Streckwerkzeug

## STAUCH-STRECKZANGE ALUMINIUM 40 MM HOBBY 4 NEU!

Das neue Alu-Stauch-Streckzange für den Hobbyisten (Achtung wirklich nur reine Hobbyzange!). Die Qualität ist der Industriezange SG 1000 ZGN weitaus unterlegen

- Absolut unschlagbar im Preis!
- Nur für Stege bis max. 20 mm einsetzbar, darüber hinaus kein Effekt
- LxTxH = 750x51x142 mm. Für Stahlblech bis ca. 0,8 mm, Alu bis ca. 1,0 mm (abhängig der Einlegetiefe). Gewicht: Einzelgerät ca. 3,2 kg, Kombination ca. 5,3 kg, ca. 40 mm Einlege,- Arbeitstiefe
- SG 400 ZS**: Neue Hobbyzange incl. Stauch-und Streckwerkzeug, **super leicht, da aus Aluminium!**
- SG 415 ZSK**: Kombinationsmodell mit 2 Stück Grundzangen und je 1 Stück Stauch- und Streckgerät als optimale Ergänzung für das zügige und unkomplizierte Arbeiten. Kein Tauschen der Werkzeugeinsätze mehr nötig. Somit auch von 2 Personen gleichzeitig benutzbar, Werkzeugverluste durch Herunterfallen werden ausgeschlossen
- ST 440 IN+ST 441 OU**: Stauch- und Streckwerkzeug Hobby oval für engeres Arbeiten. Können auch in Fremdgeräte eingebaut werden. Die Werkzeuge sind für eine Blechstärke bis 1,2 mm ausgelegt.
- GG 450 ZS**: Grundzange komplett (ohne Werkzeug) zum Komplettieren oder Nachrüsten Ihrer Stauch-Streckzange zum Kombinationsmodell

## Die günstige Hobbyzange für den Gelegenheitsanwender

Typ	Artikel Hobby 4
SG 400 ZS	Komplett Hobby4, incl. Stauch-Streckwerkzeug
SG 415 ZSK	Kombinationsm. Hobby4, 2 vollwertige Geräte
ST 440 IN	Stauchwerkzeug Hobby oval komplett
ST 441 OU	Streckwerkzeug Hobby oval komplett
GG 450 ZS	Grundzange komplett ohne Werkzeug

SG 400 ZS

ST 441 OU



**TOP  
NEUHEIT**

**UMFORM  
TECHNIK**



ST 440 IN

# STAUCH-STRECKGERÄTE PROFI 25 MM

## STAUCH-STRECKGERÄTE 25 MM TOPVERSIONEN PROFI 1+2 ORIGINALE VON DINOSAURIER-WERKZEUGE, DEUTSCHE QUALITÄT

### Die idealen Stauch-Streckgeräte für den Profi.

- Unschlagbar im Preis! Robuste Werkstattversionen, tausendfach eingesetzt, auch in Ausbildungsstätten und der Industrie. Höchster Standard, SG 200 P-Versionen auch verwendbar unter extremen Bedingungen (in Schulen, auf Baustellen, mehrere Anwender etc.).
- Für den Einsatz von dickeren Aluprofilen, z.B. Strangprofile 2 mm für die Werbebranche, bitte zusätzlich die speziellen Stahleinsätze ESG 494 WKH (Stauch) und ESG 496 WKK (Streck) (Seite 10) dazu bestellen. Diese werden dann anstatt der mitgelieferten Stahlklötze oben in den Werkzeugen eingesetzt, so dass sich die Backen auf ca. 2,3 mm öffnen lassen
- Bauklempner:** Bitte zu dem SG 100 SP oder SG 200 P einen zweiten Handhebel, EH 245 P (Seite 10), dazu bestellen, für den Einsatz als Stauch-Streckzange in freier Hand auf dem Dach
- LxTxH = 150x50x140 mm.** Für Stahlblech bis ca. 1,5 mm, Alu bis ca. 1,9 mm (abhängig der Einlegetiefe). 25 mm Einlege-, Arbeitstiefe. Gewicht: Einzelgerät 5,7 kg, Kombination 8,5 kg
- SG 100 SP (Profi 1):** Neue Version für den Profi für gelegentliches Arbeiten, incl. Stauch-Streckwerkzeug, Körper unbehandelt, unlackiert, optisch unschön, Handgriff ohne Polsterung, geringere Standfestigkeit als SG 200 P
- SG 200 P (Profi 2):** Wie vor, jedoch nochmals verbesserte Profiversion mit jetzt 10 Jahren Garantie! Noch robuster, noch besser, auch für den industriellen Einsatz geeignet. Beste Herstellungsweise durch Guss-Einspritzverfahren mit Stahlguss. Dadurch auch langfristig, gleichbleibend formstabil!
- SG 115 SPK+SG 215 PK:** Kombinationsmodelle mit 2 Stück Grundkörper (incl. 2 Handhebel) und je 1 Stück Stauch- und Streckgerät als optimale Ergänzung für das zügige und unkomplizierte Arbeiten. Kein Tauschen der Werkzeugeinsätze mehr nötig. Somit auch von 2 Personen gleichzeitig benutzbar, Werkzeugverluste durch Herunterfallen werden ausgeschlossen
- GG 150 SP+GG 250 P:** Grundgeräte komplett mit Handhebel (ohne Werkzeug) zum Komplettieren oder Nachrüsten Ihres Stauch-Streckgerätes zum Kombinationsmodell

**Achtung!**  
**Garantie-**  
**erweiterung**  
**SG 200 P auf**  
**10 Jahre!**

SG 100 SP

Standfüße und Profi-Verschleißteile siehe bitte Seite 11

Unentbehrlich für jeden Semiprofi oder Profi

Typ	Artikel Profi 1
SG 100 SP	Komplettgerät, incl. Stauch+Streckwerkzeug
SG 115 SPK	Kombinationsmodell, 2 vollwertige Geräte
GG 150 SP	Grundgerät komplett ohne Werkzeug
Typ	Artikel Profi 2
SG 200 P	Komplettgerät, incl. Stauch+Streckwerkzeug
SG 215 PK	Kombinationsmodell, 2 vollwertige Geräte
GG 250 P	Grundgerät komplett ohne Werkzeug



SG 115 SPK



SG 200 P



SG 215 PK

**Ideales Arbeiten!**  
**Kombinationsmodelle**  
**SG 115 SPK+ SG 215 PK:**  
2 vollwertige Geräte  
1 Gerät incl. Stauchwerkzeug  
1 Gerät incl. Streckwerkzeug

**SG 200 P: Beste**  
**Herstellungsweise!**  
**Einspritzverfahren**  
**mit Stahlguss,**  
**dadurch auch**  
**langfristig**  
**formstabil!**

**UMFORM**  
**TECHNIK**

# STAUCH-STRECKGERÄTE PROFI 70 MM

## STAUCH-STRECKGERÄTE 70 MM PROFIVERSIONEN 3+4 ORIGINALE VON DINOSAURIER-WERKZEUGE, DEUTSCHE QUALITÄT

Die idealen Stauch-Streckgeräte für den Profi. Beste Herstellungsweise durch Guss-Einspritzverfahren mit Stahlguss. Dadurch auch langfristig, gleichbleibend formstabil!  
-Unschlagbar im Preis! Robuste Werkstattversionen, tausendfach eingesetzt, auch in Ausbildungsstätten und der Industrie. **Höchster Standard, auch verwendbar unter extremen Bedingungen (in Schulen, auf Baustellen, mehrere Anwender etc.).**

-Für den Einsatz von dickeren Aluprofilen, z.B. Strangprofile 2 mm für die Werbebranche, bitte zusätzlich die speziellen Stahleinsätze ESG 494 WKH (Stauch) und ESG 496 WKK (Streck) (Seite 10) dazu bestellen. Diese werden dann anstatt der mitgelieferten Stahlklötze oben in den Werkzeugen eingesetzt, so dass sich die Backen auf ca. 2,3 mm öffnen lassen

-Bauklempner: Bitte zu dem SG 800 SP oder SG 900 P einen zweiten Handhebel, EH 946 P-44 (Seite 10), dazu bestellen, für den Einsatz als Stauch-Streckzange in freier Hand auf dem Dach

-LxTxH = 150x65x120 mm. Für Stahlblech bis ca. 1,4 mm, Alu bis ca. 1,9 mm (abhängig der Einlegetiefe). 70 mm Einlege-, Arbeitstiefe. Gewicht: Einzelgerät 6,4 kg, Kombination 9,3 kg

-**SG 800 SP (Profi 3)**: Überarbeitete Version für den Profi, unlackiert, mit 5 Jahren Garantie  
Detailveränderungen, geringere Standfestigkeit als SG 900 P

-**SG 900 P (Profi 4)**: Nochmals verbesserte Profiversion mit jetzt 10 Jahren Garantie! Noch robuster, noch besser, auch für den industriellen Einsatz geeignet

-**SG 815 SPK+SG 915 PK**: Kombinationsmodelle mit 2 Stück Grundkörper (incl. 2 Handhebel) und je 1 Stück Stauch- und Streckgerät als optimale Ergänzung für das zügige und unkomplizierte Arbeiten. Kein Tauschen der Werkzeugeinsätze mehr nötig. Somit auch von 2 Personen gleichzeitig benutzbar, Werkzeugverluste durch Herunterfallen werden ausgeschlossen

-**GG 850 SP+GG 950 P**: Grundgeräte komplett mit Handhebel (ohne Werkzeug) zum Komplettieren oder Nachrüsten Ihres Stauch-Streckgerätes zum Kombinationsmodell

Standfüße und Profi-Verschleißteile siehe bitte Seite 11

Unentbehrlich für jeden Profi, ideal auch für den Semiprofi

Beste Herstellungsweise!  
Einspritzverfahren  
mit Stahlguss,  
dadurch auch  
langfristig  
formstabil!

Achtung!  
Garantie-  
erweiterung  
SG 900 P auf  
10 Jahre!

Typ	Artikel Profi 3
SG 800 SP	Komplettgerät, incl. Stauch+Streckwerkzeug
SG 815 SPK	Kombinationsmodell, 2 vollwertige Geräte
GG 850 SP	Grundgerät komplett ohne Werkzeug

Typ	Artikel Profi 4
SG 900 P	Komplettgerät, incl. Stauch+Streckwerkzeug
SG 915 PK	Kombinationsmodell, 2 vollwertige Geräte
GG 950 P	Grundgerät komplett ohne Werkzeug



SG 800 SP



SG 915 PK

**Ideales Arbeiten!  
Kombinationsmodelle  
SG 815 SPK+SG 915 PK:**

- 2 vollwertige Geräte
- 1 Gerät incl. Stauchwerkzeug
- 1 Gerät incl. Streckwerkzeug



SG 815 SPK

**UMFORM  
TECHNIK**

# STAUCH-STRECKGERÄT PROFI 205 MM

## STAUCH-STRECKGERÄT 205 MM TOPVERSION PROFI 5 NEUE TOP-PROFIMODELLE MIT UNSCHLAGBARER EINLEGETIEFE ORIGINALE VON DINOSAURIER-WERKZEUGE, DEUTSCHE QUALITÄT

Das ideale Stauch-Streckgerät für den Profi mit riesiger Einlegetiefe

-Unschlagbar im Preis! Robuste neue Werkstattversion mit stabilem, verwindungsstifem Stahlkörper mit Spezialkonstruktion. In den großen Einlegetiefen optimal zum Schlichten. Verarbeiten von gebogenen, gekanteten Blechen jetzt möglich bedingt durch den großen Innenraum. **Höchster Standard, SG 1300 P auch verwendbar unter extremen Bedingungen.**

-Für den Einsatz von dickeren Aluprofilen, z.B. Strangprofile 2,0 mm für die Werbebranche, bitte zusätzlich die speziellen Stahleinsätze ESG 494 WKH (Stauch) und ESG 496 WKK (Streck) (Seite 10) dazu bestellen. Diese werden dann anstatt der mitgelieferten Stahlklötze oben in den Werkzeugen eingesetzt, so dass sich die Backen auf ca. 2,3 mm öffnen lassen

-**LxTxH** = 500x65x460 mm. Für Stahlblech bis ca. 1,5 mm, Alu bis ca. 1,9 mm (abhängig der Einlegetiefe). 205 mm Einlege-, Arbeitstiefe. Gewicht: Einzelgerät 23,8 kg, Kombination 47,2 kg

-**SG 1315 PK:** Kombinationsmodell mit 2 Stück Grundkörper (incl. 2 Handhebel) und je 1 Stück Stauch- und Streckgerät als optimale Ergänzung für das zügige und

unkomplizierte Arbeiten. Kein Tauschen der Werkzeugeinsätze mehr nötig. Somit auch

von 2 Personen gleichzeitig benutzbar, Werkzeugverluste durch Herunterfallen werden ausgeschlossen

-**GG 1350 P:** Grundgerät komplett mit Handhebel (ohne Werkzeug) zum Komplettieren oder Nachrüsten Ihres Stauch-Streckgerätes zum Kombinationsmodell

Standfüße und Profi-Verschleißteile siehe bitte Seite 11

Unentbehrlich für jeden Profi, ideal auch für den Semiprofi

**Achtung!**  
**Garantie-**  
**erweiterung**  
**SG 1300 P**  
**auf 10 Jahre!**

Typ	Artikel Profi 5
SG 1300 P	Komplettgerät, incl. Stauch+Streckwerkzeug
SG 1315 PK	Kombinationsmodell, 2 vollwertige Geräte
GG 1350 P	Grundgerät komplett ohne Werkzeug



SG 900 P+1300 P im Einsatz

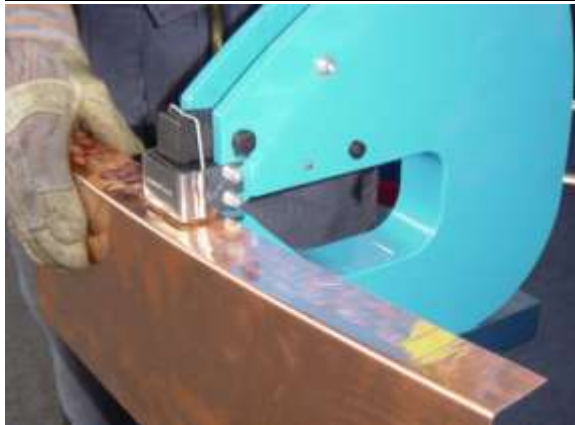

SG 1300 P



SG 1315 PK

**Ideales Arbeiten!**

**Kombinationsmodell**

**SG 1315 PK:**

2 vollwertige Geräte

1 Gerät incl. Stauchwerkzeug

1 Gerät incl. Streckwerkzeug

**Spezial-**  
**Standfuß**  
**optional**



**UMFORM**  
**TECHNIK**

# STAUCH-STRECKGERÄT PROFI



## ERSATZTEILE UND ZUBEHÖR FÜR STAUCH-STRECKGERÄTE PROFI

Das Profi-Zubehör und Profi-Verschleißteile für Ihr Stauch-Streckgerät

- STB 1330 IN+STB 1331 OU:** Stauch-bzw. Streckbacken Profi in höchster Qualität incl. Kleinteile für SG 100 SP, SG 200 P, SG 800 SP, SG 900 P, SG 1300 P. Passen auch in die Hobby-Geräte
- ST 240 IN+241 OU:** Stauch-bzw. Streckwerkzeuge Profi (komplette Boxen incl. aller Teile), in höchster Qualität für SG 100 SP, SG 200 P. Passen auch in die Hobby-Stauch-Streckgeräte
- 1340 IN+ST 1341 OU:** Stauch-bzw. Streckwerkzeuge Profi SG 800 SP, SG 900 P, SG 1300 P
- ESG 494 WKH+ESG 496 WKK:** Konkav, bzw. Konvexprisma zum Nachrüsten zum Bearbeiten von weichen Materialien bis ca. 2,0 mm, z.B. Alu-Strangprofile für die Werbebranche. Dadurch weitet sich die Backenöffnung etwas auf und auch gestauchte Bleche können entnommen werden
- EH 245 P:** Spezial-Handhebel zum Unterschrauben unter das SG 100 SP oder SG 200 P zur Nutzung des Stauch-Streckgerätes als Handzange für Freihandbedienung (beide Hände am Gerät)
- EH 945 P-41:** Spezial-Handhebel 410 mm zum Einsatz in die Stauch-Streckgeräte oben als Handhebel. Nutzbar für alle Hobby-und Profi-Stauch-Streckgeräte, von SG 010 SN1 bis SG 1300 P
- EH 946 P-44:** Spezial-Handhebel 440 mm zum Einschrauben in das SG 800 SP oder SG 900 P zur Nutzung des Stauch-Streckgerätes als Handzange für Freihandbedienung (beide Hände am Gerät)
- ZB 3500 BS3:** 3-teiliger Bürstensatz zum Reinigen der Backen aller Stauch-Streckgeräte. Die Backen sollten laufend von Schmutz, Lack oder anderen Resten gesäubert werden, so dass sie nicht rutschen können und auch langlebiger sind. Notweniges Extra, auch für viele andere Arbeiten.
- SF 200 UNV:** Universalstandfuß für viele kleine Maschinen, z.B. Stauch-Streck, Scheren etc.
- SF 240 HV:** Höhenverstellbarer Spezialstandfuß für die Handbedienung der Stauch-Streckgeräte. Vorteil der Handbedienung ist das bessere Gefühl für das Blech
- SF 290 FB1:** NEU! Standfuß mit Fußbetätigung für das komfortable Arbeiten mit beiden Händen. Geeignet für SG 010 SN1, SG 010 S, SG 100 SP, SG 200 P, SG 800 SP, SG 900 P
- SF 295 FB2:** Wie SG 290 FB1, jedoch geeignet für SG 1200 S. Für den Einsatz bei dem Profigerät SG 1300 P müsste der Einschubhebel des Standfußes verlängert und leicht gebogen werden



ST 1330 IN



ST 1331 OU



ST 240 IN  
ST 241 OU  
ähnlich

## Die Profiausstattung für alle Hobby- und Profi-Stauch-Streckgeräte

Typ	Artikel
STB 1330 IN	Ersatzbacken Stauch incl. Kleinteile für alle Geräte
STB 1331 OU	Ersatzbacken Streck incl. Kleinteile für alle Geräte
ST 240 IN	Stauchwerkzeug (Box) komplett für SG 100+200
ST 241 OU	Streckwerkzeug (Box) komplett für SG 100+200
ST 1340 IN	Stauchwerkzeug (Box) komplett für SG 800+900+1300
ST 1341 OU	Streckwerkzeug (Box) komplett für SG 800+900+1300
ESG 494 WKH	Konkavprisma Stauch zum Einsatz bei 2,0 mm-Profilen
ESG 496 WKK	Konvexprisma Streck zum Einsatz bei 2,0 mm-Profilen
EH 245 P	Spezialhandhebel zum Unterschr. für Freihandbedienung
EH 945 P-41	Spezialhandhebel 410 mm für Freihandbedienung
EH 946 P-44	Spezialhandhebel 440 mm für Freihandbedienung
ZB 3500 BS3	Bürstenset zum Reinigen, Stahl, Messing, Nylon
SF 200 UNV	Universalstandfuß für viele Kleingeräte
SF 240 HV	Standfuß höhenverstellbar, abschraubbares Standkreuz
SF 290 FB1	Standfuß mit Fußbetätigung für kleine Stauch-Streckg.
SF 295 FB2	Standfuß mit Fußbetätigung für große Stauch-Streckg.

ST 1340 IN  
ST 1341 OU  
ähnlich



SZB 3500 BS3



ESG 494 WKH



ESG 496 WKK

EH 946 P-44 links  
EH 945 P-41 rechts



SF 200 UNV



SF 240 HV



SF 290 FB1  
SF 295 FB2  
ähnlich

Siehe auch ovale  
Hobbywerkzeuge  
auf Seite 7 für den  
Einsatz in Ihrem  
Gerät/Maschine

EH 245 P



UMFORM  
TECHNIK

# STAUCH-STRECKGERÄT PROFI 130 MM

**TOP-NEUHEIT! DAS NEUE DINOSAURIER STAUCH-STRECKGERÄT PROFI MIT RUNDEN WERKZEUGEN!  
GROSSE ARBEITSTIEFE VON 130 MM  
DAS ORIGINAL VON DINOSAURIER-WERKZEUGE, DEUTSCHE QUALITÄT**

Das neue, ideale Zwischenmodell zwischen den bisherigen Profigeräten (SG 100, 200, 800, 900, 1300-Modelle) mit eckigen Backen und den Industriegeräten (SG 1800 K, SG 2000 G, SG 2000 GEP/EL) mit runden Backen sowohl in der Blechstärke, als auch in der Konstruktion.

Äußerst robuste professionelle Konstruktion, dadurch auch Arbeiten im tieferen Blechbereich leicht möglich.

- Unschlagbar im Preis! Massive Werkstattversion für robustes Arbeiten
- Für Stahlblech bis ca. 1,2 mm, Alu bis ca. 1,6 mm
- Große Einlege,-/Arbeitsiefe von 130 mm, zum Arbeiten auch inmitten eines Bleches!
- Gewicht 28 kg
- SG 1600 PAT8:** Kompletgerät, incl. rundem Stauchwerkzeug, rundem Streckwerkzeug und speziellem Abkantpresswerkzeug
- GG 1650 PAT8:** Grundgerät komplett mit Handhebel (ohne Werkzeug) zum Komplettieren oder Nachrüsten Ihres Stauch-Streckgerätes zum Kombinationsmodell

**Top professionelle Maschine mit runden Werkzeugen,  
günstiger als ein Handformer!**

**TOP  
PREIS-  
LEISTUNGS-  
VERHÄLTNIS**

**TOP  
NEUHEIT**

Typ	Artikel
SG 1600 PAT8	Komplettgerät 150 mm, incl. Stauch,- Streck-und Abkantwerkzeug
ST 1610 IN8	Stauchwerkzeug rund komplett
ST 1620 OU8	Streckwerkzeug rund komplett
ST 1630 AB8	Abkanteinsatz
GG 1650 PAT3	Grundgerät einzeln ohne Werkzeug

Streckwerkzeug  
im Einsatz, bei  
SG 1600 PAT1  
beinhaltet



Stauchwerkzeug  
im Einsatz, bei  
SG 1600 PAT1  
beinhaltet

**Top professionelles  
und robustes Gerät,  
günstiger als ein  
Handformer**



Abkantwerkzeug  
im Einsatz, bei  
SG 1600 PAT1  
beinhaltet

**UMFORM  
TECHNIK**

# STAUCH-STRECKZANGE INDUSTRIE

**STAUCH-STRECKZANGE 45 MM INDUSTRIE, NUR NOCH 2,8 KG!  
NEUE HIGH-TECH-ZANGE AUS DURALU, NOCH LEICHTER+BESSER!  
ORIGINALE VON DINOSAURIER-WERKZEUGE, DEUTSCHE QUALITÄT**

**NEU!** Die perfekte DINOSAURIER-Stauch-Streckzange für den Profi und die Industrie  
Neue leichte und handliche Version, Spezialanfertigung aus Duraluminium (teuerstes Flugzeugalu), daher jetzt traumhaft leicht und somit optimal für den Einsatz als Handzange auf dem Dach  
-Die optimalen runden Industrie-Werkzeugeinsätze sind auch für große Blechstärken geeignet.  
-Große Backenöffnung zum Durchschieben von höheren Materialien  
-Schnelles und einfaches Wechseln der Werkzeugeinsätze durch Spezialverschraubung  
-**LxTxH** = 800x60x120 mm. Für Blech bis ca. 1,0 mm, Alu bis ca. 1,6 mm (Werkzeuge bis 2,0 mm Stahl).  
-**Gewicht:** Einzelgerät 2,8 kg, Kombination 5,7 kg.  
-**SG 1000 ZGN:** Einzelzange mit Stauch- und Streckwerkzeug  
-**SG 1015 ZGNK:** Kombinationsmodell (2 Zangen) als optimale Ergänzung für das zügige und unkomplizierte Arbeiten. Kein Tauschen der Werkzeugeinsätze mehr nötig. Somit auch von 2 Personen gleichzeitig benutzbar, Werkzeugverluste durch Herunterfallen werden ausgeschlossen  
-**GZ 1300 SG:** Zum Nachrüsten Ihrer bestehenden Stauch-Streckzange zum Kombinationsmodell  
-**ESG 1095 WZHS2:** -NEU! Vordere Werkzeughalter aus Stahl lieferbar für ein robusteres Arbeiten, z.B. von dickeren Blechen ab 0,7 mm und stationär in Werkstätten auf dem Standfuß  
-**SF 1500 SG:** Spezial-Standfuß mit Sonderadapter für den stationären Einsatz in Werkstätten oder auf dem Gerüst als festes Stauch-Streckgerät.

**NEU!**  
Werkzeughalter  
aus Stahl für  
robustere  
Arbeiten

**NEUES  
TOPMODELL  
AUS DURALU**

Stauch-Streck-Werkzeuge auf Seite 15

Die neue TOP-Zange, unentbehrlich für jeden Profi und die Industrie

Typ	Artikel
SG 1000 ZGN	Komplettzange, incl. Stauch+Streckwerkzeug
SG 1015 ZGNK	Kombinationsmodell 2 vollwertige Zangen
GZ 1300 SG	Grundzange komplett, ohne Werkzeug
ESG 1095 WZHS2	Werkzeughalter vorne aus Stahl, je
SF 1500 SG	Spezialstandfuß mit Adapter

Standfuß mit  
Spezialadapter  
SF 1500 SG  
Bild mit Zange



SG 1000 ZGN



**Speziell  
verstärkte  
und langlebige  
Werkzeugeinsätze  
für 2,0 mm  
Stahlblech !**

ESG 1095 WZHS2



SG 1000 ZGNK

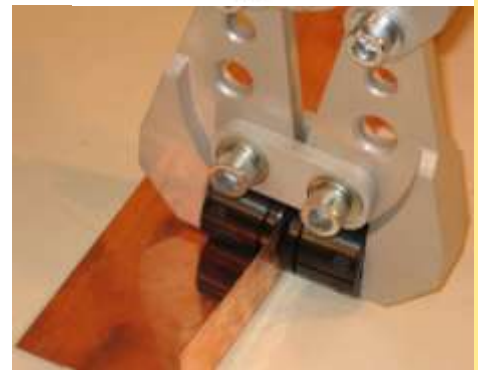

**Ideales Arbeiten!**  
**Kombinationsmodell  
SG 1015 ZGK:**

- 2 vollwertige Zangen
- 1 Gerät incl. Stauchwerkzeug
- 1 Gerät incl. Streckwerkzeug

**UMFORM  
TECHNIK**

# STAUCH-STRECKMASCHINE INDUSTRIE



## ABSOLUTES TOP-PREIS-LEISTUNGSVERHÄLTNIS! STAUCH-STRECKMASCHINE 150 MM PROFI/INDUSTRIE, SG 1800 K DAS ORIGINAL VON DINOSAURIER-WERKZEUGE, DEUTSCHE QUALITÄT

Ideales Zwischenmodell zwischen der SG 1300 P und der SG 2000 G, sowohl in der Arbeitstiefe, der Blechstärke, als auch in der Konstruktion.

Nochmals stark verbesserte industrielle Konstruktion, dadurch auch Arbeiten im tieferen Blechbereich leicht möglich.

- Unschlagbar im Preis! Robuste Werkstattversion für extreme Arbeiten
- Für Stahlblech bis ca. 2,0 mm, Alu bis ca. 3,0 mm (die Verwendung von noch dickeren Materialien ist in Vorbereitung).
- Lieferung incl. Tiefenanschlag/Anschlagschiene für gleichmäßiges Arbeiten
- Große Einlege,-/Arbeitstiefe von 150 mm, zum Arbeiten auch inmitten eines Bleches!
- Gewicht SG 1800 K 65 kg, incl. Fahrgestell (SF 1860 SG) 103 kg, incl. Fahrgestell (SF 1860 SG) und Fußbetätigung (KF 1890 SG) 123 kg
- LxTxH SG 1800 K = 430x200x360 mm, Gesamthöhe mit Fahrgestell ca. 1.240 mm
- SG 1800 K: Maschinenkopf komplett für Handbetrieb ohne Adapter und Werkzeug. Zum Anbringen an ein eigenes Gestell (kann leicht angeschraubt werden) oder Zukauf des Fahrgestelles SF 1860 SG
- SF 1860 SG: Das neue, robuste fahrbare Untergestell ermöglicht das Arbeiten sowohl stationär in der Werkstatt als auch mobil auf der Baustelle. Viele sinnvolle Ablagefächer.
- KF 1890 SG: Neue Fußbedienung mit durchgehendem Fuß-Bügel. Die Fußbetätigung ermöglicht das Arbeiten mit beiden Händen für mehr Komfort und größere Bleche

Kostengünstige, einfache Umrüstung auf Einzelhubpneumatik durch den Käufer möglich. Adapter (2 Stück pro Werkzeug nötig) und Werkzeuge auf Seite 15

Top Industrielle Maschine zum Preis eines Handformers!

Typ	Artikel
SG 1800 K	Komplettgerät 150 mm, ohne Werkzeug
SF 1860 SG	Fahrgestell
KF 1890 SG	Fußbetätigung

**TOP  
PREIS-  
LEISTUNGS-  
VERHÄLTNIS**

**Speziell verstärkte  
und langlebige  
Werkzeugeinsätze  
für 2,0 mm Stahlblech  
Lieferbar,  
siehe Seite 15!**



Umgerüstete  
SG 1800 K auf  
pneumatischen  
Antrieb



SG 1800 K+  
SF 1860 SG+  
KF 1890 SG  
incl.  
zusätzlichen  
Adaptoren und  
Werkzeug



Fahrgestell  
FS 1860 SG  
und  
Fußbetätigung  
KF 1890 SG

**Kostengünstige  
Umrüstung auf  
Pneumatik  
möglich!**

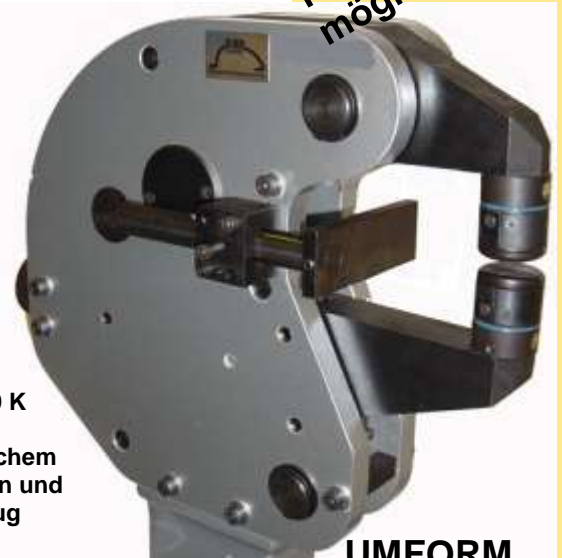

SG 1800 K  
Incl.  
zusätzlichem  
Adaptoren und  
Werkzeug

**UMFORM  
TECHNIK**

# STAUCH-STRECKMASCHINE INDUSTRIE



## DINOSAURIER-STAUCH-STRECKMASCHINE 220 MM INDUSTRIE MANUELLE ODER ELEKTRO-PNEUMATISCHE VERSION ORIGINALE VON DINOSAURIER-WERKZEUGE, DEUTSCHE QUALITÄT

**Robuste Industrie-Ausführung für den dauerhaften Einsatz (auch industriell)! Stattlicher Arbeitsraum von 220 x 250 mm!**

- Diese Stauch-Streckmaschinen bewähren sich für die industrielle Fertigung, bedingt durch die günstigen Preise sind sie aber auch ideal für Einzelanfertigungen
- Lieferung beider Maschinen mit dem neuen fahrbaren Untergestell, wie SG 1800 K. Ermöglicht das Arbeiten sowohl stationär in der Werkstatt als auch mobil auf der Baustelle. Viele sinnvolle Ablagefächer.
- Stattliche Einlegetiefe von 220 mm und Arbeitshöhe von 250 mm. Dadurch einfaches Bearbeiten von tieferen Randbereichen, ideal aber auch für die dreidimensionale Umformung
- Eine neue, spezielle Übersetzung ermöglicht eine Krafteinwirkung bis zu 10 Tonnen
- Feineinstellung über eine Spezialwelle für gleichmäßiges Arbeiten
- Schnelleinspannmechanismus für einfachstes Wechseln der Werkzeugeinsätze
- Haltemechanismus des unteren Werkzeuges bis 90° drehbar, zur Vermeidung von Aufwerfungen
- Lieferung incl. Tiefenanschlag/Anschlagschiene für gleichmäßiges Arbeiten
- Für Stahlblech bis 2,0 mm, Edelstahl bis 1,5 mm, Alu bis 3,0 mm, Ausladung ca. 220x250 mm, LxTxH Werkzeugkopf = 500x170x640 mm, Gesamthöhe ca. 1.400 mm
- SG 2000 G:** Manuelle Version mit hohem Komfort, da alle Vorteile der pneumatischen Versionen bereits beinhaltet sind. Umrüstung auf kraftbetriebene Version nachträglich möglich (alle mechanischen Anbauvorrichtungen sind in der SG 2000 G bereits vorgesehen). Gewicht komplett ca. 100 kg
- FB 2400 SG:** Neue Fußbedienung für SG 2000 G mit durchgehendem Fuß-Bügel (Foto zeigt noch altes Modell. Neues Modell wie bei Modell SG 1800 K von Seite 12). Die Fußbetätigung ermöglicht das Arbeiten mit beiden Händen für mehr Komfort und Halten größerer Bleche
- SG 2000 GEP/EL:** Elektro-pneumatische Version. Höchster Komfort und Anspruch (wie elektrische Maschinen) durch automatische Präzisions-Dauerhub-Pneumatik (nicht nur Einzelauslösung!). Ausrüstung mit dem Spezial-Sicherheitsstop bei Überbelastung, somit kein Bruch der mechanischen Teile möglich. Komfort-Entriegelung durch speziellen Druckknopf, Gewicht komplett ca. 120 kg

**SG 2000 G umrüstbar auf pneumatische Versionen!**

**Speziell verstärkte Werkzeug einsätze für 2,0 mm Stahlblech!**

**Adapter (2 Stück pro Werkzeug nötig) und Werkzeuge auf Seite 15**

### Industrielle Fertigung! Höchster Anspruch an die Umformtechnik

Typ	Artikel
SG 2000 G	Komplettmaschine 220 mm, incl. Fahrgestell und Zubehör, ohne Werkzeuge
FB 2400 SG	Fußbetätigung für Zweihandbedienung für SG 2000 G
SG 2000 GEP/EL	Komplettmaschine elektro-pneumatisch, incl. Fahrgestell und Zubehör, ohne Werkzeug

**SG 2000 GEP/EL Traumhaft komfortables Arbeiten, wie mit einer elektrischen Maschine**



SG 2000 G



**Sicherheitskasten für Antriebsteile bei SG 2000 GEP/EL**

SG 2000 GEP-EL

**UMFORMTECHNIK**

# STAUCH-STRECKMASCHINEN INDUSTRIE



## ADAPTER, ZUBEHÖR UND WERKZEUGE FÜR INDUSTRIE-MASCHINEN SG 1800 K, SG 2000 G UND SG 2000 GEP/EL ORIGINALE VON DINOSAURIER-WERKZEUGE, DEUTSCHE QUALITÄT

Robuste Werkzeuge für den dauerhaften Einsatz (auch industriell!)  
Werkzeuge auch einsetzbar in Ihre eigene Maschine, z.B. Kraftformmaschinen oder andere angetriebene Maschinen mit Einstellung des Hubes.

- AD 3500 STH+3505 STK: Adapter zum Einsatz der ST 3010 IN+3020 OU in die DINOSAURIER-Stauch-Streckmaschinen SG 1800 K, SG 2000 G und SG 2000 GEP/EL
- ST 3010 IN+3020 OU: Die runden, massiven Industrie-Stauch- (ST 3010 IN) und Streckwerkzeuge (ST 3020 OU) für den Einsatz in den DINOSAURIER-Stauch-Streckgeräten SG 1000 ZG/ZGN, SG 1800 K, SG 2000 G und SG 2000 GEP/EL. **Die Nutzung ist ebenso möglich in Ihre eigenen Maschinen, wie Pressen, Kraftbetriebene Former, Pullmax oder alle Maschinen, welche sich im Hub einstellen lassen. Bedingt durch die patentierte, kleine und stabile Bauform können auch enge und kleine Bleche bis 2,0 mm problemlos bearbeitet werden. Günstigste Industriewerkzeuge für präzises, einfaches Arbeiten**
- STZ 4000 RWZ: Die zusätzlichen Rundwerkzeugeinsätze für allseits gerundete Formen
- STZ 4020 STW: Abtrepp-Kasteneinsätze als Satz. Funktion wie Sickenmaschine zum Einpressen ins Blech. Es werden noch viele weitere Einsätze im Laufe der Zeit lieferbar sein
- STZ 4040 LOZ: Lochzangeneinsatz mit Gegenstück. Unterschiedliche Lochgrößen im Test
- STZ 4050 KSE: Kunststoffeinsatz als Satz. Schonendes Arbeiten für alle sichtbaren Bleche, z.B. Alukarosserien von Rennwägen etc. Keine Rillen wie bei Stahleinsätzen
- AD 5000 EX-10: Spezialadapter für alle kleineren, kraftbetriebenen Former



AD 3505 STK

AD 3500 STH



ST 3010 IN



ST 3020 OU



STZ 4060 KES: Kunststoffeinsätze:  
Arbeiten ohne Oberflächenbeschädigung

**Profi-Zubehör für die DINOSAURIER-Stauch-Streckmaschinen aber auch für Ihre eigene Maschine zum Nachrüsten**

Typ	Artikel
AD 3500 STH	Paar Adapter für Stauchwerkzeug ST 3010 IN
AD 3505 STK	Paar Adapter für Streckwerkzeug ST 3020 OU
ST 3010 IN	Stauchwerkzeug (Stahl) komplett
ST 3020 OU	Streckwerkzeug (Stahl) komplett
STZ 4000 RWZ	Satz Rundwerkzeuge/Wölbeinsätze
STZ 4020 STW	Satz Abtrepp-Kasteneinsätze
STZ 4040 LOZ	Lochzangeneinsatz mit Gegenstück
STZ 4060 KES	Satz Kunststoffeinsätze
AD 5000 EX-10	Adapter für kraftbetriebene Maschinen, je



STZ 4000 RWZ:  
Wölbeinsätze:  
Herstellen von dreidimensionalen Formen

*Siehe auch ovale Hobbywerkzeuge auf Seite 7 für den Einsatz in Ihrem Gerät/Maschine*

STZ 4040 LOZ:  
Lochstanze mit Einsätzen

STZ 4040 STW: Abtrepp-/Kasteneinsätze



AD 5000 EX  
(Foto 2 Stück, für Set notwendig)

**UMFORM  
TECHNIK**

# DINOSAURIER-SICKENMASCHINEN



-Sickenmaschinen für den Kfz.-Klempner SM 095 SP7/SM 100 SA- und SM 400 P/SM 500 P-Modelle. Für den Einsatz als Bauklempnersickenmaschinen werden noch spezielle Sickenwalzen hergestellt. Der Bauklempner genießt somit auch den Vorteil der extrem größeren Arbeitstiefe gegenüber Bauklempnersickenmaschinen und der dickeren Bleche welche bearbeitet werden können.

- Profiversionen: Massive Geräte aus Stahl, dadurch auch Bearbeitung von dicken Materialien möglich (Verstärkung der Maschinen für dickere Bleche leicht möglich)
- Geräte mit großer Einlegetiefe (450+550 mm) für Kfz (auch Vorkriegswagen), Lkw und Busse
- Mit einer Maschine Sicken einfahren, Bleche absetzen, abkanten und schneiden
- Zum Herstellen von Aussteifungs- und Verbindungssicken aller Art in flache und gewölbte Bleche, wie Bodenbleche, Türen, Hauben, etc.
- Führungsschiene lieferbar für die exakte Führung von langen und geraden Sicken
- Der DINOSAURIER-Spezialstandfuß, SF 480 NO, für den flexiblen Einsatz
- Walzenrohlinge, PW 040 SM, lieferbar für die Anfertigung individueller Sickenwalzen

Unentbehrlich für jeden Blechklempner, ob Profi oder Semiprofi!

Viele neue  
Komplettversionen  
lieferbar

Bauklempner-  
Sicken-  
Maschinen,  
auch elektrisch  
auf Anfrage!

Profimodelle  
nochmals  
verbessert/  
verstärkt



Große Auswahl an Standardwalzen lieferbar. Mit den Walzenrohlingen PW 040 SM kann man sich selbst Sondersicken drehen. Die Walzenrohlinge haben bereits die Aufnahme für die Welle und die exakte Maximalgröße, so dass man diese nur noch herunter drehen muss



UMFORM  
TECHNIK

# SICKENMASCHINEN HOBBY



## SICKENMASCHINEN FÜR KFZ-KLEMPNER 450 MM HOBBY (3 MODELLE!)

Die super-günstigen Sickenmaschinen für den Hobbyisten, unschlagbar in Preis!

- Große Einlege-/Arbeitstiefe von 450 mm für Bleche über 900 mm, Gewicht: Ab 23 kg incl. 7 Walzen
- Für Stahlblech bis 1,0 mm (Umbau auf stärkere Materialien möglich)
- SM 095 SP7:** Das einfachste Hobbymodell. Lieferung incl. 7 Walzenpaaren: 3 Stück Rundwalzenpaare, 3 Stück Absetz-/Abkantwalzenpaare und 1 Stück Blechschneidwalzenpaar (für Weichbleche).
- SM 095 SP8 B:** Wie SM 095 SP7, jedoch mit Hobby-Führungsschiene AFS 050 SAB (muss etwas an die Sickenmaschine angepasst werden, da dünnerer Körper) zum Herstellen langer Geraden
- SM 100 SA:** Stark verbesserte und etwas massivere Konstruktion gegenüber der SM 095 SP7, incl. Abdeckung der Zahnräder und Laufbuchsen. Lieferung incl. 7 Walzenpaaren: 3 Stück Rundwalzenpaare ca. 7/10/13 mm (Höhe jeweils ca. 3 mm), 3 Stück Absetz-/Abkantwalzenpaare (Höhe ca. 1/2/6 mm) + 1 Stück Blechschneidwalzenpaar (für Weichbleche).
- SM 150 SB:** Gleicher Lieferumfang wie SM 100 SA, NEU! jedoch zusätzlich der neuen Hobby-Führungsschiene AFS 050 SAB für das perfekte Herstellen von langen Sicken, allen Geraden etc.
- SM 180 SPG1:** Neue Standard-Sickenmaschine aus Guss, dadurch viel stabiler als die anderen Modelle
- SF 189 SMG:** Solides Standgestell für SM 180 SPG1
- ASF 050 SAB:** Neue Hobby-Führungsschiene für SM 095 SP7 und SM 180 SPG1
- AFS 050 SBM1:** Führungsschiene für beide Hobbymodelle SM 095 SP7 und SM 100 SA



Sicherheitsabdeckung der Antriebsräder SM 100 SA+SM 150 SB

Als weitere Ergänzung der Hobby-Sickenmaschinen kann auch das Profi-Sickenmaschinen-Zubehör auf Seite 20 dazugekauft werden. Gerne machen wir Ihnen Ihr spezielles Paketangebot!

Die idealen Sickenmaschinen für den Hobbyisten und Gelegenheitsanwender!

Typ	Artikel Hobbyversion1
SM 095 SP7	Hobbyversion 1, incl. 7 Stück Walzenpaaren
SM 095 SP8 B	Hobbyvers.1, incl. 7 St. Walzenp.+AFS 050 SAB
Typ	Artikel Hobbyversion2
SM 100 SA	Hobbyversion 2, incl. 7 Stück Walzenpaaren
SM 150 SB	Hobbyvers.2, incl.7 St. Walzenp.+ AFS 050 SBM1
Typ	Artikel Standardversion3
SM 180 SPG1	Standardversion 3, incl. 6 Stück Walzenpaaren
SF 189 SMG	Standgestell für Sickenmaschine SM 180 SPG1
Typ	Artikel Führungsschienen Hobby
AFS 050 SAB	Hobby-Führungsschiene für SM 095 SP7+SM 180
AFS 050 SBM1	Hobby-Führungsschiene für beide Hobbymasch.

Spezial-Standfuß SF 480 NO optional lieferbar für SM 095, 100, 150



SM 180 SPG1 auf Standfuß SF 189 SMG Für Bleche bis 1,2/1,5 mm



SM 095 SP7



SM 150 SB Mit alter Führungsschiene

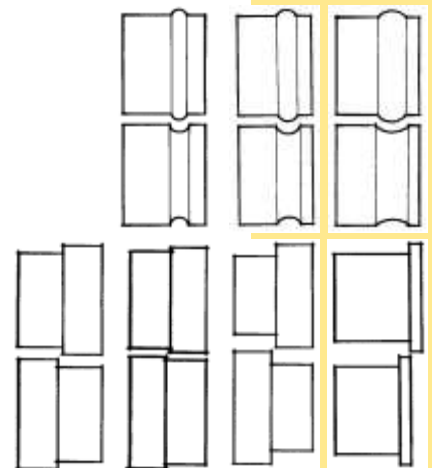

Walzen der SM 095 SP7+SP8 B SM 100 SA+150 SB

UMFORM TECHNIK

# SICKENMASCHINEN AUTO PROFI

## SICKENMASCHINEN PROFI NEUE VERSIONEN ORIGINALE VON DINOSAURIER-WERKZEUGE, DEUTSCHE QUALITÄT

Die robusten Profimaschinen für gehobene Ansprüche mit 5 Jahren Garantie!  
Neue nochmals verbesserte und verstärkte Ausführungen. Wandstärke der Maschinenplatten wurden auf 30 mm erhöht, somit auch dickere Bleche verarbeitbar!

- NEU! Jetzt für Stahlblech bis ca. 1,5 mm, Alu bis ca. 2,0 mm (Umbau auf stärkere Materialien möglich)
- Lieferung aller Versionen incl. speziell entwickelter Führungsschiene AFS 050 SM
- Integrierter Längenmaßstab. Neuer komfortabler Hebemechanismus incl. neuem Halteverschluss der oberen Welle beim Druckentlasten über spezielle Drehspindel
- Sicherheits-Abdeckung der Zahnräder, spezielle Lagerbuchsen
- Flexibles Aufstellen durch den DINOSAURIER-Standfuß SF 480 NO
- Weiteres Zubehör siehe Seite 20
- SM 400-Serie (400-440): Große Arbeitstiefe von 450 mm (max. 490 mm) für Bleche über 900 mm, LxTxH = 810x180x450 mm. Höhe mit Standfuß ca. 1.400 mm, Gewicht: 35 kg ohne Walzen
- SM 500-Serie (500-540): Große Arbeitstiefe von 550 mm (max. 590 mm) für Bleche über 1.100 mm, LxTxH = 910x180x450 mm. Höhe mit Standfuß ca. 1.420 mm, Gewicht: 39 kg ohne Walzen

### Robuste Werkstattmodelle für den Profi und die Industrie!

Typ	Artikel Sickenmaschine 450 mm Profi1
SM 400 PA	Solomaschine 450 mm, ohne Walzenpaare, incl. Führungsschiene AFS 050 SM
SM 410 PB	Komplettversion 1, incl. 5 Stück Walzenfunktionen (4 Walzenpaare), RW 011/012/013 SM+ASW 034 SM+AFS 050 SM
SM 420 PC	Komplettversion 2, incl. 6 Stück Walzenfunktionen (5 Walzenpaare), RW 011/012/013 SM+ASW 034 SM+BW 036 SM+AFS 050 SM
SM 430 PD	Komplettversion 3, incl. 11 Stück Walzenpaare RW 010-017 SM+SW 030 SM+AW 032 SM+BW 036 SM+AFS 050 SM
SM 440 PE	Komplettversion 4, incl. 17 Stück Walzenpaare RW 010-017 SM+KW 020-022 SM+SW 030-031 SM+AW 032-033 SM+BW 036 SM+TW 039 SM+AFS 050 SM

Typ	Artikel Sickenmaschine 550 mm Profi2
SM 500 PA	Solomaschine 550 mm, ohne Walzenpaare, incl. Führungsschiene AFS 050 SM
SM 510 PB	Komplettversion 1, incl. 5 Stück Walzenfunktionen (4 Walzenpaare), RW 011/012/013 SM+ASW 034 SM+AFS 050 SM
SM 520 PC	Komplettversion 2, incl. 6 Stück Walzenfunktionen (5 Walzenpaare), RW 011/012/013 SM+ASW 034 SM+BW 036 SM+AFS 050 SM
SM 530 PD	Komplettversion 3, incl. 11 Stück Walzenpaare RW 010-017 SM+SW 030 SM+AW 032 SM+BW 036 SM+AFS 050 SM
SM 540 PE	Komplettversion 4, incl. 17 Stück Walzenpaare RW 010-017 SM+KW 020-022 SM+SW 030-031 SM+AW 032-033 SM+BW 036 SM+TW 039 SM+AFS 050 SM



Spezial-Sicherheitsabdeckung

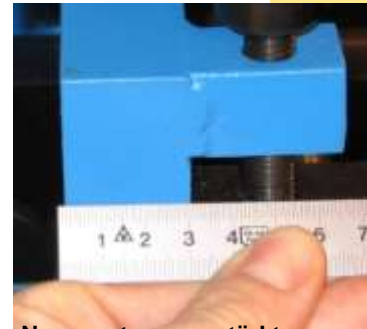

Neue, extrem verstärkte Sickenmaschinenkörper



SM 400 PA incl. mitgelieferter neuer Führungsschiene



Profi-Führungsschiene AFS 050 SM



SM 500 PA incl. mitgelieferter neuer Führungsschiene



Neue verstärkte und verbesserte Versionen!

UMFORM

# SICKENMASCHINEN PROFI

## ZUBEHÖR FÜR AUTOKLEMPNER-SICKENMASCHINEN

Anwenderfreundliches Zubehör für Ihre Sickenmaschine, sowie die DINOSAURIER-Sickenmaschinen SM 095 SP7/SP8 B + SM 100 SA/150 SB + SM 400 PA (folgende) + SM 500 PA (folgende)

-RW 010 SM-RW 019 SM: Rundwalzen für die Aussteifung aller Blechbereiche wie Bodenbleche, Türen, Kotflügel, Hauben, Tanks etc., auch in Rundungen

-KW 020 SM-KW 022 SM: Abtrepp-/Kastenwalzenebenenfalls für die Aussteifung hauptsächlich von Bodenblechen und Radinnenkästen, auch in Rundungen

-SW 030 SM-SW 031 SM: Absetzwalzen für die perfekte Restaurierung. Gleichmäßiges Absetzen von z.B. Einschweißblechen in Türen etc. Handzangen hinterlassen Ungleichmäßigkeiten, welche später wieder mühsam nachgebessert werden müssen. Absetzen auch in Rundungen möglich

-AW 032 SM-AW 033 SM: Abkantwalzen für große Absetzungen in Türen und Hauben und zum Abwinkeln von allen Randbereichen, AW 033 SM arbeitet nach dem Stanzprinzip

-ASW 034 SM: Kombinationswalzenpaar Absetzen 2 mm und Abkanten 65°. Kann gedreht werden

-AWK 035 SM: NEU: Sonderwalzenpaar zum Aufkanten von Kanten auf 90°, z.B. für seitliche Aufbörtelungen an Kotflügeln, Türaussenkanten, Fensterrahmen etc.

-BW 036 SM: Industrielle Blechschneidwalzen aus hochwertigem Werkzeugstahl für die optimale und auch einzig perfekte Herstellung von Lüftungsschlitzen in Kotflügeln und Hauben. Kein Verschnitt, kein Erwärmen und damit auch Aushärten der Bleche, hundert Prozent gerade Schnitte

-SHW 037 SM: NEU: Walzenpaar zum Ausschlichten von Aufkantungen 90° (Anwendung nach AKW 035)

-TW 039 SM: Trapezwalzen für Spezialanwendungen. Geringer Druck ergibt niedrigere Trapeze, höherer Druck tiefere Trapeze.

-PW 040 SM: Leider können wir nur eine begrenzte Anzahl an Sickenwalzen anbieten. Sollten Sie andere Walzen benötigen, empfehlen wir die Eigenherstellung mit unseren Walzenrohlingen PW 040 SM. Diese sind bereits aus hartem Stahl und müssen bei normaler Anwendung nicht unbedingt gehärtet werden.

-AFS 050 SM: Die Führungsschiene empfiehlt sich bei allen Sickenmaschinen zum Herstellen von perfekten langen geraden Sicken. Teilweise ist die Führungsschiene bereits enthalten.

-SF 480 NO: Der Standfuß erleichtert das Arbeiten, vorzugsweise am Objekt, Bodenbefestigung nötig.

### Arbeiten leicht gemacht durch perfektes Sickenmaschinen- Zubehör

Typ	Artikel
RW 010 SM	Rundsickenwalzenpaar „3 mm“
RW 011 SM	Rundsickenwalzenpaar „6 mm“
RW 012 SM	Rundsickenwalzenpaar „9 mm“
RW 013 SM	Rundsickenwalzenpaar „12 mm“
RW 014 SM	Rundsickenwalzenpaar „15 mm“
RW 015 SM	Rundsickenwalzenpaar „18 mm“
RW 016 SM	Rundsickenwalzenpaar „21 mm“
RW 017 SM	Rundsickenwalzenpaar „24 mm“
RW 018 SM	Rundsickenwalzenpaar „27 mm“
RW 019 SM	Rundsickenwalzenpaar „30 mm“
KW 020 SM	Abtrepp-/Kastenwalzenpaar „10 mm“
KW 021 SM	Abtrepp-/Kastenwalzenpaar „15 mm“
KW 022 SM	Abtrepp-/Kastenwalzenpaar „20 mm“
SW 030 SM	Absetzwalzenpaar „2mm“
SW 031 SM	Absetzwalzenpaar „4mm“
AW 032 SM	Abkantwalzenpaar „65°“
AW 033 SM	Abkant-Presswalzenpaar „90°“
ASW 034 SM	Kombination Absetz-/Abkantwalzen
AKW 035 SM	Aufkantwalzenpaar auf 90° NEU!
BW 036 SM	Blechschneidwalzenpaar
SHW 037 SM	Schichtungswalzenpaar 90° NEU
TW 039 SM	Trapezwalzenpaar
PW 040 SM	Paar Walzenrohlinge
AFS 050 SM	Führungsschiene Profi
SF 480 NO	Standfuß mit abschraub. Standkreuz

PW 040 SM



BW 036 SM



AFS 050 SM



AW 033 SM

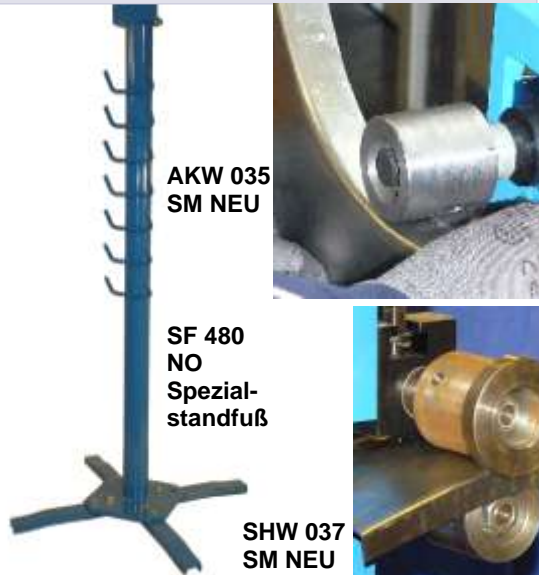

AKW 035 SM NEU

SF 480 NO Spezialstandfuß

SHW 037 SM NEU



RW 010-017 SM

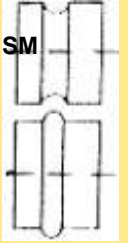

KW 020-022 SM

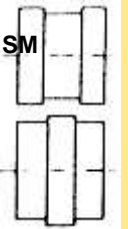

SW 030-031 SM

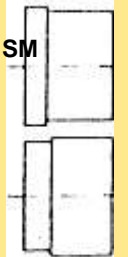

AW 032 SM

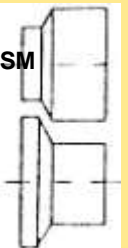

ASW 034 SM

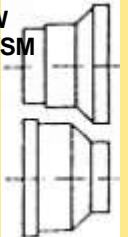

BW 036 SM

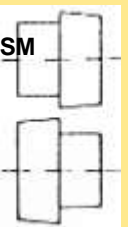

TW 039 SM

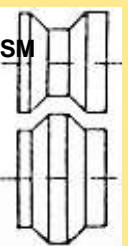

UMFORM  
TECHNIK

# DINOSAURIER-ROLLENSTRECKMASCHINEN

Unterschiedliche Ausführungen für den Semiprofi, Profi und die Industrie, mit neuerdings 5 Jahren Garantie auf alle N-Versionen!

- Zum Herstellen von allseits gewölbten Blechen, konkav und konvex, flach und sehr rund, aller Art und Größe. Hauben, Kotflügel, Türen, Dächer, Scheinwerfermulden etc. von Fahrzeugen, oder auch Runddächer und Gewölbe von Blech-Hausdächern. Weiterhin für Schiffsplanken, Flugzeugteile, Skulpturen Ritterrüstungen, etc.
- Absolut perfekte Ergebnisse möglich, keine Spachtel notwendig
- Sehr hohe Zeitersparnis gegenüber der Handarbeit
- Alle Modelle incl. Schnellhebelmechanismus zum komfortablen Austauschen der Rollen und seitlicher Einstellmöglichkeit der unteren Formrollen für die Bearbeitung seitlicher Randbereiche.
- Für Stahlblech ab ca. 1,0 mm und Alu ab ca. 1,6 mm (Hobbyversionen) und ab ca. 1,2 mm/1,9 mm (Profiversionen). Die DINOSAURIER-Industrierollen sind für eine noch höhere Belastung hergestellt. Eine Verstärkung der Maschinen für größere Materialstärken ist leicht möglich!
- Maschinen aus Stahl haben in der heutigen Zeit keinerlei Nachteile gegenüber Versionen aus Guss. Der moderne Maschinenbau arbeitet bei größeren Maschinen zum Großteil mit Stahl, da mit der Schweißtechnik jede Steifigkeit hergestellt werden kann.
- Die DINOSAURIER-Rollenstreckmaschinen sind optimal abgestimmt auf den notwendigen Arbeitsdruck. Eine größere Aussteifung ist nicht notwendig. Sollten Sie dennoch eine stärkere Version wünschen, stehen Ihnen gerne unsere Teilbausätze RM 220 NBV1 (siehe Seite 27) zur Verfügung. Diese können beliebig in Art, Form, Größe und Aussteifung ausgebildet werden.

**NEU!**  
Nochmals verbesserte Industriemotoren  
mit gerundeten Kanten

Beachten Sie die neuen Seminare über Rollenstrecken  
[www.yourmove-akademie.de](http://www.yourmove-akademie.de)

Unentbehrlich für jeden Blechklempner, ob Profi oder Semiprofi



Bei der Herstellung von großen Karosserieblechen wird bevorzugt in mehreren Schritten gearbeitet, d.h. Kotflügel z.B. werden aus vielen Teilen hergestellt und später miteinander verschweißt. Dies setzt jedoch gute Schweißkenntnisse voraus. Die Blechteile werden dazu in Sektionen unterschiedlicher Rundungen aufgeteilt

Zum Hineintreiben von großen Karosserieteilen empfiehlt es sich eine Unterkonstruktion herzustellen. Diese wird traditionell aus Holz gefertigt, setzt jedoch gute Kenntnisse voraus. Die neuere und einfachere Methode ist die Abformung der alten Teile mit FORMETAL oder FLEXMETAL (siehe rechts). FORMETAL oder FLEXMETAL werden dann mit Harzen und/oder Glasfaser verstärkt. In diese Konstruktion kann dann das Blech getrieben werden. Dabei handelt es sich um eine einfache und schnelle Methode, welche auch von Semiprofis angewendet werden kann.



**NEU!** Schmalere Formrollen lieferbar!

**UMFORM  
TECHNIK**

# ROLLENSTRECKMASCHINEN HOBBY

## ROLLENSTRECKMASCHINEN HOBBY 1+2 NEUE MODELLE FÜR DEN GELEGENTHEITSANWENDER

Ideale Abmessungen der neuen Standgeräte für den Hobbyisten (reiner Hobbygebrauch). Beide Modelle (RM 700 SPB1+710 SPB2) incl. Ledersandsack LS 200+Holzhammer HH 255 SH2  
Das Herstellen perfekter Profibleche ist mit Hobbymaschinen nicht möglich!  
-NEU! Beide Modelle (RM 700 SPB1+710 SPB2) komplett incl. aller Kleinteile, Standgestell und 7 unteren Formrollen zum Zusammenbau (Aufbau leicht möglich da alle Teile geschraubt).  
-NEU! Auch Einzelteile zum Zusammenbau einer eigenen Maschine lieferbar!  
-Einlege/Arbeitstiefe beider Modelle von ca. 711 mm für Bleche über 1.420 mm (somit auch geeignet für Türhüte etc.). Arbeitsraumhöhe ca. 506 mm. Der Umbau auf eine größere Maschine ist jederzeit leicht möglich, da Schweißkonstruktion. Einstellung der unteren Formrollen über Handkurbel  
-Lieferung incl. 7 Stück schmaleren Formrollen (Breite ca. 51 mm). Ca.-Radius der Formrollen „51/76/102/152/203/305“ mm und 1 Stück flacher Formrolle zum Schlichten von Blech. Bedingt durch die geringe Breite der Formrollen, somit auch für kleinere Teile anwendbar (z.B. Motorräder etc.)  
-Für Stahlblech bis ca. 1,0 mm, Alu bis ca. 1,6 mm, Verstärkung des Rahmens leicht möglich.  
-Durch das Anbringen von Scharnieren an der Rückseite können die Maschinen an eine Wand geschraubt oder geschweißt und nach Gebrauch immer weggeklappt werden  
-**RM 700 SPB1**: Mittelschweres Modell Hobby1 mit schönem geschwungenen Rahmenprofil oben, Gewicht 78 kg incl. Formrollen, LxTxH = 1.022x870x1.520 mm  
-**RM 710 SPB2**: Schwereres Modell Hobby2 (verwindungssteifer, da sehr dicker Stahl verarbeitet), Gewicht 110 kg incl. Formrollen, LxTxH = 955x870x1.540 mm  
-**RMB 795 SPB1**: Hobby-Bausatz für Eigenbau (alle Teile beinhaltet bis auf den Stahlrahmen)  
-**BN 730 SPB**, **RFN 740 SPB**, **AN 745 SPB**, **SN 750 SPB** und **DFS 769 SPB**: Einzelteile zum Herstellen einer eigenen Rollenstreckmaschine. Die unteren Formrollen sind zukünftig ev. auch einzeln lieferbar.

**TOP  
NEUHEIT**

**Preissenkung  
durch neue  
Modelle und  
Hobby-Bausatz  
RMB 795 SPB1**

**Ideal für Hobbyisten zum Herstellen mittelgroßer, nicht professioneller Bleche**

SN 750 SPB



RFN 740 SPB



AN 745 SPB

Typ	Artikel: Standgeräte Hobby 1+2 und Hobby-Bausatz mit schmalen Hobby-Formrollen
RM 700 SPB1	Standgerät1 incl. 7 Stück Hobby-Formrollen, normale Ausführung
RM 710 SPB2	Standgerät2 incl. 7 Stück Hobby-Formrollen, verstärkte Ausführung
RMB 795 SPB1	Hobbybausatz incl. 7 Stück Hobby-Formrollen, ohne Stahlrahmen
BN 730 SPB	Aufbewahrungsblech für 7 untere Hobby-Formrollen
RFN 740 SPB	Oberes Hobby-Rollenrad incl. Achse
AN 745 SPB	Hobby-Aufnahme für untere Formrollen
SN 750 SPB	Hobby-Stempel komplett
DFS 769 SPB	Satz untere Hobby-Formrollen 7 Stück (ev. auch einzeln lieferbar)



RM 700 SPB1



RM 710 SPB2



**Standgeräte Hobby  
Lieferung incl.  
Ledersandsack  
LS 200 und  
Holzhammer HH 255 SH2**

**Die neuen Hobby-  
maschinen für den  
Gelegenheitsanwender**



DFS 769 SPB

**UMFORM  
TECHNIK**

# ROLLENSTRECKMASCHINEN HOBBY

## ROLLENSTRECKMASCHINEN HOBBY3

### NEUES EXTREM VERSTÄRKTES MODELL MIT GERUNDETER FORM

Ideale Abmessungen und verstärktes Standgerät für den Hobbyisten (reiner Hobbygebrauch) für die gelegentliche Anwendung. Verbesserte Konstruktion gegenüber der RM 700 SPB1, RM 710 SPB2. Das Herstellen perfekter Profibleche ist mit Hobbymaschinen nicht möglich!

-Komplett incl. aller Kleinteile, Standgestell, 5 unteren Formrollen. Ledersandsack LS 200 und Holzhammer HH 255 SH2 zum restlichen Zusammenbau (Aufbau leicht möglich da alle Teile geschraubt). **Massivstes Hobbymodell!**

-Einlege/Arbeitstiefe ca. 700 mm für Bleche über 1.400 mm (somit auch geeignet für Türhäute etc.). Arbeitsraumhöhe ca. 506 mm. Der Umbau auf eine größere Maschine ist jederzeit leicht möglich, da Schweißkonstruktion.

-Einstellung der unteren Formrollen über Fußkurbel

-Für Stahlblech bis ca. 1,0 mm, Alu bis ca. 1,6 mm,

Verstärkung des Rahmens leicht möglich.

-Durch das Anbringen von Scharnieren an der Rückseite kann die Maschine an eine Wand geschraubt oder geschweißt und nach Gebrauch immer weggeklappt werden

-Schwereres Modell mit schönem geschwungenen Rahmenprofil oben (verstärkte Ausführung der RM 700 SPB1), Gewicht ca. 110 kg incl. Formrollen, LxTxH = 955x732x1.546 mm

**Ideal für Hobbyisten zum Herstellen mittelgroßer, nicht professioneller Bleche**

Typ	Artikel: Standgerät Hobby3 mit Hobby-Formrollen
RM 720 SPB3	Standgerät incl. 5 Stück Hobby-Formrollen, verstärkte Ausführung, bestes Hobbymodell

RM 720 SPB3



**TOP  
NEUHEIT**

**Massivstes  
Hobby-  
modell**

**Standgerät Hobby  
Lieferung incl.  
Ledersandsack  
LS 200 und Holzhammer  
HH 255 SH2**

## ROLLENSTRECKMASCHINE STANDGERÄT HOBBY4 GRÖSSTE HOBBYMASCHINE!

Die große Maschine mit der optimalen Arbeitstiefe für alle Bleche

Das Herstellen perfekter Profibleche ist mit Hobbymaschinen nicht möglich!

-Komplett incl. aller Kleinteile, Standgestell, 5 unteren Formrollen. Ledersandsack LS 200 und Holzhammer HH 255 SH2 zum restlichen Zusammenbau (Aufbau leicht möglich da alle Teile geschraubt). **Größtes Hobbymodell!**

-Große Einlege/Arbeitstiefe von 1.000 mm für Bleche über 2.000 mm. Incl. FußEinstellung des Arbeits-Druckes und Schnellhebelmechanismus.

-Durch Anbringen von Industriescharnieren hinten an der Maschine oder Dornen oben und unten an der hinteren Stahlkonstruktion ist auch eine Wandmontage möglich. Das Gerät kann dann nach Gebrauch weggeklappt werden und nimmt somit keinen Platz weg.

-Einfache, neue Hobbyversion für den Gelegenheitsanwender, Konstruktion teilweise zum Zusammenschrauben.

-Für Stahlblech bis ca. 1,0 mm, Alu bis ca. 1,6 mm, Gewicht ca. 120 kg

-LxTxH = 1.270x720x1.760

-Optisch den Profi-Standgeräten von Seite 25 ähnlich, jedoch mit schwächerer Konstruktion und viel einfacheren Rollen

**Die große Hobbymaschine für den gelegentlichen Einsatz**

Typ	Artikel: Standgerät Hobby4 mit Hobby-Formrollen
RM 121 SPC	Standgerät incl. 5 Stück Hobby-Formrollen, größtes Hobbymodell

RM 121 SPC-5



**TOP  
NEUHEIT**

**Größtes  
Hobby-  
modell**

**Standgerät Hobby  
Lieferung incl.  
Ledersandsack  
LS 200 und Holzhammer  
HH 255 SH2**

**UMFORM  
TECHNIK**

# ROLLENSTRECKMASCHINE STATION

## DIE NEUE ROLLENSTRECKMASCHINEN MULTI-UMFORMSTATION HOBBY FÜR DEN GELEGENTHEITSANWENDER DAS MULTI-TALENT ZUM STAUCHEN, STRECKEN, GLÄTTEN UND TREIBEN VON BLECH

Das Herstellen perfekter Profibleche ist mit Hobbymaschinen nicht möglich!

- Einlege/Arbeitstiefe der Rollenstreckmaschine ca. 800 mm für Bleche über 1.600 mm (somit auch geeignet für Türhäute etc.). Arbeitsraumhöhe ca. 470 mm.
- Einstellung der unteren Formrollen über Handrad
- Lieferung incl. 7 Stück schmalen Formrollen (Breite ca. 50 mm). Bedingt durch die geringe Breite der Formrollen, somit auch für kleinere Teile anwendbar (z.B. Motorräder etc.)
- Für Stahlblech bis ca. 1,0 mm, Alu bis ca. 1,6 mm, Verstärkung des Rahmens möglich, da Schweißkonstruktion
- RMU 800 ST1**: Umformstation mit kleinem Hobby-Stauch-Streckgerät 25 mm SG 010 SN1
- RMU 810 ST2**: Umformstation mit großem Hobby-Stauch-Streckgerät 200 mm SG 1200 S
- SF 860 RMU**: Standgestell komplett, incl. Rundteller für Ledersandsack, Aufnahme für Amboss und Fußbetätigung für Stauch-Streckgerät. Kann somit auch für Eigenkonstruktionen oder zum Aufbau eines Profimodelles genutzt werden.

**Komplettumfang der Umformstation: Rollenstreckmaschine Hobby incl. 7 Stück Hobby-Formrollen, Stauch-Streckgerät Hobby (je nach Ausführung), Standtisch mit Fußbetätigung für Stauch-Streckgerät, Ledersandsack, Holzhammer, Amboss**

**Ideal für beengte Platzverhältnisse und flexibles Arbeiten an einem Platz  
Auch als Profiversion umbaubar. Dazu wird die Rollenstreckmaschine Hobby  
gegen ein Profi-Tischgerät (Seite 25) und das Stauch-Streckgerät Hobby gegen  
eine Profiversion (Seite 8-10) ausgetauscht.**

**TOP  
NEUHEIT**

**Lieferung incl.  
Stauch-Streckgerät  
Amboss  
Ledersandsack LS  
200 und Holzhammer  
HH 255 SH2**

Typ	Artikel
RMU 800 ST1	Multi-Umformstation Hobby1 komplett, incl. SG 010 SN1
RMU 810 ST2	Multi-Umformstation Hobby2 komplett incl. SG 1200 S
SF 860 RMU	Standgestell für Multi-Umformstation Hobby komplett



**Auch als  
Profiversion  
umbaubar**



Fotos RMU 810  
ST2 incl.  
größeres Stauch-  
Streckgerät  
SG 1200 S und  
großem Amboss



**Die neue Blechstation  
für beengte  
Platzverhältnisse**

**Die neue  
komplette  
Umformstation  
Hobby**

**UMFORM  
TECHNIK**

# ROLLENSTRECKMASCHINEN TISCH

## ROLLENSTRECKMASCHINE TISCHGERÄTE PROFI, 2 VERSIONEN ORIGINALE VON DINOSAURIER-WERKZEUGE, DEUTSCHE QUALITÄT

Ideale Abmessungen des Tischgerätes für den Profi und Semiprofi mit neuerdings 5 Jahren Garantie auf das Grundgerät! Lieferung incl. Ledersandsack und Holzhammer

- NEU! Tischgerät mit großen Formrollen, großem oberem Rollenrad und Schnellhebelmechanismus wie bei den Standversionen. Somit eine echte Alternative auch für Profis!
- Lieferung des Grundgerätes incl. oberem **Industrie-Rollenrad1 aus Werkzeugstahl (nachgearbeitet, gehärtet und poliert)** mit gerundeten Kanten für ein kratzfreies, optimales Ergebnis, für den dauerhaften Einsatz in Restaurierungswerkstätten, Schulen etc. Das Grundgerät beinhaltet bereits ein oberes Industrierollenrad, so dass Sie untere Formrollen aller Qualitäten hinzukaufen können.
- Der Umbau auf eine größere Maschine ist jederzeit leicht möglich, da Schweißkonstruktion.
- Zur Montage auf dem Standgestell SF 540 NT oder einer Werkbank. Durch Anbringen von Scharnieren an der Rückseite kann die Maschine an eine Wand geschraubt oder geschweißt und nach Gebrauch immer weggeklappt werden
- Für Stahlblech bis ca. 1,2 mm, Alu bis ca. 1,9 mm
- Industrieformrollen (besser Industrie2) auch zum Auspolieren von Alu etc. einsetzbar
- RM 020 NTV:** Profi-Tisch-Grundgerät. Einlege/Arbeitstiefe von 500 mm für Bleche über 1.000 mm. LxTxH = 620x260x820 mm, Höhe mit Standfuß ca. 1.480 mm, Gewicht ca. 50 kg. Lieferung incl. Rahmen, Spindel, FußEinstellung des Arbeitsdruckes, Schnellmechanismus, seitliche Einstellmöglichkeit der unteren Formrollen, oberes Industrierollenrad1, Ablageblech für Formrollen, jedoch ohne untere Formrollen. Formrollen bitte auf Seite 29 aussuchen um die Maschine zu komplettieren.

**Ideal für jede Werkstatt zum Herstellen kleinerer bis mittlerer Bleche**  
**Weitere untere Formrollen finden Sie auf Seite 28 zum Komplettieren. Gerne machen wir Ihnen auch ein Komplettangebot mit Ihren Wunsch-Formrollen**

**NEU! Industrie-Formrollen an den Kanten abgerundet!**

**5 Jahre Garantie auf Grundgerät!**

**NEU! Jetzt auch als Gussmodell lieferbar**  
**Wir bitten um Ihre Anfrage**

Typ	Artikel: Tischgerät Profi ohne untere Formrollen
RM 020 NTVK1	Profigerät Tisch kompakte Version komplett ohne untere Formrollen
Typ	Artikel: Sparangebote der breiten Formrollen
DFS 500 SP1	Satz (4 Stück) Standardformrollen, DF 560, 561, 562, 564 SP
CFS 500 PP2	Satz (4 Stück) Profiformrollen, CF 560, 561, 562, 564 PP
BFS 500 FN3	Satz (4 Stück) Industrieformrollen1, BF 560, 561, 562, 564 FN
BFS 500 FNN4	Satz (4 Stück) Industrieformrollen2, BF 560, 561, 562, 564 FNN



**Tischgeräte  
Lieferung incl.  
Ledersandsack  
und Holzhammer**



AN 425 SF+  
SF 471 RM  
Neue kleinen  
Formrollen und  
kleiner Halter

RM 020 NTVK1  
incl. optionaler  
unteren  
Formrolle und  
Standgestell  
SF 540 NT  
Preis für  
Standgestell  
siehe Seite 28

**Beachten Sie die  
DINOSAURIER-  
Rollenstreckmaschinen-  
Seminare!**

**UMFORM  
TECHNIK**

# ROLLENSTRECKMASCHINEN STAND

## ROLLENSTRECKMASCHINE STANDGERÄT PROFI ORIGINALE VON DINOSAURIER-WERKZEUGE, DEUTSCHE QUALITÄT

Die große Maschine mit der optimalen Arbeitstiefe für alle Bleche, 5 Jahren Garantie auf Grundgerät! Lieferung incl. Ledersandsack und Holzhammer

- Große Einlege/Arbeitstiefe von 1.040 mm für Bleche über 2.000 mm.
- Für Stahlblech bis ca. 1,2 mm, Alu bis ca. 1,9 mm, Gewicht ca. 140 kg, LxTxH = 1.320x680x1.790 mm
- Lieferung des Grundgerätes incl. oberem **Industrie-Rollenrad1 aus Werkzeugstahl (nachgearbeitet, gehärtet und poliert)** mit gerundeten Kanten für ein kratzfreies, optimales Ergebnis, für den dauerhaften Einsatz in Restaurierungswerkstätten, Schulen etc. Grundgerät beinhaltet bereits ein oberes Industrierollenrad, so dass Sie untere Formrollen aller Qualitäten hinzukaufen können.
- Verstärkung der Konstruktion möglich für die Anwendung dickerer Bleche, bei Einsatz der Industrierollen
- Durch Anbringen von Industriescharnieren hinten an der Maschine oder Dornen oben und unten an der hinteren Stahlkonstruktion ist auch eine Wandmontage möglich. Das Gerät kann dann nach Gebrauch weggeklappt werden und nimmt somit keinen Platz weg.
- Industrieformrollen (besser Industrie2) auch zum Auspolieren von Alu etc. einsetzbar
- RM 120 NSV1**: Profi-Stand-Grundgerät incl. Rahmen, Spindel, Fußeinstellung des Arbeitsdruckes, Schnellmechanismus, seitliche Einstellmöglichkeit der unteren Formrollen, oberes Industrierollenrad1, Verschiebbarkeit des oberen Rollenrades, Ablageblech für Formrollen, jedoch ohne untere Formrollen. Formrollen bitte auf Seite 29 aussuchen um die Maschine zu komplettieren.

**Für jeden Einsatz und jede Werkstatt die richtige Rollenstreckmaschine**  
**Weitere untere Formrollen finden Sie auf Seite 29 zum Komplettieren. Gerne machen wir Ihnen auch ein Komplettangebot mit Ihren Wunsch-Formrollen**



Typ	Artikel: Standgerät Profi ohne untere Formrollen
<b>RM 120 NSV1</b>	Profigerät Standmodell ohne untere Formrollen
Typ	Artikel: Sparangebote der breiten Formrollen
<b>DFS 500 SP1</b>	Satz (4 Stück) Standardformrollen, DF 560, 561, 562, 564 SP
<b>CFS 500 PP2</b>	Satz (4 Stück) Profiformrollen, CF 560, 561, 562, 564 PP
<b>BFS 500 FN3</b>	Satz (4 Stück) Industrieformrollen1, BF 560, 561, 562, 564 FN
<b>BFS 500 FNN4</b>	Satz (4 Stück) Industrieformrollen2, BF 560, 561, 562, 564 FNN



**BF 560-  
566 FN**



**NEU! Jetzt  
auch  
Gussmodelle  
lieferbar**

**5 Jahre  
Garantie  
auf Grund-  
gerät!**

**Standgeräte  
Lieferung incl.  
Ledersandsack  
und Holzhammer**

**UMFORM  
TECHNIK**

# ROLLENSTRECKMASCHINEN BAUSÄTZE

## ROLLENSTRECKMASCHINE BAUSÄTZE PROFI ORIGINALE VON DINOSAURIER-WERKZEUGE, DEUTSCHE QUALITÄT

Die günstigen Versionen! Zur Herstellung jeder Art, Form, Größe, Aussteifung

- Vorgesehen für eine Einlege/Arbeitstiefe von 1.040 mm (größer und kleiner möglich),
- Grundkonstruktion für Stahlblech bis ca. 1,2 mm, Alu bis ca. 1,9 mm. Verstärkung der Konstruktion möglich für die Anwendung dickerer Bleche, bei Einsatz der Industrierollen
- Lieferung der Grundgeräte incl. oberem **Industrie-Rollenrad1 aus Werkzeugstahl (nachgearbeitet, gehärtet und poliert)** mit gerundeten Kanten für ein kratzfreies, optimales Ergebnis, für den dauerhaften Einsatz in Restaurierungswerkstätten, Schulen etc. Die Grundgeräte beinhalten bereits ein oberes Industrierollenrad, so dass Sie untere Formrollen aller Qualitäten hinzukaufen können.
- RM 220 NBV1:** Profi-Teilbausatz beinhaltet die komplette Spindel/Stempel mit FußEinstellung des Arbeitsdruckes, Schnellmechanismus, seitliche Einstellmöglichkeit der unteren Formrollen, oberes Industrierollenrad1, Verschiebbarkeit des oberen Rollenrades, Ablageblech für Formrollen, jedoch ohne untere Formrollen. Sie kaufen lediglich den Stahl für den Rahmen dazu. Zusätzlich erhalten Sie vermasste Zeichnungen für die Konstruktion eines Standgerätes. Der Vorteil der Teilbausätze liegt darin, dass jeder seine eigene Konstruktion bauen kann, sei es aus Gründen der Optik, der Größe oder der Steifigkeit. **Entscheiden Sie über die Form und Festigkeit Ihrer Rollenstreckmaschine (stärkere und größere Stahlprofile ergeben, wenn gewünscht, eine extrem höhere Festigkeit, jedoch in den meisten Fällen nicht notwendig). Bauen Sie Ihre Rollenstreckmaschine u. U. an vorhandene Konstruktionen wie Stützen, andere Maschinen etc.**
- RM 320 NKV2:** Profi-Komplettbausatz. Beinhaltet alle Teile wie der Teilbausatz RM 220 NBV1 und zusätzlich den bereits zugeschnittenen Stahl für den Rahmen zum leichten und schnellen Herstellen Ihrer Rollenstreckmaschine Standgerät. Sie brauchen nur noch zusammenschweißen und bei Bedarf lackieren

**NEU! Industrie-  
Formrollen an  
den Kanten  
abgerundet!**

**AN 525 BF  
Schnellhebel-  
mechanismus  
mit seitlicher  
Einstellung  
Incl. Formrolle**

**Ideal zum Geld sparen, perfekt für Ihre individuelle Konstruktion**

**Weitere untere Formrollen finden Sie auf Seite 29 zum Komplettieren. Gerne machen wir Ihnen auch ein Komplettangebot mit Ihren Wunsch-Formrollen**



Typ	Artikel: Teilbausatz Profi ohne untere Formrollen	
RM 220 NBV1	Profigerät Teilbausatz ohne untere Formrollen	
Typ	Artikel: Komplettbausatz Profi ohne untere Formrollen	
RM 320 NKV2	Profigerät Komplettbausatz ohne untere Formrollen	
Typ	Artikel: Sparangebote der breiten Formrollen	
DFS 500 SP1	Satz (4 Stück) Standardformrollen, DF 560, 561, 562, 564 SP	
CFS 500 PP2	Satz (4 Stück) Profiformrollen, CF 560, 561, 562, 564 PP	
BFS 500 FN3	Satz (4 Stück) Industrieformrollen1, BF 560, 561, 562, 564 FN	
BFS 500 FNN4	Satz (4 Stück) Industrieformrollen2, BF 560, 561, 562, 564 FNN	



RM 220 NBV1, Teilbausatz zzgl. 4 Stück Industrieformrollen BF FFN

**Beachten Sie die  
DINOSAURIER-  
Seminare!**

Komplettbausatz RM 320 NKV2 incl.  
4 Stück Standardformrollen DF SP



**Bausätze Lieferung  
incl. Ledersandsack  
und Holzhammer**

**5 Jahre Garantie  
auf Grundgeräte!**

**UMFORM  
TECHNIK**

# ROLLENSTRECKMASCHINEN TEILE

## EINZELTEILE PROFI FÜR ROLLENSTRECKMASCHINEN ORIGINALE VON DINOSAURIER-WERKZEUGE, DEUTSCHE QUALITÄT

Erweitern Sie Ihre DINOSAURIER-Rollenstreckmaschine oder statten Sie Ihre vorhandene alte Rollenstreckmaschine neu aus. Die günstigen DINOSAURIER-Einzelteile

- AN 425 SF: Schmale Spezial-Aufnahme für die schmalen Formrollen SF 470/471/472 FN. Die Aufnahme passt auch nachträglich auf jede DINOSAURIER-Rollenstreckmaschine (ausgenommen alte Tischgeräte)
- RFN 540 RMP2: Profi-Rollenrad aus Spezialstahl. Oberfläche nicht auspoliert (kann jedoch in Eigenarbeit nachpoliert werden) und keine so hohe Standfestigkeit wie die Industrierollen. Kanten wie bei Industrieversion auch gerundet. Profi-Rollenrad bitte nicht mit den unteren Industrieformrollen benutzen
- RFN 540 RMN3: Industrie-Rollenrad1 aus Werkzeugstahl für gehobene Ansprüche. Optimale Herstellungsmethode (nachgearbeitet, gehärtet und auspoliert) für Profis und die Industrie. Hohe Standfestigkeit. Mit gerundeten Kanten für eine kratzfreies optimales Ergebnis
- RFN 540 RMNN4: Industrie-Rollenrad2 aus Spezialstahl für höchste Anforderungen. Beste Herstellungsmethode (zusätzlich zur Version1 CNC-gefertigt, geschliffen, gestrahlt, perfekt auspoliert) für alle Profis und die Industrie, auch für die Flugzeugbranche geeignet und zum Auspolieren von sichtbaren Aluteilen, z.B. historische Rennwagen etc. Nochmals höhere Standfestigkeit da größtmöglicher Härtegrad
- ERM 546 SPE: Verschiebeplatte für oberes Rollenrad. Diese wird zwischen den U-Winkel-Halter und die Stahlkonstruktion angebracht, so dass das obere Rollenrad verschoben werden kann
- SF 540 NT: Standgestell für Tischversionen von Seite 25

### Die perfekte Ausstattung für Ihre Rollenstreckmaschine

Typ	Artikel
	<b>Profi-Zubehör für alle Rollenstreckmaschinen</b>
	<b>Zubehör für schmale Industrie-Formrollen (AF 470-472 FN)</b>
AN 425 SF	Aufnahme für schmale Formrollen AF 470/471/472 FN
BN 430 SF	Aufbewahrungsblech für schmale Formrollen
	<b>Zubehör für breite Formrollen (BF+CF+DF-Modelle)</b>
AN 525 BF	Schnellhebelmechanismus incl. seitlichen Verstellern
BN 530 BF	Aufbewahrungsblech für breite Formrollen
	<b>Zubehör für Rollenstreckmaschinen</b>
RFN 540 RMP2	Oberes Rollenrad, Profi-Version, incl. Steckachse
RFN 540 RMN3	Oberes Rollenrad, Industrie-Version1, incl. Steckachse
RFN 540 RMNN4	Oberes Rollenrad, verbesserte Industrie-Version2, incl. Steckachse
ERM 546 SPE	Verschiebeplatte zwischen HN 545 RM und Gestell
HN 545 RM	U-Winkel-Halterung für alle oberen Rollenräder
SN 550 RM	Stempel komplett ohne Schnellhebelmechanismus/Aufnahme
	<b>Standgestell für Tischversionen</b>
SF 540 NT	Standgestell für alle Tisch-Versionen geeignet



SF 540 NT  
Standgestell  
für alle  
Tischgeräte



RFN 540 RMNN4  
RFN 540 RMN3  
ähnlich



HN 545 SF

AN 425 SF



SN 550 RM



AN 525 BF



BN 430 SF



BN 530 BF

NEU! Nochmals  
verbessertes  
oberes Rollenrad,  
mit gerundeten  
Kanten

UMFORM  
TECHNIK

# ROLLENSTRECKMASCHINEN TEILE

## UNTERE FORMROLLEN FÜR ROLLENSTRECKMASCHINEN: ORIGINALE VON DINOSAURIER-WERKZEUGE, DEUTSCHE QUALITÄT (NICHT DF)

Erweitern Sie Ihre DINOSAURIER-Rollenstreckmaschine oder statten Sie Ihre vorhandene alte Rollenstreckmaschine neu aus. Das neue umfangreiche DINOSAURIER-Formrollenangebot Untere Profi- und Industrieformrollen jetzt mit gerundeten Kanten für ein kratzfreies optimales Ergebnis und noch mal verbessert aus hochwertigem Stahl, Industrierollen speziell gehärtet.

- DF 560-566 SP: Standard-Formrollen für Hobbyisten und die gelegentliche Anwendung. Typische, einfache Herstellungsform, dadurch keine perfekte Oberfläche (kann in Eigenarbeit nachpoliert werden) und keine so hohe Standfestigkeit. Diese Rollen sind nicht für gehobene Ansprüche gedacht
- CF 560-566 PP: Die neuen Profi-Formrollen für den Profianwender im gelegentlichen Gebrauch
- BF 560-567 FN: Industrie-Formrollen aus Werkzeugstahl für den Profi im Dauergebrauch.
- ZF 680-682 FN: Neue Spezial-Industrie-Formrollen für den Profi. Die seitlichen Rundungen gehen in der Mitte in flache Bereiche unterschiedlicher Breite über, dadurch größere Auflagefläche
- AF 470-472 FN: Die schmalen Industrie1-Formrollen zum Herstellen von schmalen Profilen wie Motorradkotflügel etc. Mit der Spezialaufnahme AN 425 SF (Seite 28) passen die schmalen Formrollen auch auf jede DINOSAURIER-Rollenstreckmaschine mit der großen Aufnahme.
- BF 560-567 FNN+ZF 680-682 FNN+AF 470-472 FNN: Die Industrierollen für gehobene Ansprüche, auch für die Flugzeugindustrie geeignet. Bestmögliche Herstellungsmethode (CNC-gefertigt, gestrahlt, geschliffen, gehärtet und perfekt auspoliert) für Profis und die Industrie. Optimal auch zum Auspolieren von Alu etc. (z.B. im Rennwagenbau). Preise bei Bedarf bitte anfragen.

Die perfekte Auswahl an unteren Formrollen für Ihre Rollenstreckmaschine Stellen Sie sich bitte Ihr Programm für untere Formrollen zusammen und wir machen Ihnen gerne ein Spezialangebot

Typ	Formrollen Standard breite Ausführung
DF 560 SP	Standard breite Größe, rundeste Form „47 mm“
DF 561 SP	Standard breite Größe „55 mm“
DF 562 SP	Standard breite Größe „75 mm“
Typ	Formrollen Profi breite Ausführung
CF 560 PP	Profi breite Größe, rundeste Form „47 mm“
CF 561 PP	Profi breite Größe „55 mm“
CF 562 PP	Profi breite Größe „75 mm“
CF 563 PP	Profi breite Größe „120 mm“
CF 564 PP	Profi breite Größe „220 mm“
CF 565 PP	Profi breite Größe „500 mm“
CF 566 PP	Profi breite Größe, flachste Form „1.000 mm“
Typ	Formrollen Industrie1 breite Ausführung
BF 560 FN	Industrie1 breite Größe, rundeste Form „47 mm“
BF 561 FN	Industrie1 breite Größe „55 mm“
BF 562 FN	Industrie1 breite Größe „75 mm“
BF 563 FN	Industrie1 breite Größe „120 mm“
BF 564 FN	Industrie1 breite Größe „220 mm“
BF 565 FN	Industrie1 breite Größe „500 mm“
BF 566 FN	Industrie1 breite Größe, flachste Form „1.000 mm“
BF 567 FN	Industrie1 breite Größe ganz flach zum Schlichten
Typ	Spezial-Formrollen Industrie1 breite Ausführung
ZF 680 FN	Spezial-Industrie, rundeste Form „50/10 mm“
ZF 681 FN	Spezial-Industrie, mittlere Form „100/14 mm“
ZF 682 FN	Spezial-Industrie, flachere Form „300/18 mm“
Typ	Formrollen Industrie1 schmale Ausführung
AF 470 FN	Industrie schmale Größe, rundeste Form „25 mm“
AF 471 FN	Industrie schmale Größe, mittlere Form „33 mm“
AF 472 FN	Industrie schmale Größe, flachere Form „40 mm“



DF 560-566 SP



BF 560-566 FNN  
BF 560-566 FN  
ähnlich

10 Jahre  
Garantie  
auf FNN-  
Rollen!



Die schmalen  
Formrollen für  
Motorradkotflügel  
etc.

AF 470-472 FNN  
AF 470-472 FN ähnlich



ZF 680-682 FNN  
AF 470-472 FN  
ähnlich

**UMFORM  
TECHNIK**

# RUNDBIEGEMASCHINEN MOBIL



- 3-Walzen-Rundbiegemaschinen zum Herstellen von Rohren, Kegeln, Zylinder, Schweller etc.
- Einfaches Herausnehmen der gerundeten Bleche durch Ausschwenken der vorderen Walze, konisches Arbeiten teilweise möglich.
- Größtenteils mit Drahteinlegerillen, wahlweise mit waagerechter Falznut
- Bei Rundbiegemaschinen sollte die maximal angegebene Materialstärke nie überschritten werden, die Walzen würden sich dadurch in der Mitte durchbiegen. Dimensionieren Sie eine Rundbiegemaschine besser mit min. 0,2 mm über.
- Beachten Sie bitte die DINOSAURIER-Sonderinfo über Rundbiegen mit vielen Tipps

Preissenkung durch neue Modelle!

## RUNDBIEGEMASCHINEN HOBBY FÜR KONISCHE ARBEITEN

Handliche Hobby-Modelle (Profimodelle Seite 30) für den gelegentlichen Einsatz. Ideal für den Modellbauer, Baustelleneinsätze, Messebauer etc. und beengte Platzverhältnisse

- Geringe Wellenstärke, dadurch optimal auch für filigrane Anwendungen (Auspuffrohre etc.)
- Einfache, solide Bauweise, Schmierung über Schmiernippel möglich
- Vordere und hintere Walze einzeln verstellbar, **dadurch auch konisches Arbeiten möglich!**
- Obere Walze ausstellbar zur einfachen Entnahme der gerundeten Bleche
- Standgestelle auf Anfrage lieferbar
- RB 300+600+1000+1300 M:** Einfachere Konstruktion wie marktüblich ohne waagrechte Einlegenut in oberer Walze
- RB 300+600+1000+1300 MB:** Mit waagerechter Einlegenut in oberer Walze. Diese Funktion wird benötigt für gleichmäßige Rundungen ab Beginn und sehr enge Radien (Blech schmiegt sich an)

Günstig in der Anschaffung, ideal für einfaches Arbeiten

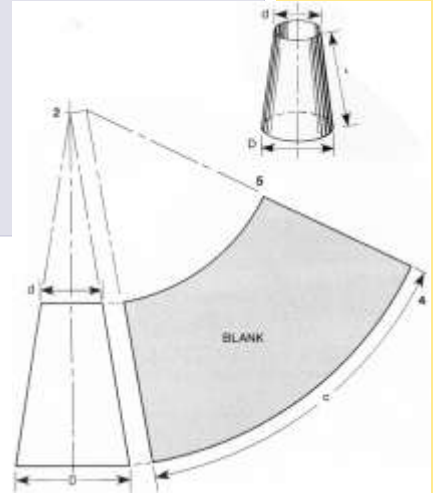

M+MB-Modelle Konisches Arbeiten möglich!

Typ	Arbeitsbreite	Wellen Durchm.	Blechstärke	Ge- wicht
RB 300 M	305 mm	26 mm	0,8 mm	14 kg
RB 300 MB	305 mm	26 mm	0,8 mm	14 kg
RB 600 M	610 mm	38 mm	1,0 mm	38 kg
RB 600 MB	610 mm	38 mm	1,0 mm	38 kg
RB 1000 M	1.010 mm	50 mm	1,0 mm	86 kg
RB 1000 MB	1.010 mm	50 mm	1,0 mm	86 kg
RB 1300 M	1.300 mm	75 mm	1,5 mm	200 kg
RB 1300 MB	1.300 mm	75 mm	1,5 mm	200 kg



RB 1000 MB auf RB 1000 ST Standgestell optional, für alle Modelle auf Anfrage lieferbar



RB 600 MB



RB 300 MB



UMFORM  
TECHNIK

# RUNDBIEGEMASCHINEN

## RUNDBIEGEMASCHINEN FÜR DEN MOBILEN EINSATZ

Handliche Standard-Modelle (Profi siehe unten) optimal für den gelegentlichen Einsatz für Bauklempner, Modellbauer, auf Baustellen in Schulen etc.

- Einfache, solide Bauweise, gute Verarbeitung, ideales Gewicht
- Obere Walzen ausstellbar zur einfachen Entnahme der gerundeten Bleche (Rohre)
- RB 630 HB**: Montage in einen Schraubstock. Zusätzlicher Arbeitstisch, incl. verstellbarem Anschlagwinkel (AT 630 H), lieferbar, als Auflagefläche für längere Bleche
- RB 1000 HBA**: Leichtes transportables Standmodell. Lieferung incl. Standgestell und Arbeitstisch. Optimal auch als Baustellenmodell, da Standfüße schnell und leicht demontierbar sind. Bedingt durch die Spezial-Konstruktion kann das Standmodell problemlos in nahezu jedem Fahrzeug transportiert werden

Günstig in der Anschaffung, ideal für flexibles Arbeiten

Typ	Artikel	Arbeitsbreite	Wellen-Durchm.	Blechstärke	Gewicht
RB 630 HB	Rundbiegemaschine	630 mm	„50“ mm	1,0 mm	15 kg
AT 630 RB	Arbeitstisch	630 mm			
RB 1000 HBA	Rundbiegemaschine	1.010 mm	„50“ mm	1,0 mm	41 kg



Das Herausnehmen von komplett gerundeten Blechen/Rohren

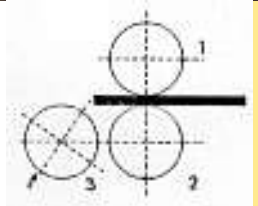

## RUNDBIEGEMASCHINEN PROFI KLEINE AUSFÜHRUNG 300 MM

Die neue TOP-Profi-Rundbiegemaschine 300 mm von DINOSAURIER

- RBP 300 PPN**: NEU! Kleine Profimaschine mit 300 mm Arbeitsbreite für dicke Bleche bis 3,0 mm (bei schmalen Blechen), sonst 1,0 mm über die gesamte Länge. Drahteinlegerillen für 1-5 mm Draht, zum Einspannen in einen Schraubstock oder Anbringen an eine Werkbank, klein und handlich. Walzen fein geschliffen und aus hartem Spezialstahl (900 MPa). Ideal für kleine, schwere Aufgaben, Schulen, Baustellen etc.

Die neue kleine Profimaschine

Typ	Arbeitsbreite	Blechstärke	Gewicht
RBP 300 PPN	300 mm	1,0 mm	11 kg

TOP  
NEUHEIT

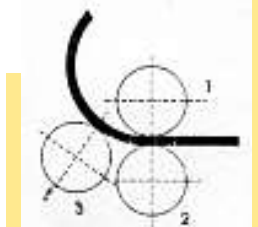
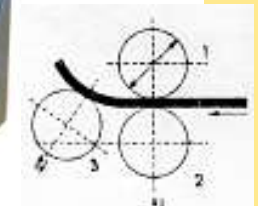

## RUNDBIEGEMASCHINEN PROFI WERKSTATT AUSFÜHRUNGEN

Große Auswahl an Profi-3-Walzen-Rundbiegemaschinen lieferbar, von 210-2520 mm Arbeitsbreite, von 0,6 bis 6,0 mm Blechstärke, Stahl- und Gussversionen (in Tabelle Gussversionen aufgeführt), auch motorbetrieben. Produktbeispiele unten als kleine Auswahl

Die Profimaschinen für alle schweren Arbeiten. Weiteres sehr großes Programm lieferbar, bitte fragen Sie bei uns an

Typ Profimodelle große Ausführung	Arbeitsbreite	Wellen-Durchm.	Blechstärke	Gewicht
RBG 1010/0,63 GU1	1.010 mm	48 mm	0,63 mm	115 kg
RBG 1015/1,2 GU3	1.015 mm	60 mm	1,2 mm	145 kg
RBG 1015/2,0 GU5	1.015 mm	75 mm	2,0 mm	250 kg
RBG 1330/1,2 GU7	1.330 mm	75 mm	1,2 mm	300 kg
RBG 2030/1,0 GU10	2.030 mm	90 mm	1,0 mm	510 kg

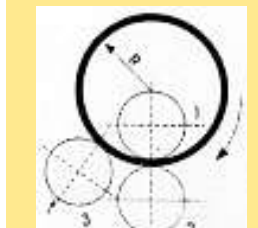

UMFORM  
TECHNIK

# AUSBEULGERÄTE + ZUBEHÖR

## LEDER-SÄCKE MIT UND OHNE FÜLLUNG NEU! DIE FARBIGEN, PERFEKTEN PROFI-LEDER-SANDSÄCKE RUND UND QUADRATISCH

- LS 100**: Kleines Lederkissen, gefüllt mit Stahlkugeln, als alternative Treibhilfe oder flexibler Gegenhalter beim Blechumformen. *(Anwendung siehe Bericht Oldtimer-Markt Heft 12/07, Seite 50-55)*
- LS 120 SK2**: Neues, größeres Lederkissen mit Stahlkugeln für eine größere Gegenhalterfläche
- LS 200**: Großer Ledersandsack Standard (Lieferung ohne Sand) als perfekte Unterlage um mit einem Holzhammer das typische Tiefziehblech auf dem Sandsack zu Treiben, Schlichten und in Form zu bringen. Der Sandsack wird mit feinem Sand über einen Klettverschluss befüllt. Nach dem Befüllen kann der Klettverschluss zum perfekten Schließen mit einem Hammer zusätzlich leicht zugeschlagen werden. Optimaler Durchmesser ca. 450 mm auch für größere Formen. **Langjähriger und harter Bestandstest über Handwerkskammern und Berufsschulen in unzähligen Blechseminaren.** (Kostenlose Mitlieferung bei allen Hobby- und Standard-Rollenstreckmaschinen)
- LS 250 PR4**: Der neue Profi-Ledersandsack rund 460 mm (Lieferung ohne Sand) in unterschiedlichen Farbkombinationen. Zusätzlich angenähte Lederwulst (seitliche Aufwölbung) erhöht das Sandvolumen im Sack, so dass sich die Auflagefläche vergrößert und die Belastung in die Seitenwände des Sandsackes weitaus geringer ist (höhere Lebensdauer). Wulstnähte nach innen gestülpt, somit sind diese keiner Außenbelastung ausgesetzt. Sandeinfüllöffnung im Seitenwulst eingelassen, für geringere Belastung und viel höhere Dichtigkeit der Einfüllöffnung. Hauptnahtstelle mit einem Keder zur besseren Haltbarkeit umnäht in vielen unterschiedlichen Farben. Der LS 250 PR4 wird beim Kauf einer Rollenstreckmaschine Industrie kostenlos mitgeliefert!
- LS 350 PQ3**: wie LS 250 PR4, jedoch quadratisch 460x460 mm, dadurch auch Ecken nutzbar und größere Auflagefläche vorhanden
- ESV 200 AFSA**: Einsteckvorrichtung für AFL 100 LS1 mit Fuß zum Anschrauben an eine Werkbank o.Ä. Auch für Amboss SA 050 nutzbar
- AFL 100 LS1**: Stabile, runde Auflageplatte 480 mm mit Einsteckvorrichtung als perfekte Auflage von Sandsäcken zum perfekten Treiben von Blechen. Zum Einstecken in Rechteckprofile oder Einspannen in einen großen Schraubstock
- SF 150 LS3**: Spezial-Standgestell zur Nutzung der Ledersandsäcke

**Super Qualität zum perfekten Preis,  
unentbehrlich für jeden Blechklempner**

Typ	Artikel
LS 100	Lederkissen klein mit Stahlkugeln gefüllt
LS 120 SK2	Lederkissen groß mit Stahlkugeln gefüllt
LS 200	Ledersandsack Standard, 450 mm Durchm.
LS 250 PR4	Ledersandsack Profi, 460 mm Durchmesser
LS 350 PQ3	Ledersandsack Profi, quadratisch 460+460 mm
ESV 200 AFSA	Einsteckvorrichtung für AFL 100 LS1
AFL 100 LS1	Auflageplatte für alle Ledersandsäcke
SF 150 LS3	Spezialstandgestell für alle Ledersandsäcke



LS 250 PR4

AFL 100 LS1



LS 200 +  
HH 300 FHP

Öffnung der Leder-  
sandsäcke mit Klettver-  
schluss zum Befüllen mit  
feinem Sand



LS 120 SK2



LS 100 im Einsatz



LS 200 +  
HH 300 FHP  
Im Einsatz



ESV 200 AFSA

**UMFORM  
TECHNIK**



Siehe Bericht  
Oldtimer-Markt  
12/07 Seite 50-55

**TOP  
NEUHEIT**

# AUSBEULGERÄTE + ZUBEHÖR

## HOLZHÄMMER ZUM TREIBEN UND SCHLICHTEN VON BLECH

Die super DINOSAURIER-Holz-Hämmer zum Treiben und Schlichten von Blechen

- HH 255 SH2: Neuer Standardholzhammer mit verbesserter Qualität für die gelegentliche Anwendung
- HH 300 FHP+300 PHS: Die originalen schweren Lignum-Vitae-Profihammer (als typisches Original ein Muss für jeden Anwender!). In 1. Wahl (FHP) und 2. Wahl (PHS mit leichten, nicht relevanten Holz-Mängeln und teilweise etwas kleiner) lieferbar. Bitte Lieferfähigkeit abfragen, da seltenes Rohmaterial
- HH 310 PH: Profi-Holzhammer in sehr harter Boxwood-Qualität. Nachfolger des HH 300 PH, da es diesen nicht mehr gibt. Lieferung incl. flexiblen Bambusstiel (bestmögliche Qualität). Nicht ganz so schwer wie der HH 300 FHP, jedoch gleiche Profi-Qualität
- EGB 320 PH: NEU! Jetzt auch Ersatzbambusstiele lieferbar zum Nachrüsten! 22/25x320 mm Länge. Auch für Fremdhämmer geeignet bei Hammerkopfgröße ca. 75 mm (Normalgröße)

Für ein professionelles und dauerhaftes Arbeiten ist ein Profihammer unentbehrlich, da dieser Ihre Gelenke schont. Wichtig dabei ist ein schwerer Hammerkopf (Ein hohes Eigengewicht unterstützt die Schlagwirkung) mit einem flexiblen Bambusstiel. Ein Holzstiel, wie bei den Standardhämmern verwendet, ist starr und überträgt die Schläge auf die Gelenke. Selbstverständlich ist ein Profihammer zudem weitaus langlebiger und kann nicht brechen. Ausgeschlagene Hammerstiele müssen ersetzt werden, Bambus jedoch sehr viel später, da dieser nicht einfach bricht wie Holz

Perfekte Holzhammer zum besten Preis, unentbehrlich bei der Umformtechnik

Typ	Artikel
HH 255 SH2	Holzhammer Standard, bessere Qualität, ca. 76 mm
HH 300 FHP	Holzhammer Profi, Lignum Vitae erste Wahl, ca. 75 mm
HH 300 PHS	Holzhammer Profi, Lignum Vitae zweite Wahl, ca. 75 mm
HH 310 PH	Holzhammer Profi, Spezialholz Boxwood ca. 75 mm
EGB 320 PH	Ersatz-Bambusstiel (auch für Fremdhämmer geeignet)

**TOP NEUHEIT**  
Siehe Bericht  
Oldtimer-Markt  
12/07 Seite 50-55

HH 255 SH2



HH 300 FHP



HH 310 PH



NEU! Jetzt wieder auf gewisse Zeit die originalen TOP-Lignum-Vitae-Profihammer lieferbar

EGB 320 PH  
Rüsten Sie Ihre Hämmer mit dem flexiblen Bambusstiel nach, für Ihre Gesundheit



## STAUCHHÄMMER

- Vereinfachtes Einstauchen/Schlichten durch leichtes Drehen des Hammerkopfes beim Aufprall
- Beidseitig nutzbar; Eine Seite zum Einstauchen/Schlichten von kleinen Beulen, andere Seite zum Ausbeulen von Blech

Stauen/Schlichten in Hammerform

Typ	Artikel
HH 500 ST	Stauchhammer Standard
HH 650 ST	Stauchhammer Profi

HH 500 ST



HH 650 ST



**UMFORM TECHNIK**

# AUSBEULGERÄTE + ZUBEHÖR

## Spezial-Hämmer zum Treiben und Schlichten von Blech, Standard+Profi

Die Spezial-Hämmer als Grundausstattung für jede Werkstatt. In der Umformtechnik empfiehlt sich in jedem Fall als Minimum je 1 Stück Schweifhammer, Kugelhammer, Holzhammer und Aluhammer. Anwendung siehe auch Zeitschrift Markt, Heft 4/04, „Wir reden Blech“ Beschreibung Grundkurs Blechbearbeitung

- Holzhammer, Aluminiumhammer, Schweifhammer und Kugelhammer als Standardhämmer in guter Qualität oder als Profihämmer in deutscher Herstellung
- HH 600 SHA+HH 601 SHA2: Schweifhämmer zum Schweifen, Stauchen und Strecken
- HH 620 GKB+HH 621 GKB2: Kugelhammer zum Herstellen von kleinen gewölbten Blechen wie Türgriffmulden, Kleinrundungen etc.
- HH 640 HOC+HH 641 HOC2: Holzhammer zum Schlichten 450 gr.
- HH 660 ALH+HH 661 ALH2+HH 662 ALH3: Aluhämmer zum Dangeln und Schlichten
- HH 671 ALL2: Alu-Treibhammer eine Seite flach, eine Seite spitz ballig, 372 gr., Kopf 150x30 mm
- HH 672 ALL3: Alu-Treibhammer beide Seiten leicht gewölbt und auspoliert, 510 gr., Kopf 168x34 mm

**Spezial-Hämmer zum perfekten Preis, ein Muss für Jedermann!**



HH 600 SHA



HH 620 GKB



HH 660 ALH



HH 640 HOC

Typ	Artikel: Standardqualität
HH 600 SHA	Schweifhammer Standard
HH 620 GKB	Kugelhammer 2 Wölbungen Standard
HH 640 HOC	Holzhammer Standard 58x117 mm
HH 660 ALH	Aluminiumhammer 120 gr. Standard
HH 660 ALH	Aluminiumhammer 180 gr. Standard
HH 660 ALH	Aluminiumhammer 250 gr. Standard
HH 660 ALH	Aluminiumhammer 350 gr. Standard
HH 660 ALH	Aluminiumhammer 500 gr. Standard

Typ	Artikel: Profihämmer deutsche Qualität
HH 601 SHA2	Schweifhammer Profi
HH 621 GKB2	Kugelhammer 2 Wölbungen Profi
HH 641 HOC2	Holzhammer Profi 60x120 mm
HH 661 ALH2	Aluminiumhammer kurz 250 gr. Profi
HH 662 ALH3	Aluminiumhammer kurz 500 gr. Profi
HH 671 ALL2	Spezial-Alu-Treibhammer 350 gr. Profi
HH 672 ALL3	Spezial-Alu-Treibhammer 510 gr. Profi

**TOP  
NEUHEIT**



HH 641 HOC2



HH 621 GKB2



HH 601 SHA2



HH 671 ALL2



HH 672 ALL3



HH 661 ALH2  
HH 662 ALH3  
ähnlich

**UMFORM  
TECHNIK**

# AUSBEULGERÄTE + ZUBEHÖR

## Spezial-Alu-Hammerset 6-teilig zum Schlichten von Blech, Standard

Alu-Hammerset für alle Dengel- und Schlichtarbeiten in der Werkstatt.

- Aluminiumhammerset Standard, 5 Stück Aluhämmer, 120+180+250+350+500 gr. und 1 Stück Stahlfeile, beidseitig scharriert, flach/halbrund
- Lieferung im praktischen Transportkoffer

### Das komplette Spezial-Alu-Hammerset

Typ	Artikel
HH 700 AL6	Aluhammerset Standard, 6-teilig



## Spezial-Ausrüstung um Beulen und Dellen zu Leibe zu rücken

Anwendung siehe auch Zeitschrift Markt, Heft 12/07, „Hammerfest“, Seite 50-55, Anwendung mit Hammer, Faust und Stöckchen. Profiartikel in deutscher Qualität!

- HH 560 SPH+565 SMH+561 SPH2: Spitz-Schlicht/Ausbeulhammer zum Ausbeulen kleiner Dellen
- HH 571 FEH2: Feil-Ausbeulhammer runde Bahn mit groben Kreuzhieb (scharriert) zum Ausbeulen ohne Dehnung des Bleches, Vierkantbahn glatt zum Ausbeulen
- HH 591 SRH2: Schlichthammer, runde Bahn glatt und Vierkantbahn glatt
- HF 252/1700 PIC+HF 1917 NHA: Schwere Gegenhalter beim Ausbeulen mit unterschiedlich gewölbten Seiten. Können auch zum Ausbeulen verwendet werden
- HH 890 ABS2: Ausbeul-Schlageisen, Schlagfläche scharriert, ideales Ausbeulwerkzeug
- ZB 1923 KAF: Die Kastenfeile zum Richten und Einziehen von Karosserieblechen und optimalen Gegenhalten oder Schlagen ohne Dehnung des Bleches. Allseits behauen mit Feilenhieb

## Mit Handfaust, Daimler-Stöckle und Kastenfeile zum perfekten Ergebnis

Typ	Artikel: Standardqualität
HH 560 SPH	Spitz-Ausbeulhammer Standard
HH 565 SMH	Meissel-Schlichthammer Standard

Typ	Artikel: Profi deutsche Qualität
HH 561 SPH2	Spitz-Schlichthammer Profi
HH 571 FEH2	Feil-Ausbeulhammer Profi
HH 591 SRH2	Schlichthammer Profi glatt
HF 252/1700 PIC	Handfaust Mercedes Profi
HF 1917 NHA	Daimler Stöckle Profi
HH 890 ABS2	Ausbeul-Schlageisen Profi
ZB 1923 KAF	Kasten Feile Profi

HF 252/1700 PIC



Siehe Bericht  
Oldtimer-Markt  
12/07 Seite 50-55



HF 1917 NHA

HH 565 SMH



TOP  
NEUHEIT

HH 890 ABS2



HH 561 SPH2



HH 571 FEH2



HH 591 SRH2



HH 560 SPH



UMFORM  
TECHNIK

# AUSBEULGERÄTE + ZUBEHÖR

## SCHLAGSTÄBE PROFI AUS HARTPLASTIK

- Die perfekten Hilfsmittel um Blech schnell und einfach Tiefzutreiben.
- Top-Qualität für den Profi**
- Schlagstöcke aus speziellen widerstandsfähigem Hart-Kunststoff

**Profi-Qualität zum optimalen Preis, unentbehrlich für jeden Blechklempner**

Typ	Artikel
HH 800 STO	Schlagstock, Spezial-Hartplastik, halbrund
HH 810 STF	Schlagstock, Spezial-Hartplastik, flach
HH 820 STR	Schlagstock, Spezial-Hartplastik, rund
HH 830 STS	Schlagstock, Spezial-Hartplastik, halbspitz
HH 880 TKP	Treibkeil, Spezial-Hartplastik



HH 800 STO  
Im Einsatz



HH 810 STF



HH 820 STR



HH 830 STS



HH 880 TKP

HH 800 STO

## AUSBEULGARNITUREN IM KOFFER

- AG 350 SP: **NEU!** Stark verbesserte neue Hobby-Version. 4 Stück Ambosse und 3 Stück Ausbeulhämmer mit polierter Oberfläche
- AG 500 P+AG 650 P: **Topqualität, gehärtet, oberflächenpoliert, 4 Stück Ambosse und 3 (2 AG 650) Stück Ausbeul-Hämmer mit Hickory-Stielen für gehobene Ansprüche zum perfekten Preis**
- AG 860 GUMN: **Das neue 7-teilige Ausbeulset für schonendes Arbeiten in noch besserer Qualität, kein Zerkratzen der Oberflächen!** Massive Werkstattausführung mit dicker Gummiummantelung. Fäustel auch einzeln lieferbar (bitte bei Bedarf abfragen)
- Lieferung aller Modelle im handlichen Transportkoffer

**Ideal zum Geld sparen, unentbehrlich in jeder Werkstatt**

Typ	Artikel	Gewicht
AG 350 SP	Ausbeulgarnitur Standard 7-teilig	3 kg
AG 500 P	Ausbeulgarnitur Profi 7-teilig	6 kg
AG 650 P	Ausbeulgarnitur Profi 6-teilig	7 kg
AG 860 GUMN	Gummi-Ausbeulsatz 7-teilig	



AG 860 GUMN



AG 500 P



AG 650 P



AG 350 SP

**UMFORM  
TECHNIK**

# AUSBEULGERÄTE + ZUBEHÖR

## AUSBEUL-WERKZEUG-SÄTZE PICARD

-Profi-Ausbeulsets im stabilen Werkzeugkasten, Sets beinhalten grundlegende Ausbeulhilfen, Details bitte abfragen, noch viele weitere Sets lieferbar

### Ausbeulsets in deutscher Qualität für den Vollprofi

Typ	Artikel
ABS 254 WK-30	Ausbeul-Werkzeug-Set Profi, 30-teilig
ABS 259 WK-12	Ausbeul-Werkzeug-Set Profi, 12-teilig
ABS 251 WK-10	Ausbeul-Werkzeug-Set Profi, 10-teilig
ABS 249 WK-7	Ausbeul-Werkzeug-Set Profi, 7-teilig



ABS 259 WK-12



ABS 254 WK-30

## SONDER-TREIBHILFEN DINOSAURIER

Diese Treibhilfen wurden für Seminare entwickelt um Formen schneller dengen zu können und die Grundlagen der Umformtechnik schneller und leichter zu lernen. Die Anwendungstechniken lernen Sie in dem Seminar „Grundlagen der Umformtechnik“ der yourmove-Akademie. Die Treibhilfen sind jedoch auch für jede Werkstattanwendung äußerst hilfreich und sparen Zeit

- SAT 200 TBR: Treibrohr Rundstahl 76 mm Durchmesser zum Dengeln runder Abkantungen und Vertiefungen wie Durchlässe, Türmulden etc., Vollmaterial mit Einspannfuß zum Einspannen in einen Schraubstock. Länge 60/80 mm
- SAT 220 RST: Rundstöckle aus Vollmaterial mit angeschweißten Flansch für runde Treibarbeiten. Durchmesser 60 mm, Länge 62/152 mm
- SAT 240 LRS: Längliches Rechteck-Stöckle aus Vollmaterial mit angeschweißten Flansch für längliche Treibarbeiten. Masse LxBxH = 240x30x40/90 mm
- SAT 260 RZB: Biegerohr zum Rundbiegen von Rundungen wie Schweller etc. Durchmesser 80 mm

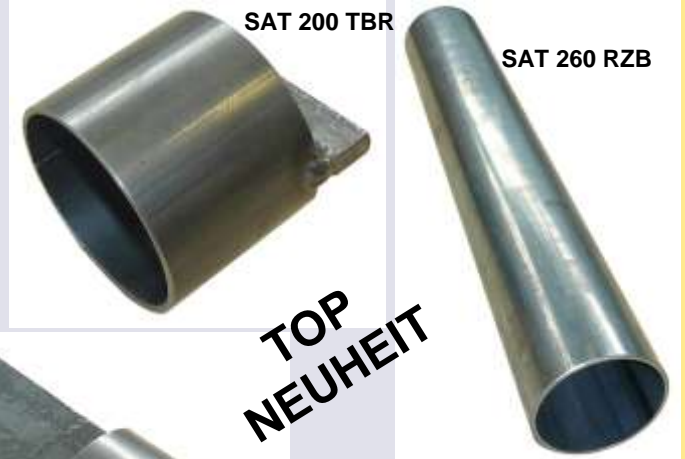

SAT 200 TBR

SAT 260 RZB

TOP  
NEUHEIT

### Treibhilfen von DINOSAURIER als praktische Zusatzhilfen

Typ	Artikel
SAT 200 TBR	Treibrohr rund 76 mm Durchmesser
SAT 220 RST	Rundstöckle 60 mm
SAT 240 LRS	Längliches Rechteckstöckle
SAT 260 RZB	Biegerohr 500x80x3 mm lang



SAT 220 RST

SAT 240 LRS

## AUSBEULKLAMMER/PICKER / BULLSEYE PICK

- Die schnelle Hilfe für punktuell Ausbeulen, einfach gebaute Konstruktion
- Hergestellt um auch an schwierige Stellen heranzukommen
- Bedingt durch die Konstruktion erkennt man exakt wo man schlägt. Durch die spezielle Handkonstruktion kann man auch viele schnelle Schläge hintereinander setzen. Die Oberfläche kann auch rund sein

### NEU! Die schnelle Hilfe für kleine Beulen-Reparaturen



TOP  
NEUHEIT

Typ	Artikel
AGF 3000 AB	Ausbeulklammer

## AUSBEULEISEN FÜR EIN LACKSCHADENFREIES AUSBEULEN

- zum Entfernen von Dellen und kleinen Beulen ohne den Lack zu beschädigen, auch zum Entfernen von Hagelschäden
- unterschiedliche Kopfformen zum Ausmassieren der Beulen
- 31-teiliges Set
- Lieferung im praktischen Tragesack

### NEU! Das Komplettsset gegen Beulen

Typ	Artikel
LSF 1031 AB	Ausbeuleisen Satz 31-teilig

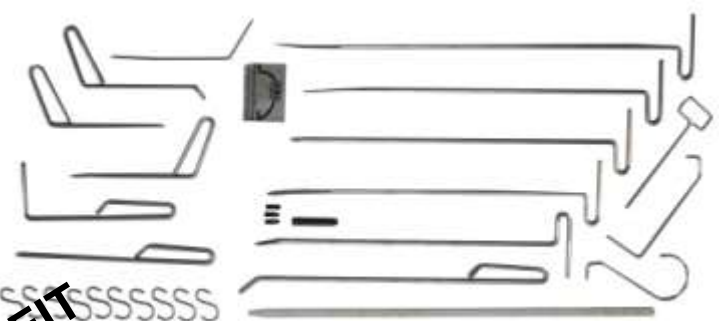

TOP  
NEUHEIT

UMFORM  
TECHNIK

# AUSBEULGERÄTE + ZUBEHÖR

## FINGER-AUSBEULFÄUSTEL

-Die Taschen-Handfäustel für alle leichten und schnellen Ausbeulungen, klein, handlich, leicht  
-Zum Überziehen auf einen Finger, dadurch optimaler Halt, drei unterschiedliche Ausbeulformen

**Die kleinen Helfer mit den drei Seiten**



AG 100 HD



AG 150 HD

*Siehe Bericht  
Oldtimer-Markt  
12/07 Seite 50-55*

AG 100 HD  
Im Einsatz  
beim  
Ausbeulen



Typ	Artikel
AG 100 HD	Fingerausbeulfäustel klein, drei Formen
AG 150 HD	Fingerausbeulfäustel groß, drei Formen

## HAMMER- UND MEISSEL/KÖRNERSETS

-Die Köpfe sind mit einem Spezial-Schnellmechanismus ausgestattet, dadurch leichtes und schnelles Einklicken der Aufsätze. Massive Konstruktion, Aufsätze rasten somit fest ein  
-Die universellen Sets kommen zum Einsatz in Werkstätten, aus Baustellen und für flexible Arbeiten  
-Vermeidung von Verlust der Teile durch Lieferung im praktischen und handlichen Transportkoffer

**Spezielle Qualität zum herausragenden Preis, es lohnt sich immer!**

Meissel  
von AG  
900 ASG  
im Einsatz



Typ	Artikel
AG 700 HPG	Hammerset 10-teilig
AG 800 ASK	Meissel/Körnerset klein 12-teilig
AG 900 ASG	Hammer/Meisselset groß 12-teilig
AG 950 ASN	Meissel/Körnerset groß 15-teilig

Schnelleinsatz



AG 800  
ASK



AG 700 HPG



AG 900 ASG



AG 950 ASN

## RÜCKSCHLAGFREIE HÄMMER

Rückschlagfreie Hämmer werden eingesetzt um filigrane Bauteile bei der Bearbeitung zu schützen. Dabei wird ein Teil der Schlagkraft durch die Hämmer absorbiert und verhindert somit die Verformung der zu bearbeitenden Bauteile

Sie finden Ihren Einsatz beim Anpassen von Kleinteilen wie Zierleisten etc., Einpassen von Getrieben und Buchsen, Öffnen und Schließen von Schnellverschlüssen von alten Rädern, Zusammenbau von Präzisionsteilen, Einschlagen von Kugellagern, Gebrauch auf polierten oder endverarbeiteten Teilen etc.

**Filigrane Anwendung mit Spezialhämmern**

Typ	Artikel
HH 01-008 RH1	Rothauthammer 340 gr. mit Gußhalter
HH 01-010 RH2	Rothauthammer 600 gr. mit Gußhalter
HH 02-114 RHL3	Rothauthammer 225 gr. komplett Rothaut
HH 02-116 RHL4	Rothauthammer 340 gr. komplett Rothaut
HH 03-208 KUR1	Kupfer-Rothauthammer 400 gr. mit Gußhalter
HH 03-210 KUR2	Kupfer-Rothauthammer 725 gr. mit Gußhalter
HH 04-308 KU5	Kupferhammer 475 gr. mit Gußhalter
HH 04-310 KU6	Kupferhammer 850 gr. mit Gußhalter



HH 01-008 RH1



HH 02-114 RHL3



HH 03-208 KUR1



HH 04-308 KU5

**TOP  
NEUHEIT**

**UMFORM  
TECHNIK**

# AUSBEULGERÄTE

## STIFTAMBOSSE UND EINSTECKVORRICHTUNGEN

Ambosse zum Dangeln von kleineren Rundungen, Randbereichen etc. und zum Ausbeulen von Beulen, Schäden etc. Keine Suche mehr nach anderweitigen Hilfsmitteln

- Alle Ambosse zum Einspannen in einen Schraubstock.
- Massive solide Werkstattkonstruktionen
- SA 010: Pilz-Amboss aus Stahl: DxH = 100x60 mm
- SA 020: T-Ambosse aus Stahl: DxH = 10x70, 15x80, 20x95, 25x110, 30x140, 38x170, 45x200 mm
- SA 030: Oval-Amboss aus Aluminium: LxBxH = 300x150x120 mm
- SA 050 RA: NEU! Großer Rundamboss, 140x60 mm, 8 kg
- AFL 200 SA2: Einsteckvorrichtung für SA 050 RA zum Anbringen an eine Werkbank oder Einspannen in einen Schraubstock
- SFL 500 SA5: Aufbewahrungs-Standgestell mit unterschiedlichen Einsteckvorrichtungen zum Lagern von Stiftambossen

Bewährt seit Jahrzehnten zum Freiformen

Typ	Artikel	Gewicht
SA 010	Pilz-Amboss, runde Form	3 kg
SA 020	T-Ambosse, 7 Stück	9 kg
SA 030	Oval-Amboss Alu	15 kg
SA 050 RA	Rundamboss 140x60 mm	
ESV 200 AFSA	Einsteckvorrichtung	
SFL 500 SA5	Aufbewahrungsgestell	15 kg



SA 020

Die idealen Helfer für Blechformen aller Art



SA 010



SA 030

TOP NEUHEIT



SA 050 RA



ESV 200 AFSA mit eingestecktem SA 050 RA



SFL 500 SA5

## RICHTAMBOSSE

Richtambosse zum Richten/Schlichten von Blech und Dangeln unterschiedlicherer Formen.

Profiversionen mit äußerster Präzision

- Massive solide Profi-Werkstattkonstruktionen zum Aufstellen/Auflegen auf eine Werkbank
- Richtambosse in Profiqualität unterschiedlicher Größen und großer Amboss-Auflagefläche

Für alle Profis, unentbehrlich zum Richten von Blechen

Typ	Artikel	Gewicht
SAB 200 AM1	Amboss 390x155x80 mm	20 kg
SAB 350 AM2	Amboss 475x200x95 mm	35 kg
SAB 500 AM3	Amboss 550x220x110 mm	50 kg
SAB 750 AM4	Amboss 625x265x125 mm	75 kg



SAB 200 AM1

UMFORM TECHNIK

# KLEINTEILE

## ABSETZROLLER

- Der Absetzroller ermöglicht optimal und einfach das Absetzen von Blech um dieses übereinander zusammenschweißen zu können
- Der Absetzroller wird zuerst am Rand des Bleches festgeklammert. Setzen Sie nun eine Ratschennuss oder einen Schraubenschlüssel vom 16 mm an und drehen Sie den Absetzroller am Rand des Bleches in alle Richtungen. Kann auch in Kurven oder bei gewellten Blechen eingesetzt werden
- Ideal von ca. 0,5 mm bis max. 1,2 mm Blech (abhängig des Materials)

Die flexible Absetzmöglichkeit zum Top-Preis



RO 170 ABR2  
RO 120 ABR1 ähnlich



**TOP  
NEUHEIT**

Typ	Artikel
RO 120 ABR1	Absetzroller 12 mm
RO 170 ABR2	Absetzroller 17 mm

## ABSETZ- UND LOCHZANGEN

- LO 100 ZAL1+RO 100 ZAB1+LOK 100 AL1: Standardmodelle für den gelegentlichen Gebrauch. LO 100 ZAL1 mit verstellbarem Anschlag, RO 100 ZAB1 Backenbreite 22 mm
- LO 300 ZAL2+LO 350 ZAL3+RO 300 ZAB2+LOK 300 AL2: Profimodelle für den täglichen Einsatz. LO 300 ZAL2 unterschiedliche Stempel und Matrizen von 2-5 mm, LO 350 ZAL3 2-8 mm, lieferbar. RO 300 ZAB2 Backenbreite 22 mm

Die richtige Zange für jeden Fall

Typ	Artikel	Lochgröße	Absetztiefe	A u s -ladung	Blechstärke
LO 100 ZAL1	Lochzange Standard	5 mm			1,0 mm
RO 100 ZAB1	Absetzzange Standard		11 mm		1,0 mm
LOK 100 AL1	Komb. Absetz-Lochzange Stand.	5 mm			1,0 mm
LO 300 ZAL2	Lochzange Profi Junior	5 mm		30 mm	1,5 mm
LO 350 ZAL3	Lochzange Profi Senior	8 mm		40 mm	1,5 mm
RO 300 ZAB2	Absetzzange Profi		13 mm		1,0 mm
LOK 300 AL2	Komb. Absetz-Lochzange Profi	6 mm	13 mm		



LO 100 ZAL1  
LO 350 ZAL3  
ähnlich



LO 300 ZAL2



RO 300 ZAB2  
RO 100 ZAB1 ähnlich

LOK 300 AL2  
LOK 100 AL1  
ähnlich

## LOCHERSET IM KOFFER

- Universelles Locherset im handlichen Transportkoffer
- Locherset beinhaltet 7 unterschiedliche Lochstanzen: 3/32", 1/8", 5/32", 3/16", 7/32", 1/4", 9/32" incl. der entsprechenden Gegenhalter
- Umbau der Lochstanzen durch Spezialkonstruktion leicht und schnell möglich
- Gegenhalter in Höhe verdrehbar, dadurch Lochtiefe variabel
- Integrierter Anschlagswinkel ermöglicht gleichmäßiges, wiederholendes Arbeiten
- Große Arbeitstiefe von 47 mm

Universelles Set zum herausragenden Preis, vielfach getestet!

Typ	Artikel	Blechstärke
LO 200 ST	Locherset 17-teilig	1,5 mm

LO 200 ST, 7 Lochgrößen Lieferung im Koffer



**TOP  
NEUHEIT**

**KLEIN-  
TEILE**

# KLEINTEILE ZUM MESSEN+ANREISSEN

## KONTURENABNEHMER

Unendlich vielseitig einsetzbar! Abnehmen von Karosserieformen und Unfallschäden, Abformen von Stuck, Laibungen, Gesimsen, Rohren, Rahmenprofilen, Fußleisten, Möbelformen, Abtreppungen etc. für Restaurateure, Bauhandwerker, Heimwerker, Bildhauer, Töpfer, Formenbauer, Modellbauer, Stukkateure etc. Genaue und schnelle Formenübertragung von unebenen Konturen

- ZB 2070 KA**: Robuste verwindungssteife Ausführung aus Plastik. Beidseitig nutzbar, seitliche Magnete, Skalierung in mm und inch. Bedingt selbst verlängerbar
- KA 400 ZB2+1000 ZB5**: Profischablonen im Koffer. Eigenlänge einer Schablone 200 mm, nahezu endlos verlängerbar. Richtungsänderungen werden mit einem zwischengesteckten Stellwinkel angepasst.

Die Multitalente für alle Formen zum super Preis

Typ	Artikel
ZB 2070 KA	Konturenabnehmer Plastik stark, 380 mm
KA 400 ZB2	Konturenschablone 400 mm (2x200 mm) im Koffer
KA 1000 ZB5	Konturenschablone 1.000 mm (5x200 mm) im Koffer

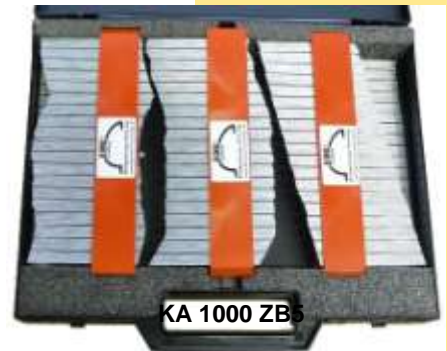

## HILFREICHE KLEINARTIKEL ZUM MESSEN UND ANREISSEN

- Alles ausgesuchte Artikel für eine optimal eingerichtete Werkstatt, ob Privat order als Profi
- ZB 9000 SCM+ZB 2040 WM**: Schmiege und Winkelmesser zum Bemessen von Blech in Grad
- ZB 2050 AZ**: Typischer Anreißzirkel, gerade 150 mm (auch größer lieferbar)
- ZB 2090 AL**: Anschlag-L-Winkel zum Anreißen an Blechen, feste Ausführung
- ZB 2095 AW+2099 AWP**: Neue Anreißwinkel mit Anreißnadel und Wasserwaage zum flexiblen Arbeiten
- ZB 2100 ST**: Das DINOSAURIER-Komplettsset als Einstiegsangebot für die Grundlagen der Umformtechnik. Set beinhaltet: Taschen-Anreißnadel, flexiblen Längen-Maßstab 500 mm, Taschen-Bleistift und schwarzen Marker. Lieferung im praktischen Tragebeutel
- ZB 2150 AN**: Taschenanreißnadel wie in ZB 2100 ST beinhaltet. Hochwertige Ausführung
- ZB 2200 MT5+2210 MT10**: Flexible, dünne Längenmaßstäbe mit eingravierter Skala. Ideal zum Abmessen von Längen an Rundungen wie Kotflügel etc.
- ZB 2250 MT10B**: Praktischer, breiter und fester Längenmaßstab für alle festen Objekte

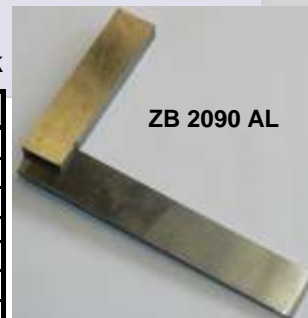

## Messen und Anreißen, üblich in der Umformtechnik

Typ	Artikel
ZB 9000 SCM	Schmiege
ZB 2040 WM	Winkelmesser 180°
ZB 2050 AZ	Anreißzirkel 150 mm gerade
ZB 2090 AL	Anreiß-Anschlag-L-Winkel 150+100 mm
ZB 2095 AW	Anreißwinkel incl. Anreißnadel+Wasserwaage
ZB 2099 AWP	Anreißwinkel groß incl. Anreißnadel+Wasserw.
ZB 2100 ST	Anreißset komplett hochwertige Qualität, 5-teilig
ZB 2150 AN	Anreißnadel solo als hochwertiger Taschenstift
ZB 2200 MT5	Längen-Maßstab 500 mm schmal+flexibel
ZB 2210 MT10	Längen-Maßstab 1.000 mm, schmal+flexibel
ZB 2250 MT10B	Längen-Maßstab 1.000 mm, breit+fester

**TOP NEUHEIT**

ZB 2100 ST  
Längenmaßstab  
Anreißnadel  
Bleistift+Marker



ZB 2095 AW  
Perfektes Abmessen



**KLEIN-TEILE**

# KLEINTEILE

## SCHLEIFPAPIERHALTER MIT GUMMIEAUFLAGE

- Großer ergonomischer Holzgriff für bequemes Arbeiten, praktische Gummiunterlage unter Schleifpapier
- Schnellspannsystem zum Halten des handelsüblichen Schleifpapiers:  
**Masse: 400x70 mm**
- Neue flexible Version zum Anpassen an Karosserieformen, Laibungen, Gesimse, Rohre, Maschinenteile etc. **Der flexible Schleifpapierhalter macht das Schleifen zum Vergnügen!**

**NEU! Der traumhaft flexible Schleifpapierhalter...das reinste Vergnügen!**



Typ	Artikel
ZB 1150 HGF	Flexibler Schleifpapier-Halter

ZB 1150 HGF

## HILFREICHE KLEINARTIKEL ZUM SCHWEISSEN

- WG 100+WG 110 P: Schweißgrips zum Schweißen auf Stoß. Halten das Blech exakt auf Stoß, auch in Rundungen mit einem Abstand von ca. 1 mm (Stärke des Zusatzes beim Autogenschweißen)
- MG 300. Starker Schweißmagnet. Hält alle Bleche in unterschiedlichen Winkeln

**Die Schweißhilfen als „Zweite Hand“**

Typ	Artikel
WG 100	Schweißgrips Standard Paket mit 5 Stück
WG 110 PP	Schweißgrips Profi Paket mit 4 Stück
MG 300	Schweißmagnet extra stark



WG 100 Einfaches Schweißen von gestoßenen Blechen

WG 110 PP



MG 300

**TOP  
NEUHEIT**

## HILFREICHE KLEINARTIKEL FÜR DEN WERKSTATTBEDARF

- Alles ausgesuchte Artikel für eine optimal eingerichtete Werkstatt, ob Privat oder als Profi
- ZB 3500 BS3: Bürstenset 3-teilig aus Stahl, Messing, Nylon. Ideales Set zum Reinigen aller möglicher Teile im Werkstattbereich. Messingbürste auch ideal zum Reinigen der Backen der Stauch-Streck-Geräte
- ZB 4020 EGP: Ein muss beim Arbeiten mit Blech: Scharfe Kanten und neu geschnittenes Blech gehören umgehend entgratet, da am Rand des Bleches gefährliche Grate entstehen
- FZ 100 TS: das ideale Hilfsmittel zum Stauchen von abgewinkelten Blechen

**Drei Kleinteile, unverzichtbar in jeder Werkstatt**

Typ	Artikel
ZB 3500 BS3	Bürstenset zum Reinigen, Stahl, Messing, Nylon
ZB 4020 EGP	Entgrater mit festem Kunststoffgriff
FZ 100 TS	Faltenzieher zum Stauchen von Blechen

ZB 3500 BS3



ZB 4020 EGP  
Entgraten von scharfen



FZ 100 TS

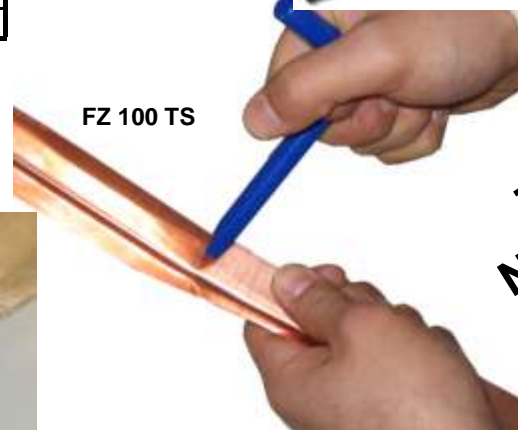

**TOP  
NEUHEIT**

**KLEIN-  
TEILE**

# VERZINNEN + ZUBEHÖR

## VERZINNUNGSSETS

Das Verzinnen gehört zu einer perfekten Restaurierung. Das Verzinnen können Sie bei Bedarf in unseren Seminaren lernen (siehe Seminare auf unserer Homepage).

**-VZS 100-1:** Unser sparsames Verzinnungsset 1: Inhalt 1 Stück ZB 1120 FH (Stahlraspel), 1 Stück VP 210 VZS (Verzinnungspaste 250 gr. nach DIN), 5 Stück ZSF 230 VZS (Stangenlötzinn je 250 gr., gesamt 1.250 gr.), Anleitung zum Verzinnen

**-VZS 120-2:** Verzinnungsset 2: Inhalt 1 Stück ZB 1010 FF (Karosseriefeile mit Feilenblatt), 1 Stück VP 210 VZS (Verzinnungspaste 250 gr. Nach DIN), 5 Stück ZSF 230 VZS (Stangenlötzinn je 250 gr., gesamt 1.250 gr.), Anleitung zum Verzinnen

**Verzinnen leicht gemacht mit den DINOSAURIER-Hilfsmitteln**

Typ	Artikel	
VZS 100-1	Verzinnungsset 1	
VZS 120-2	Verzinnungsset 2	

**TOP  
NEUHEIT**



## ZUBEHÖR ZUM VERZINNEN UND ABFEILEN

Die richtigen und wichtigsten Materialien zum Verzinnen bekommen Sie bei uns. Zum Abraspeln des Zinns ist die Karosseriefeile das übliche Hilfsmittel. Günstiger und ebenso effektiv, jedoch gröber, ist unsere Stahlraspel ZB 1120 FH. Leinöl oder Kabelfett (kein Lötfett nehmen) zum Tränken der Buchenspachtel bekommen Sie günstig in jedem Fachgeschäft, daher fehlt es ebenso im Programm.

**-VP 210 VZS-250 VZS4:** Verzinnungspaste S-Pb60Sn40, DIN EN 29453, Flussmittel DIN EN 29454 3.1.1.C. Die optimale Verzinnungspaste für perfektes Arbeiten

**-ZSF 230 VZS:** Unser Stangenlötzinn wird bereits flach gepresst geliefert, so dass Sie effektiver arbeiten können (die Dreiecksform ist ungünstig), Zinnanteil 25%, fließt nicht so schnell, daher leichter zu Arbeiten

**-ZSF 235 VZS2:** Stangenlötzinn nach neuer DIN, bleifrei, fließt schneller ab

**-ZB 1120 FH:** Robuste Stahlraspel zum Abtragen von weichen Materialien wie Spachtel, Zinn etc. In der Zahnung sehr viel gröber als eine Karosseriefeile

**-ZB 1010 FF:** Karosseriefeile: Feilenhalter mit Feilenblatt. Feilenhalter mit doppelter Verschraubung für besseren Halt (siehe Foto). Feilenblatt Alu-Druckguss, 350 mm, 4 Zähne/cm, doppelseitig nutzbar.

**Verzinnen leicht gemacht mit den DINOSAURIER-Hilfsmitteln**

Typ	Artikel	
VP 210 VZS	Verzinnungspaste 250 gr	
VP 500 VZS2	Verzinnungspaste 500 gr	
VP 1000 VZS3	Verzinnungspaste 1.000 gr	
ZSF 230 VZS	Zinn-Stange 250 gr. flach	
ZSF 235 VZS2	Zinn Stange 250 gr. flach neue DIN	
HZ 1965 BS	Satz Zinnhölzer 5-teilig BS-1+2+3+4+5	
HZ 1965-1 BS1	Lotholz keilförmig, am Ende vertikal gerundet	
HZ 1965-2 BS2	Lotholz keilförmig, am Ende kantig	
HZ 1965-3 BS3	Lotholz keilförmig, am Ende waagrecht gerund.	
HZ 1965-4 BS4	Lotholz flach+schmal, an den Enden vertikal ger.	
HZ 1965-5 BS5	Lotholz flach+breit, an den Enden vertikal ger.	
ZB 1120 FH	Stahlraspel zum Abtragen von Spachtel	
ZB 1125 FHE	Stahlraspelblatt für ZB 1120 FH solo 255 mm	
ZB 1010 FF	Karosseriefeile incl. Feilenblatt 350 mm	
ZB 1020 FS	Feilenhalter solo 350 mm	
ZB 1025 FB	Feilenblatt für ZB 1010 FF flach solo 350 mm	



**ZB 1010 FF  
Feilenhalter  
incl.  
Feilenblatt**



**KLEIN-  
TEILE**



# ARBEITSSCHUTZ+RADLAUFSCHABLONE

## STRAHLERSCHUTZHELME UND STRAHLERSCHUTZANZÜGE

-Alles ausgesuchte hochwertige Profi-Artikel für einen optimalen Arbeitsschutz, ob Privat oder als Profi. Wir liefern nur deutsche Qualität nach geschützter Norm für Ihre Sicherheit

**-HKP 500 FS2+510 FS3L:** Profiversion incl. Frischluftzufuhr, auch für die Industrie geeignet. Robuster Glasfaser-Polyesterhelm mit Glas-Sichtscheibe. HKP 500 FS2 Oberkörperschutz aus langlebigem, beschichtetem Gewebe, HKP 510 FS3L Oberkörperschutz aus Leder

**-HKP 540 FS6+550 FS7L:** Profiversion incl. Frischluftzufuhr, auch für die Industrie geeignet. Robuster Glasfaser-Polyesterhelm mit Glas-Sichtscheibe und **Weitwinkelsichtscheibe**. HKP 540 FS6 Oberkörperschutz aus langlebigem, beschichtetem Gewebe, HKP 550 FS7L Oberkörperschutz aus Leder

**-HSK 605 BL48-HSK 611 BL60:** Hochwertige Strahlenschutzkombis Profi

**Der optimale Strahlenschutz für Ihre Gesundheit!**

Typ	Artikel
HKP 500 FS2	Strahlenschutzhelm Profi1 Normalscheibe
HKP 510 FS3L	Strahlenschutzhelm Profi1 Weitwinkelscheibe
HKP 540 FS6	Strahlenschutzhelm Profi2 Normalscheibe
HKP 550 FS7L	Strahlenschutzhelm Profi2 Weitwinkelscheibe
HSK 605 BL48	Strahlenschutzkombi Profi Größe 48
HSK 606 BL50	Strahlenschutzkombi Profi Größe 50
HSK 607 BL52	Strahlenschutzkombi Profi Größe 52
HSK 608 BL54	Strahlenschutzkombi Profi Größe 54
HSK 609 BL56	Strahlenschutzkombi Profi Größe 56
HSK 610 BL58	Strahlenschutzkombi Profi Größe 58
HSK 611 BL60	Strahlenschutzkombi Profi Größe 60



**TOP  
NEUHEIT**

HKP 540 FS6  
Incl. HSK  
605 BL48

HSK 605 BL48 incl.  
HKP 540 FS6

## DIE NEUE DINOSAURIER-RADLAUFSCHABLONE

Die neue patentierte DINOSAURIER-Radlaufschablone, exklusiv bei DINOSAURIER-WERKZEUGE. Der einfache Weg zum korrekten Ergebnis

- Enorme Zeitersparnis, Arbeitserleichterung und Qualitätssteigerung
- Hilfreiches Arbeitsgerät um einen deformierten Radlauf wieder perfekt aufzubauen oder neu zu erstellen
- Identische Arbeitsschritte möglich durch messbare Präzision
- Schaffen Sie in Sekundenschnelle eine akkurate Linie zum Richten der umlaufenden Kante an Radläufen. Einfache Hilfsmittel wie Lineal, Zollstock, Zirkel etc. haben ausgedient.
- Nachfolgende Arbeitsschritte lassen sich einfach mit dem gleichen Maß wiederholen. Ein einmal eingestelltes Maß kann beliebig oft übertragen und kontrolliert werden.
- Weniger Materialverbrauch durch genauere Rückverformung, an Zinn und Spachtel kann gespart werden
- Die DINOSAURIER-Radlaufschablone findet seinen Einsatz beim Richten, Verzinnen, Spachteln, Schleifen, Grundieren und Lackieren



Kantenlinie  
anzeichnen

**Diese Radlaufschablone gehört in jede Werkstatt, nicht nur in Karosseriebau-und Lackierbetriebe.**

Typ	Artikel
RLS 100 HO2	Radlauf-Schablone



**Große  
Zeitersparnis,  
ein Muss für  
jede Werkstatt**

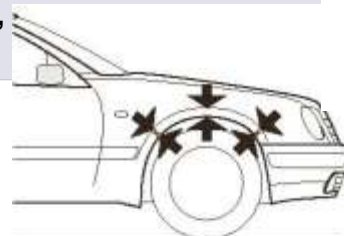

Funktions-  
prinzip

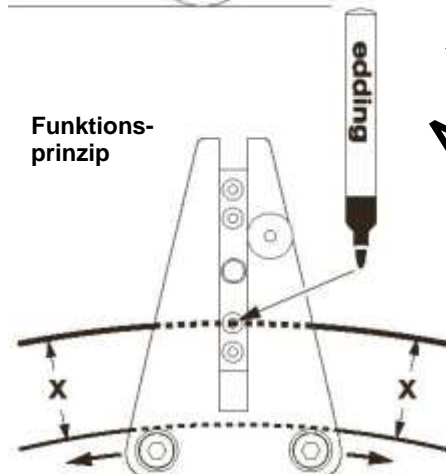

**TOP  
NEUHEIT**

**KLEIN-  
TEILE**

# SCHWEISSGERÄTE

## DIE NEUEN DINOSAURIER PUNKTSCHWEISSZANGEN

DINOSAURIER-WERKZEUGE liefert bietet Ihnen zwei professionelle Punktschweißzangen zum günstigen Preis an. IN der Restaurierung sind diese Zange nicht wegzudenken. In den Kursen der Umformtechnik der yourmove-Akademie wird der Umgang gezeigt

**-TEC-7900 HSZ1:** Handbetätigte Profi-Punktschweißzange 2 kVA, 400 Volt 50Hz, für Karosseriewerkstätten und Reparaturarbeiten. Leichtes Modell. Elektronischer Synchronzeitgeber, Kompensationskreis (steuert den Zeitregler nur bei Stromfluss am Schweißpunkt, daher ausgezeichnete Ergebnisse beim Schweißen auf Blechen mit Lackspuren, oxydierten Teilen oder auf verzinktem Blech), Druckeinstellung mit Skala, zusätzlicher, unterer Armanschluss zur Vergrößerung des Armabstandes, Transformator in Isolationsklasse F getestet mit 4.000 Volt Wechselstrom

**-TEC-7902 HSZ2:** Wie vor jedoch mit 2,5 kVA und Timer (Steuerung mit Schweißstromregelung für Schweißungen von besonders dünnen Blechen, dünnen Drähten, Edelstahlblechen etc.). Optional auch Schweißzeit mit Pulsationen lieferbar (bitte anfragen bei Bedarf).



**Punktschweißen günstig erledigt  
Auch Widerstands-Punktschweißtechnik  
aller Art und Größe lieferbar**

Typ	Artikel
TEC-7900 HSZ1	Punktschweißgerät
TEC-7902 HSZ2	Punktschweißgerät mit Timer



**TOP  
NEUHEIT**

## SUPER SPOTTER KIT

-Verbesserte neue Qualität: Top-Duroplastgehäuse (thermisch unempfindlich), besserer Microschalter und Ausstattungsvarianten, größerer und stabilerer Koffer. Auch mit extra Timer lieferbar!

-Herausziehen von eingedrückten Blechen, speziell an schwer zugänglichen Stellen

-Großer Lieferumfang: Spotter 230 Volt, Auszieh-Gleithammer, mehreren Elektroden, Nägeln, Gewindestiften, Zierleistennippel und Lochscheiben, Haken, Handgriff, praktischer Transportkoffer

-Alle Zubehörteile auch einzeln lieferbar

**Neue Version in verbesserter Qualität,  
gehört in jede Werkstatt!**

Typ	Artikel
SPK 100 KIT	Spotter Kit

**Preis-  
senkung**



**Immer noch die  
preisgünstigste  
Methode um  
Beulen zu  
entfernen**

**Top EU-  
Qualität  
Kein  
Fernost-  
Produkt**

Spotter-Kit  
SPK 100 KIT

**UMFORM  
TECHNIK**

# SCHWEISSGERÄTE + ZUBEHÖR

## DIE NEUEN DINOSAURIER SCHUTZGAS-SCHWEISSGERÄTE

Modelle für den Hobbyisten (ISKRA CEBOMIG 150) bis hin zum Profi (TRI STAR MIG 1635/M). Wir führen noch viele weitere Modelle auch für die tägliche Profi- und Industrieanwendung. Auch Schweißzangen aller Art und Größe lieferbar. Genauere Angaben finden Sie gerne in unserem Shop. Detaillierte Datenblätter lassen wir Ihnen gerne bei Interesse zukommen

**-ISKRA CEBOMIG 150:** Hobby-MIG/MAG-Schweißgerät. Thomas Geis war überrascht über die gute Schweißleistung, resultierend aus einem guten Drahtvorschub und einer guten Abstimmung von Vorschub und Spannung. Das Gerät taugt zu mehr als nur Gelegenheitsarbeiten und ist erste Wahl für engagierte Schrauber-Sparfüchse. Kompakte Bauform (600x250x450 mm), Gewicht 28 kg.

**-STARWELD 175+190:** Kompakte, leistungsfähige Profi-MIG/MAG-Schweißgeräte. Lieferung komplett incl. Massekabel, Masseklemme, Druckminderer, Schlauchpaket, Adapter für Korbspule. Gewicht je 65 kg. STARWELD 175 mit 230 Volt, STARWELD 190 mit 400 Volt.

**-TRI STAR MIG 1635/M:** Der kleinste und günstigste Multifunktions-Inverter. Einstiegsgerät für den Profi mit 230 Volt. Multifunktionsstromquelle zum MIG/MAG, WIG-DC und MMA-Schweißen. Intuitiv aufgebautes Bedienfeld. 2-Rollenvorschub, gespeicherte Synergiekurven zum MIG/MAG-Schweißen, elektronische Kontrolle der Drosselwerte, der Punktschweißzeit und der Pausenzeit. Lieferung incl. MIG/MAG-Brenner, Schlauchpaket, Druckminderer. Elektrodenkabel und WIG-Schlauchpaket bitte zusätzlich bestellen. Optimal für mobiles, flexibles Arbeiten, da sehr kompakt (207x437x411 mm) und mit 12,5 kg sehr leicht.

**-SWH 110 REX1:** Automatischer, geprüfter Schweißhelm Profi mit Hellstufe DIN4 und Dunkelstufe DIN9-13. Umschaltzeit 0,5 ms, Verzögerung Dunkel auf Hell 0,25 s, zwei Lichtsensoren, Gewicht 545 gr. Geeignet für alle elektrischen Schweißverfahren, beim WIG-Schweißen jedoch nur ab 20A aufwärts.

Die große Vielfalt an Schweißgeräten von Hobby bis Industrie (auf Anfrage weitere Geräte lieferbar)

Typ	Artikel
ISKRA CEBOMIG 150	Schweißgerät Hobby
STARWELD 175	Schweißgerät Profi 230 V
STARWELD 190	Schweißgerät Profi 400 V
TRI STAR MIG 1635/M	Kleinster Inverter Profi
SWH 110 REX1	Schweißhelm Automatik
MG 300	Schweißmagnet extra stark
WG 100	Schweißgrips Hobby 5 Stück
WG 110 PP	Schweißgrips Profi 4 Stück

TRI STAR  
MIG 1635/M  
Inverter

TIP!  
Benutzen Sie zum  
Stoßschweißen  
unsere Schweißgrips  
und -magnete



ISKRA  
CEBOMIG  
150



STARWELD  
175  
230 Volt



STARWELD  
190  
400 Volt

SWH 110 REX1



KLEIN-  
TEILE

WG 100  
Schweißgrips  
Hobby



WG 110 PP  
Schweißgrips Profi



MG 300  
Schweißmagnet



# REINIGUNGSPISTOLEN

## IMPULS-REINIGUNGSPISTOLEN

Beachten Sie bitte den Bericht „Schluss mit muffig“ in der Oldtimer-Markt Heft 5-08, Seite 56-61.

- Geeignet zum Reinigen von Türeinstiegen- und Verkleidungen, Armaturen Bretter, Autopolstern, Dachhimmeln, Heizungs- und Lüftungsschächte, Ersatzteile, Felgen, Werkzeuge, Maschinen, Gesimse, Badbereiche, Fahrräder, Motorräder etc. und allgemein allen schwer zugänglichen Stellen.
- Zum Entfernen von Schmutz, Verölungen, Oberflächenbeläge etc.
- Durch die Mikrozerstäubung sind der Reinigungsmittelverbrauch und damit die Kosten extrem gering. Notfalls kann auch nur mit Wasser gearbeitet werden, sollte es das Objekt nicht anders zulassen.
- Die Anwendung ist einfach: Wasser mit Reinigungsmittel in den Vorratsbehälter füllen, Druckluft anschließen, fertig. Bei Luftzufuhr dreht sich die Impulsdüse. Dadurch wird die Flüssigkeit aus dem Behälter gezogen und zerstäubt. Der Schmutz wird regelrecht von der Oberfläche gezogen.
- Zum fleckenfreien Trocknen legt man den Umschalthebel am Verbindungsstück zwischen Vorratsbehälter und Pistolengriff um und bläst die gereinigten Stellen trocken.
- **Z 010 BEN:** Bisheriges Modell mit etwas höheren Verschleiß. Ideal für den Privatgebrauch
- **Z 020 BEN2:** Neues Modell für den Profi, verschleißfester, incl. Regelventil zum Regeln des Arbeitsdruckes. Funktioniert noch effektiver und kraftvoller

Einfachstes Reinigen, für den Privatgebrauch bis hin zur Industrie

Typ	Artikel	Luftverbrauch
Z 010 BEN	Impuls-Reinigungspistole	270 l/min bei 6 bar
ED 011 Z1	Metallbeschichtete Vorsatzdüse	
Z 020 BEN2	Impuls-Reinigungspistole Black	270 l/min bei 6 bar
ET 200 ZTT1	Spezial-Universalreinigungstuch 430x320 mm	
ET 210 ZTT2	Spezial-Universalreinigungstuch 660x430 mm	
ET 220 FEP	Spezial-Felgenpinsel	



TOP  
NEUHEIT



## ROTATIONS-REINIGUNGSPISTOLE NEUES MODELL PROFI

Die neue Z 100 TWS ist für die gleichen Reinigungsarbeiten gedacht wie die der oben beschriebenen Impuls-Reinigungspistolen Z 010 BEN und Z 020 BEN2. Ebenfalls besitzt dieses Modell die gleichen Eigenschaften wie die Impuls-Reinigungspistolen.

- Die Z 100 TWS ist sehr leistungsstark und zuverlässig, mit weniger Verschleißteilen

Einfachstes Reinigen, für den Privatgebrauch bis hin zur Industrie



Typ	Artikel	Luftverbrauch
Z 100 TWS	Rotations-Reinigungspistole	350 l/min bei 6 bar

# ROSTSCHUTZ / HOHLRAUMSCHUTZ



## DER HOHLRAUMSCHUTZ VON TIME MAX ALS TESTSIEGER

Der Testsieger-Hohlraumschutz zum Selbermachen, exklusiv bei DINOSAURIER-WERKZEUGE.

Die guten Eigenschaften von Öl, Wachs und Fett in einem Produkt vereint!

-Höchste Kriechfähigkeit wie bei Öl, jedoch ohne wieder abzulaufen.

-Bester Flächenschutz und beste Haftung auf glatten Blechen. Deutlich besserer Schutz als bei Wachsprodukten. Kein Austrocknen und Verspröden da lösemittelfrei. -

-Hervorragender Langzeitschutz wie bei Fett, aber deutlich weniger Abtropfen im Sommer durch bessere Haftung im Hohlraum.

-Hinter der TimeMAX-Produktlinie stehen 25 Jahre Langzeit-Erfahrung und diverse wissenschaftlich durchgeführte Untersuchungen. Einsatz auch in der Industrie und im Schiffbau. Testsieger für das Universalmaterial TimeMAX 2000 Protect beim Langzeittest der Zeitschrift Oldtimer Markt. Im Jahr 2009 wurde TimeMAX von der Stadt Hamburg der Innovationspreis verliehen.

-Bestens geeignet zum Schutze von restaurierten und unrestaurierten (mit Rostbefall) Klassikern, Oldtimern, Youngtimern aber auch von Neufahrzeugen (leider ist es immer wieder zu beobachten, dass auch Neufahrzeuge nach kurzer Zeit Rost ansetzen, ein nachträglicher Schutz macht Sinn).

-Bester Hohlraumschutz für blanke, verrostete und lackierte Bleche, Anwendung nicht nur von Fachbetrieben, sondern auch Hobbyisten

-100% Wirkstoff, keine Lösungsmittel, daher keine Austrocknung oder Rissbildung.

-Ein Auftrag mit dem Pinsel ist ebenfalls möglich, empfohlene Schichtdicke 1 mm

-TimeMAX ist Testsieger! Erster Platz beim Hohlraumschutz-Langzeittest der Zeitschrift Oldtimer Markt (Ausgabe 9/2009). Neben der unübertroffenen Schutzwirkung vor Rost hat die Tester besonders die konkurrenzlos gute Kriechfähigkeit und die Haftung an senkrechten Flächen beeindruckt: „TimeMAX, der Testsieger...ließ dem Rost keine Chance“.

-5 Liter TimeMAX Hohlraumschutz reichen für ein kleineres, komplettes Fahrzeug. Für große Fahrzeuge bitte bis ca. 10 Liter einplanen

-TimeMAX 2000 Protect ist das Rostschutz-Universalmaterial für alle Fahrzeuge und alle Hohlräume. Im kalten Zustand ist es ungefähr so fest wie Margarine.

Bei großer Hitze im Sommer schmilzt es leicht an und kriecht immer wieder

aufs Neue in die besonders gefährdeten Falze und Spalten. TimeMAX 1000

Speed ist im kalten Zustand etwas weicher und noch kriechfähiger. Es wird

ebenso wie das dickflüssige TimeMAX 3000 für besondere Aufgaben eingesetzt.

-TimeMAX 1000 Speed: Das Rostschutzmaterial mit extremer Kriechfähigkeit für empfindliche Spalte und Falze. Ideal auch zur Anwendung bei starkem Rostbefall und bei verrosteten Hohlräumen am Unterboden, die nicht so stark von der Sonne erwärmt werden (z. B. Schweller und Holme unten am Fahrzeug).

-TimeMAX 2000 Protect: Das Hohlraumschutz-Universalmaterial für alle Fahrzeuge. Echter Langzeitschutz, ähnlich wirksam wie eine Verzinkung ab Werk. 2000 Protect kann für alle Bereiche eingesetzt werden. Es bildet eine abriebfeste Schutzschicht gegen Rost. Risse und Beschädigungen heilen durch die Kriechfähigkeit des Materials von selbst wieder aus.

-TimeMAX 3000 Cover: Für Hohlräume, die großer Hitze ausgesetzt sind, z.B. in Motor- oder Auspuffnähe. Wird auch als Reserveauftrag an der höchsten Stelle in den hinteren Radhäusern angewendet. Hier wird es als zweite (Reserve-) Schicht nach 2000 Protect verarbeitet. Läuft auch bei starker Hitze im Sommer nur sehr langsam ab und wirkt so als zusätzliche Sicherheitsreserve.

Zur Verarbeitung werden alle drei Materialien auf ca. 100 Grad erhitzt. Die Verarbeitung sollte bei max. 6 bar mit einer Druckbecherpistole erfolgen (siehe nächste Seite).

Für Ihr Fahrzeug nur das beste Produkt laut Langzeittest!

Typ	Artikel Rostschutz	Gebindegr.
RST 1010 TMS1	1000 Speed, Kriechmaterial	1 Liter
RST 1050 TMS2	1000 Speed, Kriechmaterial	5 Liter
RST 2010 TM1	2000 Protect, Universalmaterial	1 Liter
RST 2050 TM2	2000 Protect, Universalmaterial	5 Liter
RST 3010 TMC1	3000 Cover, Deckmaterial	1 Liter
RST 3050 TMC2	3000 Cover, Deckmaterial	5 Liter



1-Liter-Dose



5-Liter-Dose

TOP NEUHEIT



Hohlraum ohne Schutz



Hohlraum mit TimeMAX Hohlraum-Schutz 2000 Protect

Jaguar XJ-Schweller Zugang für Schutz



Hohlraum verrostet



Hohlraum mit TimeMAX Hohlraum-Schutz 2000 Protect



TIP! Arbeiten Sie mit einem Endoskop um die Hohlräume vor und nach der Behandlung überwachen zu können

ROST SCHUTZ

# DRUCKBECHERPISTOLE+ENDOSKOPE

## DIE DINOSAURIER-DRUCKBECHERPISTOLE FÜR DEN ROSTSCHUTZ

Die Druckbecherpistole von DINOSAURIER-WERKZEUGE ist optimal für die Verarbeitung der TimeMAX-Hohlraumschutzprodukte, aber auch für nahezu alle anderen Produkte anwendbar. Die Verarbeitung sollte bei max. 6 bar erfolgen.

- SPD 3300 HSB1: Hohlraum-Druckbecherpistole, Stahl-Behälter 1.000 ml, incl. Schnellkupplung für Hohlraumsprühschläuche
- SPD 3300 HSS2: Wie SPD 3300 HSB1, jedoch mit Hohlraumsprüh-Sondenset HPS 3900 SPD1 (1 Stück 360°-Sonde 1.100 mm, 1 Stück Hakensonde 90° mit Griffstück 700 mm)
- HPS 3900 SPD1: Hohlraumsprüh-Sondenset als Verschleißteile für bestehende Pistolen (1 Stück 360°-Sonde 1.100 mm mit Rundstrahldüse 2 mm, 1 Stück Hakensonde 90° mit Griffstück 700 mm)
- SNK 3900 SPD2: Schnellkupplung für Druckbecherpistole als Ersatzteil

### Hohlraumversiegeln richtig gemacht

Typ	Artikel
SPD 3300 HSB1	Druckbecherpistole solo
SPD 3300 HSS2	Druckbecherpistole incl. 2 Sonden
HPS 3900 SPD1	Hohlraumsprüh-Sondenset
SNK 3900 SPD2	Schnellkupplung



TOP  
NEUHEIT



Druckbecherpistole im Einsatz mit TimeMAX Rostschutz



### Rostschutzmaßnahmen



## DIE NEUEN TOP ENDOSKOPE VON DINOSAURIER

Viele weitere Endoskope, auch in Sonderlängen und viel Zubehör, wie z.B. 90°-Spiegel (Karosseriediagnose) oder 120°-Spiegel (Ventildiagnose) lieferbar

Optimale Diagnose-Geräte für Mechaniker, Sachverständige, Industriebetriebe etc. Schnelle und unkomplizierte Schadenshebung in unzugänglichen Hohlräumen (Karosserie, Motor- und Getriebeschäden etc.). Durch eine gezielte Früherkennung können Material- und Arbeitskosten gesenkt und entsprechende Vorbeugemaßnahmen ohne vorherige und aufwendige Demontagen ergriffen werden. Weiterhin absolut unentbehrlich für eine langfristige Rostvorsorge, siehe auch Bericht Oldtimer-Markt Heft 9/2008 „Bund fürs Leben“ Seiten 186-193  
Einfachste optische Diagnose durch flexible Kabel und geringes Eigengewicht der Endoskope. Leuchtet das Inspektionsgebiet aus. Lieferung im stabilen Transportkoffer.

-IPE 451-8 SE1+901-8 SE2+903-4 SE2: Bildfaser-Endoskope 7.400 Pixel, Optik fokussierbar, helles Xenonlicht, Lieferung incl. 2 Ersatzlampen und Batteriesatz. **In weiteren Längen und Kabelquerschnitten lieferbar.**

-IPE 454-8 TE1: Bildfaser-T-Griff-Endoskop 7.400 Pixel, Optik fokussierbar, helles Xenonlicht, Lieferung incl. 3 Ersatzlampen und Batteriesatz. **Auch in weiteren Längen und Kabelquerschnitten**

-IPE 457-10 PE1+1500-9 PE3: PC Foto/Video-Endoskop. 300 KB (IPE 457-10 PE1) und 1,3 MB (IPE 1500-9 PE3), Anschluss an PC oder Laptop über USB-Kabel, hochauflösenden Fotos und Videos bis 1,3 Mio Pixel möglich, automatischer Bildscharfe- und Weißabgleich, 6-fach LED-Licht. Lieferung incl. PC-Software und USB-Kabel 180 cm. **In weiteren Längen und Kabelquerschnitten lieferbar.**

-IPE 100-55 VE1: Monitor-PC Foto/Video-Endoskop. 3,5" TFT/LCD Monitor und seitlichem SmartCard-Slot für SD-Bildspeicher, 512 MB bis 2 GB, nur 5,5 mm dünne Sonde mit 300.000-Pixel-Kamera für hohe Bildauflösung und Qualität, automatischer Bildscharfe- und Weißabgleich, Bild/Videospeicher in den gängigen europäischen Formaten, integrierter Akku. Lieferung incl. 512 MB-SD-Card, Kabel und Ladegerät.

**Auch in 2.000 und 3.000 mm Länge.**

### Unentbehrliche Helfer für einen optimalen Durchblick

Typ	Artikel	Kabel-länge	Kabelquer-schnitt
IPE 451-8 SE1	Bildfaser-Endoskop	450 mm	8 mm
IPE 901-8 SE2	Bildfaser-Endoskop	900 mm	8 mm
IPE 903-4 SE2	Bildfaser-Endoskop	900 mm	4 mm
IPE 454-8 TE1	Bildfaser-T-Griff-Endoskop	450 mm	4 mm
IPE 457-10 PE1	PC Foto/Video-Endoskop	450 mm	10 mm
IPE 1500-9 PE3	PC Foto/Video-Endoskop	1500 mm	9 mm
IPE 100-55 VE1	Monitor Foto/Video-Endoskop	1000 mm	5,5 mm



TOP  
NEUHEIT

KLEIN  
TEILE

120° Sicht-  
spiegel als  
Zubehör



# WERKSTATTEINRICHTUNG

## RANGIERWAGENHEBER

Die DINOSAURIER-Rangierwagenheber bestechen durch Qualität und Innovation (viel einmaliges Zubehör). Leider können wir dadurch keine Billigprodukte anbieten. Gerade bei diese Produkten wird sich die Qualität auf Dauer durchsetzen

Auch Wagenheber Tandembereifung, kurz, lang oder flach von 2 Tonnen bis 20 Tonnen lieferbar  
Unsere Rangierwagenheber, RWH 1032 WK, finden Sie als Testsieger in dem Produkttest "Hoch hinaus" der Zeitschrift Markt, Heft 9/2007, Seite 182-187. Alle Wagenheber, außer dem RWH Alu-C, incl. automatischer Schnellhubfunktion, welche im Testbericht begeistert hat.

- RWH 1010 WK: Günstige Version mit gutem Zubehör
- RWH 1020 FWK: Super flache Version, besonders geeignet für tiefliegende Fahrzeuge, z.B. Motorsport. Eine weitere Besonderheit ist die sensationelle Einfahrtiefe von 700 mm
- RWH 1030 WK: Schwere Version speziell für Leicht LkW wie Transporter etc.
- RWH 1032 WK: Der Testsieger mit leisen und extra breiten Nylonrädern (perfekt für filigrane Böden). Einfaches Ablassen der Pumpstange, geringes Losbrechmoment, perfekt dosierbar
- RWH 25015 RH: Super hohe Version mit 815 mm. Der lange Rahmen ermöglicht das leichte Aufbocken an der Vorder-und Hinterachse. Super zum Arbeiten unter aufgebocktem Auto
- RWH Alu-C: Die Profi-Aluminiumversion mit unschlagbarem Gewicht und platzsparend

Anheben leicht gemacht mit den DINOSAURIER-Rangierwundern

Typ	Artikel Rangierwagenheber	Hublast Max.	Hubhöhe min.	Hubhöhe max.	Gewicht
RWH 1010 WK	Günstige Version	2.250 kg	140 mm	492 mm	32,6 kg
RWH 1020 FWK	Super flache Version	2.000 kg	63 mm	508 mm	51,5 kg
RWH 1030 WK	Starke Version	3.000 kg	95 mm	508 mm	49,5 kg
RWH 1032 WK	<b>Testsieger</b>	3.200 kg	140 mm	504 mm	37,0 kg
RWH 25015 RH	Hohe Version	1.500 kg	100 mm	815 mm	52,5 kg
RWH Alu-C	Alu-Version leicht	1.500 kg	90 mm	450 mm	17,5 kg

**OLDTIMER  
MARKT**  
Testsieger



**ULTRAFLACH!!!**



## MONTAGEROLLWAGEN

DINOSAURIER-Werkzeuge liefert alle gängigen Montagerollwagen, von einfach bis TOP  
Unsere Montagerollbretter finden Sie in dem Produkttest "Tief-Lieger" der Zeitschrift Markt, Heft 1/2008, Seite 164-169. Alle Rollbretter sind lieferbar, auch die Testsieger, siehe unten

- WRW 1000 CHT2: Günstige, gepolsterte Version, auch als Hocker verwendbar
- WRW 2000 MW1: **Testsieger!** Robuste Hartschale, sauber verarbeitet mit guten Kugellagern
- WRW 3000 MW2: Strukturierte, hochwertige Polsterung, gute und aufwendige Verarbeitung
- WRW 3050 WK: Der Klassiker, absolut sauber verarbeitet mit erstklassigen Riesenrollen
- WRW 4000 TRU: Das bekannte Holzbrett, leicht mit wenig Liegekomfort

Arbeiten vom Boden aus komfortabel erledigt

Typ	Artikel Montagerollbrett	Rollen- durchm.	Boden- freiheit	Liege- höhe	Gewicht
WRW 1000 CHT2	Hockerversion	62 mm	60 mm	115 mm	11,0 kg
WRW 2000 MW1	Hartschale <b>Testsieger</b>	76 mm	27 mm	50 mm	4,7 kg
WRW 3000 MW2	Komfortbrett gepolstert	50 mm	50 mm	95 mm	7,7 kg
WRW 3050 WK	Hartschale The Bone	130 mm	40 mm	50 mm	7,3 kg
WRW 4000 TRU	Holzbrett	38 mm	57 mm	86 mm	3,3 kg



**OLDTIMER  
MARKT**  
Testsieger



WRW 2000 MW1



**KLEIN-  
TEILE**

# DINOSAURIER ABKANTBÄNKE



-Eine Abkantbank ist die einfachste Version einer Biegemaschine. Das Abkanten verläuft nur per Muskelkraft ohne zusätzliche Unterstützung. Daher sind Abkantbänke auf eine Breite und/oder Materialstärke beschränkt. Abkantmaschinen sind deutlich massiver und schwerer als Abkantbänke. Das Blech wird hierbei über Spindeln mit einem Kurbelrad von der Oberwange auf die Abkantmaschine gepresst und während des Abkantvorganges gehalten. Dieses Halten ist deutlich stärker als mit der Hand, daher können auch breitere und/oder stärkere Bleche abgekantet werden. Die Biegefunktion wird durch schwere Gegengewichte unterstützt. Gussmodelle sind bewegungs- und verzugsfrei und arbeiten daher deutlich exakter als Stahlversionen. Je einfacher und leichter ein Modell, desto größer ist die Durchbiegung der Wangen und desto ungenauer die Arbeitsleistung. Geringes Gewicht bedeutet ungenaues Arbeiten, nur Masse bringt Exaktheit, daher arbeiten billige und günstige Modelle meist auch nur mit hohem Qualitätsverlust. Bitte fragen Sie nach unseren Profimodellen.

-Die Angaben über Materialstärken beziehen sich auf Tiefziehblechgüte und sollten vom Nutzer dringend eingehalten werden! Betrachten Sie die maximalen Blechstärken als die Materialstärken, welche Sie nur im Ausnahmefall benutzen sollten und nicht als Dauerfall. Kanten Sie nie dickere Bleche ab, auch nicht im Ausnahmefall, eine Abkantbank ist maximal auf die angegebenen Materialstärken ausgelegt! Die Wangen würden in der Mitte aufgehen, exakte Bleche könnten nicht mehr gekantet werden. Im Zweifelsfall können Teile herausbrechen. Eine Abkantbank sollte min. 0,2 mm (besser mehr) überdimensioniert gekauft werden!

-Aus Transportkostensparnis sind die Standfüße und Handgriffe der Abkantbänke teilweise abgeschraubt und müssen nach Anlieferung zusammengefügt werden.

Beachten Sie die DINOSAURIER Sonder-info zum Abkanten mit vielen Tipps!

## NEU! ABKANTBANK HOBBY FÜR DICKE BLECHE

Die Abkantbank für dicke Bleche, Türscharniere, Drähte, etc.

- Handliches, robustes, einfach gebautes Modell zur Montage auf eine Werkbank
- Die Oberwange muss bei 2,0 mm durch Schraubzwingen unterstützt werden

Der robuste, günstige Helfer für dicke Bleche

AB 450/2,0 SP



TOP NEUHEIT

Typ	Arbeitsbreite	Blechstärke	Gewicht
AB 450/2,0 SP	450 mm	2,0 mm	13 kg

Dicke Bleche mit 2,0 mm günstig gekantet

## ABKANTBÄNKE ZUM MONTIEREN AUF EINER WERKBANK

Mobile Abkantbänke Hobby für den gelegentlichen, universellen Einsatz auf Baustellen (Montage auf Dächern, Gerüsten etc. möglich) und in Werkstätten. Ideal für den Hobbyisten, als einfache und günstige Einstiegsmodelle auch für den Profi (AB 420/700/1000 SP) einsetzbar

- Oberwange zum Abheben, somit auch Herstellung von geschlossenen Profilen möglich
- Montage am Arbeitstisch über die beiden seitlichen Laschen mit Schraubzwingen oder durch festes Anschrauben.
- Handgriffe zum Herausnehmen, somit bei Einlagerung geringerer Platzbedarf
- AB 480 S+780 S+1010 S:** Einfache Modelle mit dünner Oberwange zum selbst Befestigen mit eigenen Schraubzwingen. Vorderkanten präziser gebaut. Umbau auf Spindelversionen möglich. Materialstärke nur mit mittlerer Schraubzwingen Unterstützung möglich
- AB 420 SP+AB 700 SP+AB 1000 SP1:** Überarbeitete Spindelversionen (Oberwange hebt sich eigenständig an und Material wird +über die Spindelschraube festgeklemmt) jetzt für stärkere Materialien. Einstellmöglichkeit der Oberwange auf unterschiedliche Materialstärken.

AB 480 S:  
AB 780 S +1010 S  
ähnlich  
Lieferung ohne  
Schraubzwingen



Perfektes Preis-Leistungsverhältnis, ein Muss für Jedermann!

Typ	Arbeitsbreite	Blechstärke	Gewicht
AB 480 S	480 mm	1,0 mm	3 kg
AB 780 S	780 mm	1,0 mm	14 kg
AB 1010 S	1.010 mm	0,8 mm	33 kg
AB 420 SP	420 mm	1,0 mm	6 kg
AB 700 SP	700 mm	1,2 mm	20 kg
AB 1000 SP1	1.000 mm	1,0 mm	50 kg

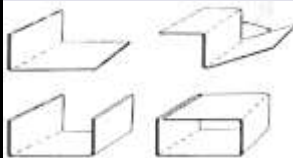

AB 700 SP

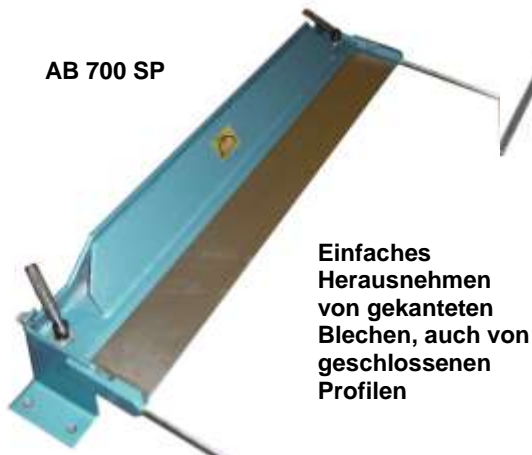

Einfaches Herausnehmen von gekanteten Blechen, auch von geschlossenen Profilen

AB 420 SP  
Im Einsatz



AB 1000 SP1

AB 480 S+420 SP in nahezu jeder Werkzeugkiste verstaubar!

ABKANT  
TECHNIK

# ABKANTBÄNKE MOBIL

## ABKANTBÄNKE ZUM EINSpanNEN IN EINEN SCHRAUBSTOCK HOBBY

Mobile Abkantbänke Hobby für den gelegentlichen, universellen Einsatz auf Baustellen und in Werkstätten, für den Hobbyisten und den Semiprofi

- Auf dem Markt bekannte Bauform für den gelegentlichen Einsatz.
- Tipp: Unterstützen Sie die Oberwange immer durch eine Schraubzwinde, so dass sich diese nicht durchbiegen kann.
- Zum Montieren in einem Schraubstock (Vorsicht, nur in stabile bruchfeste Schraubstöcke einspannen!)

Für gelegentliches Arbeiten geeignet, durch Schraubstockmontage sehr flexibel

Typ	Arbeitsbreite	Blechstärke	Gewicht
AB 450 SA	450 mm	1,2 mm	10 kg
AB 630 SA	630 mm	1,0 mm	14 kg



AB 630 SA



Einfaches Herausnehmen von gekanteten Blechen, auch von geschlossenen Profilen

## ABKANTBÄNKE ZUM EINSpanNEN IN EINEN SCHRAUBSTOCK PROFI

Mobile Abkantbänke Profi für den häufigeren, universellen Einsatz in Schulen, auf Baustellen und in Werkstätten, für den Hobbyisten und den Semiprofi

- Zum Montieren in einem Schraubstock (Vorsicht, nur in stabile bruchfeste Schraubstöcke einspannen!)
- Wichtig: Die Angaben der Blechstärken sind, trotz Spezialstahl, nur möglich bei Unterstützung der Oberwangen durch eine Schraubzwinde, ansonsten biegen sich die Wangen durch.
- Alle Modelle sind mit einer Spezial-Schnellschraubkonstruktion ausgerüstet zum Einfachen Herausnehmen der gebogenen Profile
- AB 250 PP1+AB 500 PP2:** Neue, stark verbesserte, robuste Konstruktion mit Positionierschrauben. Auf dem Markt bekannte Bauform. Oberwange und Biegewange aus veredeltem Spezialstahl (1.200 MPa), fein geschliffen
- AB 250 PPW3+AB 500 PPW4:** Wie vor, jedoch mit Winkelanschlag mit Winkelmesser für wiederholende Abkantungen

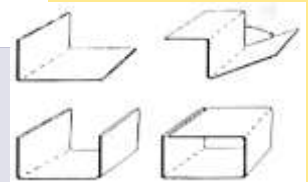

AB 500 PP2



AB 250 PPW3

TOP NEUHEIT

Die handlichen Schraubstock-Profimodelle für enge Werkstätten

Typ	Arbeitsbreite	Blechstärke	Gewicht
AB 250 PP1	250 mm	2,0 mm	7 kg
AB 500 PP2	500 mm	1,5 mm	10,5 kg
AB 250 PPW3	250 mm	2,0 mm	7,5 kg
AB 500 PPW4	500 mm	1,5 mm	11 kg

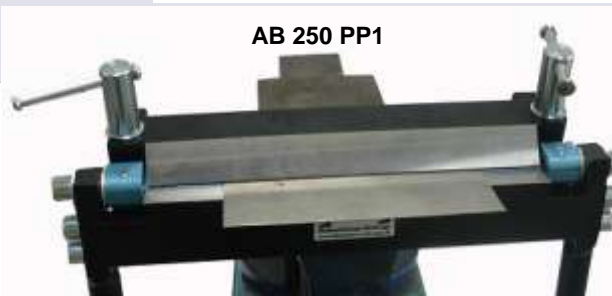

AB 250 PP1

Handliche und leichte Profimodelle

## TISCH-EXCENTER-ABKANTBÄNKE FÜR PRÄZISES ARBEITEN HOBBY

Handliche Modelle für den Modellbauer, Messebauer, Baustelleneinsätze, beengte Platzverhältnisse etc. für filigranes Arbeiten! Nur für den gelegentlichen Gebrauch

- Scharfkanten für präzises Arbeiten, Winkel bis 135 ° möglich
- Optimale Excenter-Abkantbankbauweise mit Oberwangenhub über einen seitlichen Hebel
- Oberwange zum Einstellen auf unterschiedliche Blechstärken über spezielle Excenterschraube

Günstig in der Anschaffung, perfekt für exaktere Arbeiten

Typ	Arbeitsbreite	Blechstärke	Gewicht
AB 305 M	305 mm	1,0 mm	17 kg
AB 610 M	610 mm	1,0 mm	25 kg

AB 610 M



AB 305 M

Günstig aber präzise Scharfkanten

ABKANT TECHNIK

# ABKANTBÄNKE

## STABILE EXCENTERABKANTBÄNKE FÜR GROBE ARBEITEN

Einfach gebaute aber massive Abkantbänke Hobby für schwerere Aufgaben

zum äußerst günstigen Preis! Profimodelle siehe unten

-Unterwange einstellbar für die Verwendung unterschiedlicher Materialstärken

-Kantungen bis zu 135° möglich. Oberwangenhub über beidseitige Excenter

-**AB 1040 HHN**: NEU! Mit durchgehender, auswechselbarer hoher Oberwange für schmale U-Profile und profilierte Bleche

-**AB 1060 HP**: Scharfschiene der Oberwange austauschbar, **NEU!** Lieferung incl. Biegewinkelbegrenzer und Verstärkung an der Biegewange

**Die Arbeiter für schwere Aufgaben zum attraktiven Preis!**



AB 1040 HHN



AB 1060 HP

Die günstigen Helfer für Ihre Werkstatt

Typ	Arbeitsbreite	Blechstärke	Standgestell	Gewicht
AB 1040 HHN	1040 mm	1,2 mm	ja	75 kg
AB 1060 HP	1060 mm	1,4 mm	ja	125 kg

## PROFI-ABKANTBÄNKE STANDMODELLE

TEILWEISE MIT ROLLENSCHERE UND AUFLAGESCHIENE LIEFERBAR!

Die soliden Abkantbänke für jede Werkstatt, auch motorbetrieben lieferbar.

-Unterwange einstellbar für die Verwendung unterschiedlicher Materialstärken

-Umbau auf Segmente in Oberwange möglich

-**AB 660 SCA5+1050 SCA6+1300 SCA7**: Niedrige Oberwange mit speziellem Vorspann

-**AB 660 SCB15+1050 SCB16+1300 SCB17**: Hohe Oberwange mit speziellem Vorspann

Unentbehrlich für jeden Blechklempner

Typ	Artikel	Arbeitsbreite	Blechstärke
AB 660 SCA5	Niedrige Oberwange	660 mm	2,0 mm
AB 1050 SCA6	Niedrige Oberwange	1.050 mm	1,25 mm
AB 1300 SCA7	Niedrige Oberwange	1.300 mm	1,2 mm
AB 660 SCB15	Hohe Oberwange	660 mm	1,8 mm
AB 1020 SCB16	Hohe Oberwange	1.050 mm	1,25 mm
AB 1300 SCB17	Hohe Oberwange	1.300 mm	1,2 mm

TOP NEUHEIT



AB 660 SCB15



Auflageschiene optional lieferbar  
Auch für Segmentversionen auf Seite 56



AB 1050 SCA6



Rollenschere optional lieferbar  
Auch für Segmentversionen auf Seite 47



ABKANT  
TECHNIK

# ABKANTBÄNKE MIT SPINDELN

## STABILE PROFI SPINDEL-ABKANTBÄNKE FÜR SCHWERERE ARBEITEN

**Stabil gebaute Spindel-Abkantbänke Profi für schwere Aufgaben!**

- Unterwange einstellbar für die Verwendung unterschiedlicher Materialstärken
- Kantungen bis zu 135° (ABCR 1000/1,2 SD3 bis 150 mm bei 25 mm Steghöhe) möglich.
- Oberwangenhub über seitliche Spindeln (viel massiver als Excenter und Bleche sind stärker festzustellen um einfacher Abkanten zu können) Antrieb der Oberwange über massive Kurbel
- Scharfschiene der Oberwange austauschbar.
- NEU!** Ideale Profi-Modelle für gehobene Ansprüche und professionelles Arbeiten
- ABCR 1000/1,2 SD2+2300/1,0 SD3+2000/0,7 SD4:** Hub der Oberwange = 80 mm
- ABC 1000/2,0 SD5+1300/1,7SD 7+1500/1,5 SD8+2000/1,2 SD9:** Hub der Oberwange = 100 mm!

Durch Profileinsatz  
zwischen Ober- und  
Unterwange bedingt  
auch für die Herstellung  
von Kastenprofilen  
anwendbar

### Die Spindel-Abkantbänke für gehobene Ansprüche

Typ	Artikel	Arbeitsbreite	Blechstärke	Gewicht
ABCR 1000/1,2 SD2	Spindelabkantbank	1.020 mm	1,2 mm	130 kg
ABCR 1300/1,0 SD3	Spindelabkantbank	1.320 mm	1,0 mm	160 kg
ABCR 2000/0,7 SD4	Spindelabkantbank	2.020 mm	0,8 mm	200 kg
ABC 1000/2,0 SD5	Spindelabkantbank	1.030 mm	2,0 mm	240 kg
ABC 1300/1,7 SD7	Spindelabkantbank	1.330 mm	1,7 mm	240 kg
ABC 1500/1,5 SD8	Spindelabkantbank	1.530 mm	1,5 mm	240 kg
ABC 2000/1,2 SD9	Spindelabkantbank	2.030 mm	1,2 mm	240 kg



TOP  
NEUHEIT



Auch mit oberer  
Segmentschiene  
lieferbar



Großer  
Oberwangenhub

## SCHWERE PROFI SPINDEL-ABKANTBÄNKE AUS GUSS

AB 1000/3,0 GU1

**Massiv gebaute Spindel-Abkantbänke Profi für schwere Aufgaben!**

- Unterwange einstellbar für die Verwendung unterschiedlicher Materialstärken
- Kantungen bis zu 135° möglich
- Oberwangenhub über seitliche Spindeln (viel massiver als Excenter und Bleche sind stärker festzustellen um einfacher Abkanten zu können) Antrieb der Oberwange über massive Kurbel
- Scharfschiene der Oberwange austauschbar.
- NEU!** Ideale Profi-Modelle für gehobene Ansprüche und professionelles Arbeiten
- AB 1000/3,0 GU1:** Hub der Oberwange = 80 mm!
- ABCR 1300/2,5 GU3+2000/2,0 GU5:** Hub der Oberwange 120 mm

### Die Guss-Spindel-Abkantbänke für sehr schwere Arbeiten

Typ	Artikel	Arbeitsbreite	Blechstärke	Gewicht
AB 1000/3,0 GU1	Spindelabkantbank	1.030 mm	3,0 mm	615 kg
ABCR 1300/2,5 GU3	Spindelabkantbank	1.330 mm	2,5 mm	910 kg
ABCR 2000/2,0 GU5	Spindelabkantbank	2.030 mm	2,0 mm	1.250 kg



TOP  
NEUHEIT

Auch mit oberer  
Segmentschiene  
lieferbar

**VIELE WEITERE ABKANTBÄNKE IM PROGRAMM.  
FORDERN SIE BITTE UNSERE DATENBLÄTTER AN**

**ABKANT  
TECHNIK**

# SEGMENT-ABKANTBÄNKE

## SEGMENTABKANTBÄNKE DIE KLEINE SERIE (NEUE VERSIONEN)

Mobil-Abkantbänke für den universellen Einsatz auf Baustellen, für Modellbauer, etc.

- Segmentabkantbänke Hobby mit mehrfach segmentierter Oberwange (Daten siehe unten) für die gelegentliche Anwendung
- Ideal zum Herstellen aller Profile bis hin zu allseits gekanteten Kästen etc.
- Hohe Oberwange für hoch aufgekantete U-Profile.
- Oberwangenhub über beidseitige Excenter
- Einstellung der Oberwange über spezielle Excenterschrauben auf unterschiedliche Blechstärken
- AB 300 MS+600 MS2:** Mit weniger Inch-Segmenten wie marktüblich, einfachere Konstruktion
- AB 305 MS:** Verbesserte Version mit neun mm-Segmenten, ca. 10/15/15/15/20/30/40/80/80 mm
- AB 610 MS:** Wie vor, mit 10 Segmenten ca. 10/15/15/20/30/40/80/80/160/160 mm



AB 305 MS:  
AB 300 MS1  
ähnlich

Günstig in der Anschaffung, perfekt für jede Werkstatt

Typ	Arbeitsbreite	Blechstärke	Gewicht
AB 300 MS1	305 mm	1,0 mm	25 kg
AB 600 MS2	610 mm	1,0 mm	38 kg
AB 305 MS	305 mm	1,0 mm	25 kg
AB 610 MS	610 mm	1,0 mm	38 kg



AB 610 MS:  
AB 600 MS2  
ähnlich

Preissenkung  
durch neue  
Modelle!

Typ	Artikel Segmente für Oberwange
ES 305 MB	mm-Segmente komplett (9 Stück) für AB 305 MS
ES 610 MB	mm-Segmente komplett (10 Stück) für AB 610 MS

NEU! mm-Segmente jetzt auch einzeln lieferbar!

## SEGMENT-ABKANTBANK 610 MM MIT DREIFACHSEGMENTIERUNG!

Mobil-Abkantbank Standard für den universellen Einsatz auf Baustellen, für Modellbauer, etc. Die optimale Version für den flexiblen Bauklempner! Einfache Bauweise

- Mehrfach segmentierte Oberwange, Biegewange und feststehenden Unterwange
- 10 Segmente: Ca. 10/15/15/20/30/40/80/80/160/160 mm
- Hohe Oberwange für hoch aufgekantete U-Profile.
- Oberwangenhub über beidseitige Excenter
- Einstellung der Oberwange über spezielle Excenterschrauben auf unterschiedliche Blechstärken

Kostengünstigste Segmentabkantbank mit Dreifachsegmentierung für alle Bauklempner

Typ	Arbeitsbreite	Blechstärke	Gewicht
AB 610 MSB/1,0	610 mm	1,0 mm	54 kg



Dreifachsegmentierung!

Segmente ES 610 MB passen auf die Oberwange der AB 610 MSB/1,0

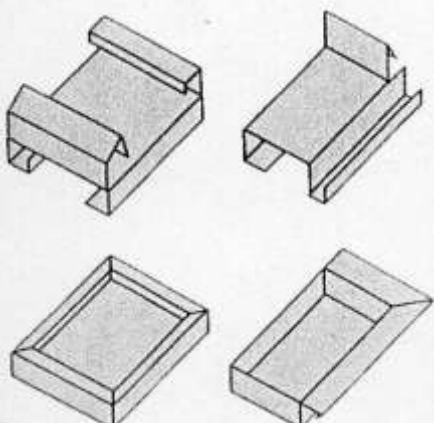

ABKANT  
TECHNIK

# SEGMENT-ABKANTBÄNKE

## SEGMENTABKANTBÄNKE STANDMODELLE HOBBY-STANDARD

Die soliden einfach gebauten Hobby-Standard-Abkantbänke für gelegentliche flexible umfangreiche Arbeiten (auch Profimodelle lieferbar). Die Grundausstattung der Abkantbänke beinhaltet grundsätzlich immer die Inch-Segmente.

- Ideal zum Herstellen aller Profile bis hin zu allseits gekanteten Kästen, Sonderprofilen etc.
- Unterwange einstellbar für die Verwendung unterschiedlicher Materialstärken. Segmente und durchgehende Oberwange mit breitem Geißfuß, zur Herstellung kleiner U-Profile und Umkantung auf bis zu 135°, abhängig der Materialtiefe.
- Oberwangenhub über beidseitige Excenter, Lieferung incl. Biegewinkelbegrenzer

Unentbehrlich für jeden Blechklempner

Typ	Artikel	Arbeitsbreite	Blechstärke
AB 1010 SC	Segmentabkantbank	1.010 mm	1,0 mm
AB 1300 SC	Segmentabkantbank	1.300 mm	1,0 mm
HO 1300	Durchg. Oberwange einzeln	1.300 mm	1,2 mm



AB 1010 SC



AB 1010 SC

Noch Restposten an durchgehenden Oberwangen HO 1000 mit 1.000 mm auf Lager!



AB 660 SCST10

TOP NEUHEIT

## SEGMENTABKANTBÄNKE STANDMODELLE PROFI TEILWEISE MIT ROLLENSCHERE UND AUFLAGESCHIENE LIEFERBAR!

Die soliden Segment-Abkantbänke für jede Werkstatt. Die Grundausstattung der Abkantbänke beinhaltet grundsätzlich immer die Segmente.

Große Auswahl an Profi-Segmentabkantbänken, von 660-3.020 mm, von 1,0 bis 3,0 mm, auch motorbetrieben.

- Segmentabkantbänke mit mehrfach segmentierter Oberwange
- Ideal zum Herstellen aller Profile bis hin zu allseits gekanteten Kästen, Sonderprofilen etc.
- Unterwange einstellbar für die Verwendung unterschiedlicher Materialstärken
- AB 660 SCS1+1050 SCS2+1300 SCS3: Segmentierte Oberwange mit speziellem Vorspann
- AB 660 SCST10+1050 SCST11+1300 SCST12: Wie vor, jedoch mit Geißfuß an Segmenten
- AB 660 SCN/3,0+SCN/2,5+SCN/2,0: Topmodell mit fußbedienter Oberwange (beide Hände frei zum Arbeiten) und leistungsstarkem Hilfszylinder als Feststellhilfe, Auflageschiene zusätzlich lieferbar
- AB 1020 SL/2,5+1250 SL/2,25+1520 SL/2,0+2020 SL/1,5+2520 SL/1,25+3.020 SL/1,0: Äußerst leistungsstarke Modelle mit Gratskala. Oberwange auf Materialdicke einstellbar

Unentbehrlich für jeden Blechklempner

Typ	Artikel	Arbeitsbreite	Blechstärke
AB 660 SCS1+SCST10	Segmentabkantbank Handb.	660 mm	1,5 mm
AB 1050 SCS2+SCST11	Segmentabkantbank Handb.	1.050 mm	1,2 mm
AB 1300 SCS3+SCST12	Segmentabkantbank Handb.	1.300 mm	1,2 mm
AB 660 SCN/3,0	Segmentabkantbank Fussb.	660 mm	3,0 mm
AB 1020 SCN/2,5	Segmentabkantbank Fussb.	1.050 mm	2,5 mm
AB 1300 SCN/2,0	Segmentabkantbank Fussb.	1.300 mm	2,0 mm
AB 1020 SL/2,5	Segmentabkantbank Fussb.	1.020 mm	2,5 mm
AB 1250 SL/2,25	Segmentabkantbank Fussb.	1.250 mm	2,25 mm
AB 1520 SL/2,0	Segmentabkantbank Fussb.	1.520 mm	2,0 mm
AB 2020 SL/1,5	Segmentabkantbank Fussb.	2.020 mm	1,5 mm
AB 2520 SL/1,25	Segmentabkantbank Fussb.	2.520 mm	1,25 mm
AB 3020 SL/1,0	Segmentabkantbank Fussb.	3.020 mm	1,0 mm



AB 1020 SL/2,5



AB 1020 SCN/2,5

ABKANT  
TECHNIK

VIELE WEITERE PROFI-ABKANTBÄNKE IM PROGRAMM.

# SEGMENT-ABKANTBÄNKE

## DINOSAURIER-SEGMENT-SCHWENKBIEGEMASCHINEN HOBBY

Modelle Hobby-Standard in einfacher Bauweise (auch Profimodelle lieferbar), dreifachsegmentiert (mehrfach segmentierte Oberwangen, Biegewangen und feststehende Unterwangen). Ideal für Bauklempner, Kfz.-Werkstätten, Schilderhersteller, Flugzeugbauer etc.

- AB 1010 BS/1,0:** Arbeiten im Dünnblechbereich, ideal für Baustellen, ohne Fußbetätigung
- AB 1100 BS/1,5:** Robustes Modell für Bleche bis 1,5 mm! Incl. Fußbedienung über Wippe.
- Auch zur Herstellung von Abdeckblechen für Gesimse, Anschlüsse etc. aus Stahlblech und Edelstahl
- Optimale Segmentierung der Oberwange, Biegewange und der feststehenden hinteren Unterwange
- Einstellbare Biegewange auf unterschiedliche Blechstärken, Winkelanzeige und Biegewinkelbegrenzer

**Dreifach segmentierte Schwenkbiegemaschinen zum optimalen Preis!**

Typ	Arbeitsbreite	Blechstärke	Gewicht
AB 1010 BS/1,0	1.010 mm	1,0 mm	140 kg
AB 1100 BS/1,5	1.010 mm	1,5 mm	270 kg



AB 1100 BS/1,5  
mit Fußwippe



AB 1010 BS/1,0

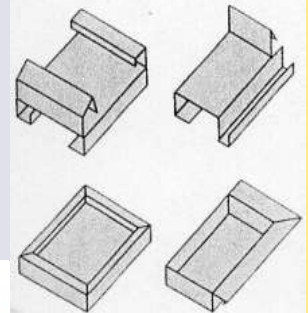

**Dreifach-segmentierung!  
Zum unschlagbaren Preis**

## DINOSAURIER-SEGMENT-SCHWENKBIEGEMASCHINEN PROFI

Die neuen Profi-Modelle, dreifachsegmentiert (mehrfach segmentierte Oberwangen, Biegewangen und feststehende Unterwangen). Ideal für Bauklempner, Kfz.-Werkstätten, Schilderhersteller, Flugzeugbauer etc. mit höheren Anforderungen

- Auch zur Herstellung von Abdeckblechen für Gesimse, Anschlüsse etc. aus Stahlblech und Edelstahl
- Optimale Segmentierung der Oberwange, Biegewange und der feststehenden hinteren Unterwange
- Einstellbare Biegewange auf unterschiedliche Blechstärken und Winkelanzeige
- Oberwanzustellung über Fußbedienung zum schnelleren und einfacheren Arbeiten
- AB 1020 BSH/2,5:** Sonderkonstruktion für dickere Bleche bis 2,5 mm
- AB 1270 BSH/2,0:** Wie vor, jedoch für eine Blechbreite im Mittelformat

**Dreifach segmentierte Schwenkbiegemaschinen für den Profi!**

Typ	Arbeitsbreite	Blechstärke	Gewicht
AB 1020 BSH/2,5	1.020 mm	2,5 mm	385 kg
AB 1270 BSH/2,0	1.270 mm	2,0 mm	415 kg



AB 1020 BSH/2,5



AB 1270 BSH/2,0

**TOP  
NEUHEIT**

**Dreifach-segmentierung!  
Im Profibereich  
für dicke Bleche**

**UMFORM  
TECHNIK**

# BLECHSCHEREN + NIBBLER

## DINOSAURIER-FIGUREN-HANDBLECHSCHEREN

Figurescheren werden hauptsächlich eingesetzt um feine, enge Radien im Randbereich von Blechen zu schneiden. Es können auch äußerst enge Figuren und Kurvenschnitte vorgenommen werden. Gerade Schnitte sollten kurz sein, hier am besten Durchlaufscheren einsetzen

- Die Figurescheren von Dinosaurier-Werkzeuge stellen ein perfektes Preis-Leistungsverhältnis dar.
- Griffe mit farblich abgesetzten Kunststoffüberzug für komfortables Arbeiten.
- Die Scherenköpfe sind über eine Schraube nachstellbar (nicht vernietet) und somit austauschbar.
- Effektive Hebelübersetzung
- Angebotene Scheren mit Scherenköpfen aus Edelstahl. Profischeren auch mit Scherenköpfen in Edelstahl-Spezial lieferbar
- Mikroverzahnung der Schneiden verhindert ein eventuelles Abrutschen, perfekt für feine Blecharbeiten
- BS 100 GE+101 LI+102 RE:** Standard-Kurvenscheren mit sehr guter Qualität trotz des günstigen Preises
- Siehe Bericht Markt-Sonderheft Nr.37**
- BS 150 GEB+151 LIB+152 REB:** Profi-Figurescheren für kleinste Radien



### Figuren-und Kurvenschnitte optimal gemacht

Typ	Artikel	Blechst.
BS 100 GE	Figureschere Standard gerade	1,0 mm
BS 101 LI	Figureschere Standard links	1,0 mm
BS 102 RE	Figureschere Standard rechts	1,0 mm
BS 150 GEB	Figureschere Profi gerade	1,2 mm
BS 151 LIB	Figureschere Profi links	1,2 mm
BS 152 REB	Figureschere Profi rechts	1,2 mm

**TOP  
NEUHEIT**

## DINOSAURIER-DURCHLAUF-HANDBLECHSCHEREN

Durchlaufscheren werden hauptsächlich eingesetzt für lange, durchlaufende Schnitte, um z.B. eine Blechtafel zu zerschneiden. Nicht geeignet um enge Radien und Kurven zu schneiden

- Durchlaufscheren von Dinosaurier-Werkzeuge stellen ein perfektes Preis-Leistungsverhältnis dar.
- Griffe mit farblich abgesetzten Kunststoffüberzug für komfortables Arbeiten.
- Die Scherenköpfe sind über eine Schraube nachstellbar (nicht vernietet), somit austauschbar.
- Effektive Hebelübersetzung, Scherenköpfe abgewinkelt
- Auch geeignet zum Schneiden von Drahtgeflechten, Kunststoffen, festen Bodenbelägen etc.
- Mikroverzahnung der Schneiden verhindert ein eventuelles Abrutschen, perfekt für feine Blecharbeiten
- BS 201 LIP+202 REP:** Standard-Durchlaufscheren mit sehr guter Qualität trotz des günstigen Preises. Scherenköpfe aus Edelstahl. **Siehe Bericht Markt-Sonderheft Nr.37**
- BS 501 LDS+502 RDS:** Profi-Durchlaufscheren mit Scherenköpfen aus Edelstahl-Spezial (längere Lebensdauer). NEU: Ergo-Griffe und Teile beidseitig gelenkig gelagert für ein ermüdungsfreies Arbeiten

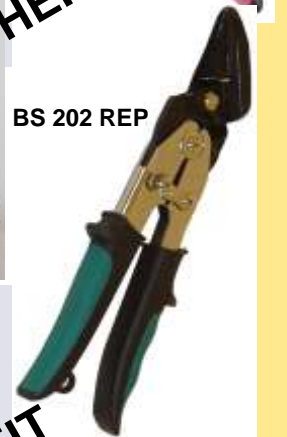

### Lange, durchlaufende Schnitte optimal gemacht

Typ	Artikel	Blechst.
BS 201 LIP	Durchlaufschere Standard links	1,0 mm
BS 202 REP	Durchlaufschere Standard rechts	1,0 mm
BS 501 LDS	Durchlaufschere Profi links	1,2 mm
BS 502 RDS	Durchlaufschere Profi rechts	1,2 mm

**TOP  
NEUHEIT**

**TOP  
NEUHEIT**

## DINOSAURIER-HANDBLECH-NIBBLER/BLECH-KNABBERER

Handnibbler werden hauptsächlich für kurze Schnitte und sehr enge Radien eingesetzt

- Mit integriertem Drahtabschneider (Spanabtrenner) für Innenausschnitte und Ausklinkungen
- Saubere, Verzugsfreie und gratfreie Schnitte ohne Deformation der Oberflächen
- BS 255 BNA:** Hobby-Handnibbler für gelegentliches Arbeiten.
- BS 455 BNP:** Profi-Handnibbler

### Für kurze Schnitte und ganz enge Radien

Typ	Artikel	Blechst.
BS 255 BNA	Handnibbler Hobby	1,0 mm
BS 455 BNP	Handnibbler Profi	1,2 mm



**SCHNEIDE  
TECHNIK**

# BLECHNIBBLER

## DER ROUND CUT ALS EINZELAUSSTANZER

Mehrfach in Tests als herausragend getestet, z.B. Heimwerkertest 2/04 mit der Note 1,2. Top-Profiprodukt für den gelegentlichen Einsatz, keine Fernostware

- Perfektes und einfaches Schneiden von allen Geraden und Rundungen. Absolut flexibel in der Handhabung, nahezu alle schwierigen Rundungen können herausgeschnitten werden.
- Optimal für alle schwierigen Fälle, im Auto-, DIY-, Baubereich etc.
- Stahl bis 1,5 mm und Aluminium bis 2,0 mm, ohne Verdrehen des Bleches
- Schneidet auch Pappe, Plastik, Plexiglas, Teppich, PVC, Linoleum etc. bis 2,0 mm Materialstärke, mühelos und einwandfrei....ein echtes Multitalent!
- Der Roundcut kann auch inmitten eines Bleches angesetzt werden, dafür muss lediglich ein kleines Loch von ca. 13 mm vorgebohrt werden

**Höchste Flexibilität, schneidet nahezu Alles, einfach auf eine Bohrmaschine aufsetzen**

Typ	Artikel	Blechstärke
NBR 300	Roundcutt	1,5 mm



## DER PENCUT

- Einfaches, gelegentliches Schneiden von Geraden und leichten Rundungen, für Auto, Bau, DIY etc. ohne Verdrehen des Bleches
- Optimal zum Ausschneiden von langen Stücken, gerade oder gebogen
- Schneiden einer geraden Linie mühelos möglich, da über die Schneideeinheit optisch geführt wird.
- Stahl bis 1,0 mm und Aluminium bis 1,2 mm
- Der Pencut funktioniert wie handelsübliche elektrische Werkstatt-Nibbler, welche keine Einzelausstempelungen (wie der Roundcut) erzeugen, sondern das herausgeschnittene Material aufrollen. Der Vorteil liegt darin, dass kein ausgeschnittenes Material herunterfällt, z.B. beim Ausschneiden von Sonnendächern etc.

**Perfektes Preis-Leistungsverhältnis, einfach auf eine Bohrmaschine aufsetzen**

Typ	Artikel	Blechstärke
NBP 200	Pencut	1,0 mm



## DIE PROFINIBBLER ALS VORSATZ- UND ELEKTROGERÄTE

- Einfache Handhabung, gratfrei und ohne Verformung, hohe Schnittgeschwindigkeit, freie Sicht auf Material, Anriss und Schablonen, Schneiden von Geraden und Kurven, Schneiden von U-, C- und L-Profilen, Innenausschnitte möglich über ein vorgebohrtes Loch, kein Schnittlängenlimit, hohe Standzeit, Messer und Backen können nachgeschärft werden, stationäre Montage im Schraubstock ohne zusätzliches Zubehör, arbeiten geräuscharm, unfallfrei
- NBP 500 VSG1+530 VSG2: Vorsatznibbler für Heim, Hobby und Modellbau, ideal zum Schneiden von Karosserieblech, Zink etc.. Passen auf jede Bohrmaschine, schnelle Montage und Demontage, sehr wendig für kleine Radien. NBP 500 VSG1 verfügt über ein Kurvenmesser (kleinster Innenradius 50 mm) und zusätzlich über eine Stützrolle, welche z.B. beim Einbau von Glasdächern sehr hilfreich ist.
- NBP 600 ELS1+650 ELS2: Profigeräte für den dauerhaften Einsatz. Ideale Kurvenscheren (standardmäßig mit hochfestem Kurvenmesser ausgerüstet). Zum Schneiden von Schwellern, Falzen, Blechüberlappungen und starken Blechen. NBP 650 ELS2 aufgrund der hohen Kapazität ideal auch im Nutzfahrzeugbau einsetzbar

**Die Profiqualität für den täglichen Einsatz**

Typ	Artikel	Blechstärke	Ge- wicht
NBP 500 VSG1	Vorsatznibbler	1,0 mm	0,6 kg
NBP 530 VSG2	Vorsatznibbler	1,3 mm	0,6 kg
NBP 600 ELS1	Elektronibbler	1,0 mm	1,8 kg
NBP 650 ELS2	Elektronibbler	2,0 mm	1,8 kg

NBP 500 VSG1



NBP 650 ELS2

**TOP  
NEUHEIT**

**SCHNEIDE  
TECHNIK**

# ROLLEN-BLECHSCHEREN

## ROLLENBLECHSCHERE HOBBY

-Mit Einstellmöglichkeit der unteren Rolle zum Anpassen an unterschiedliche Materialstärken, stark verbesserte Stahl-Version. Für den Hobbyisten als supergünstige Alternative

**Günstige Schneidehilfe für den Gelegenheitsanwender**

Typ	Artikel	Blech- stärke	Ge- wicht
RS 080 S	Rollenblechschere Hobby	1,2 mm	2 kg
ER 085 RS8	Paar Ersatzrollen		



RS 080 S

## ROLLENBLECHSCHERE STANDARD

-RS 090 SPA: Neue Standard-Version für Bleche bis 1,5 mm in marktüblicher Optik  
-KV 098 RS: Praktische Kreisschneidevorrichtung zum Schneiden von Kreisen bis ca. 320 mm Durchmesser; Ein absolut perfektes Zubehör für die RS 090 SPA! (zur Anwendung der RS 080 S und der RS 120 PA muss die Aufnahme umgebaut werden)

**Günstige Schneidehilfe für den Jeden**

Typ	Artikel	Blech- stärke	Ge- wicht
RS 090 SPA	Rollenblechschere Stand.	1,5 mm	2 kg
ER 095 RS9	Paar Ersatzrollen		
KV 098 RS	Kreisschneidevorrichtung		4 kg



RS 090 SPA

RS 080 S



Einfaches Schneiden von Rundungen und Geraden durch Ratschenvortrieb der Rollenscheren Umschaltbarer Knarren-effekt, zum leichten Herausholen von Blechen Keine Grate und Unebenheiten wie bei der Anwendung von Handblechscheren



RS 090 SPA+  
KV 098 RS

**TOP  
NEUHEIT**

## ROLLENBLECHSCHERE STANDARD-PROFI

-Neue schwere Stahl-Version für dickere Bleche bis 1,5 mm  
-Aufsteckbarer Langhebel zum leichteren Umsetzen der Kraft wird mitgeliefert

**Das schwere Modell für dicke Bleche**

Typ	Artikel	Blech- stärke	Ge- wicht
RS 120 PA	Rollenblechschere	1,5 mm	8 kg
ER 125 RS12	Paar Ersatzrollen		

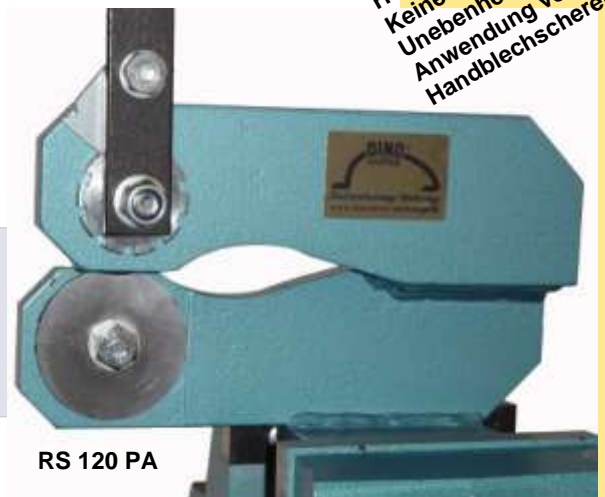

RS 120 PA

## ROLLENBLECHSCHERE PROFI NEU!

-Neue Stahl-Version für dickere Bleche bis 1,5 mm  
-Größere Auflagefläche neben der Schere zum leichteren Führen der Bleche  
-ST 200 UNV: Universal-Standfuß für diese Rollenschere, aber auch für RS 080 S, RS 090 SPA und RS 120 PA

**Das perfekte Schneidegerät für dicke Bleche**

Typ	Artikel	Blech- stärke	Ge- wicht
RS 110 PB	Rollenblechschere	1,5 mm	5 kg
ER 115 RS11	Paar Ersatzrollen		
SF 200 UNV	Standfuß universal		16 kg

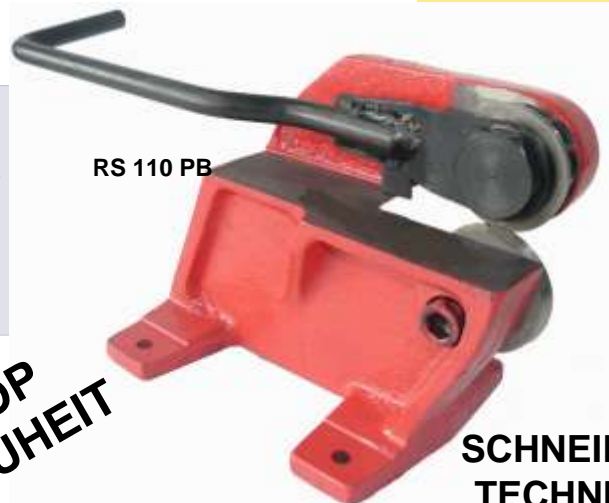

RS 110 PB

**TOP  
NEUHEIT**

**SCHNEIDE  
TECHNIK**

# SONDERSCHEREN-VORRICHTUNGEN

## DIE ABSOLUTE DINOSAURIER TOPNEUHEIT! EINE RICHTIGE PROFI-UNIVERSALWERKZEUG ZUM ABKANTEN BÖRDELN UND SCHNEIDEN

- Stabile, top gebaute Profimaschine für Werkstätten, Baustellen, Schulen etc.
- Seitlicher Spezialöffnungsmechanismus zum Herausnehmen gekanteter und geformter Bleche
- Unterschiedliche Befestigungsmöglichkeiten zum Einspannen in einen Schraubstock oder Anbringen an einer Werkbank
- Vorrichtung zum Stoppen um Vorgänge wiederholen zu können
- Bedienung über zwei Handhebel
- Abkanteinrichtung mit zwei Segmenten. Diese können auch einzeln genutzt werden.
- Zusätzliche Segmente in 10/20/40/60/80 und 100 mm lieferbar, Preis bitte anfragen
- SPE 251 UNMP1: Individuelle Presswerkzeuge können nach Ihren Angaben hergestellt werden. Schicken Sie uns am besten eine Zeichnung
- SPE 255 UNMS5: Spezielles Schneidwerkzeug für Bleche 180x0,8 mm

Größtmögliche Flexibilität, Pressprofile auf Wunsch herstellbar

Typ	Artikel	Arbeitsbreite	Blechstärke	Gewicht
UNM 250 ABS	Universal-Profimaschine	250 mm	1,0 mm	17,5 kg
SPE 251 UNMP1	Presswerkzeug			
SPE 255 UNMS5	Schneidwerkzeug	180 mm	0,8 mm	

**TOP  
NEUHEIT**

Flexibilität jetzt auch im Profibereich: Eine Maschine zum Abkanten, Bördeln und Schneiden



SPE 255 UNMS5



SPE 251 UNMP1

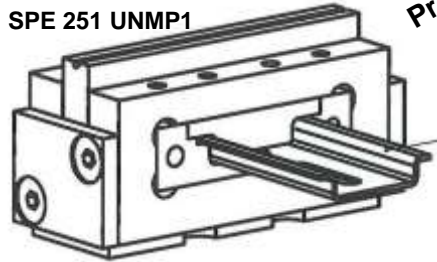

UNM 250 ABS:  
Leichtes Herausnehmen der Einsätze und Bleche



## UNIVERSAL-HANDTAFEL-SCHERE PROFI: DIE BESTE HANDSCHERE FÜR INNEN-UND AUSSENRADIIEN

Die universelle Profi-Schere für alle geraden und runden Schnitte!

- Schneidet nahezu alle Materialien von Papier bis hin zu Edelstahl (Papier, Pappe, Kunststoff, Gummi, Eternit, Linoleum, Aluminium, Kupfer, Messing, Stahl (bis ca. 1,5 mm), Edelstahl etc.)
- Leichtes Schneiden von Außen- und Innenradien, Kurven, Konturen, Winkeln etc., ohne Deformierung des Materials, Schnittlänge ca. 190 mm. Problemloses Schneiden auch von langen geraden Stücken
- Selbstschärfer durch Spezialmesser, daher kein Nachschleifen nötig
- Zum Anbringen an eine Werkbank oder den Universal-Standfuß SF 200 UNV

Äußerst flexibel in der Handhabung, perfekt für alle Profis und Semiprofis

Typ	Artikel	Arbeitsbreite	Blechstärke	Gewicht
TSU 200 UN	Universalschere	250 mm	1,5 mm	4,5 kg
SF 200 UNV	Universalstandfuß			20 kg



Herausschneiden von schwierigen Rundungen nahezu ohne Blechverzug, auch von nahezu allen dünnen Materialien!



**SCHNEIDE  
TECHNIK**

# HEBEL-BLECHSCHEREN+TIEFENSCHN.

## HEBELBLECHSCHEREN STANDARD/HOBBY

**Stabile, robuste, einfach gebaute Ausführungen für den gelegentlichen Gebrauch**

- Zum Schneiden von geraden, hauptsächlich dicken Kurzblechen, eckigem Vollmaterial, Rundstahl, Bolzen, Schrauben etc. Scheren nur zum Schneiden im hinteren Bereich
- Verbesserte Versionen mit Niederhalter für alle normalen Arbeiten
- Lieferung incl. kurzem Handhebel. Für leichteres Arbeiten und stärkere Hebelübersetzung (Pressdruck) raten wir zum Zukauf der Langhebel EHS 410 HBA1 und EHS 420 HBA2.

**Die günstigen Werkstatthelfer für allgemeine Aufgaben**

Typ	Artikel	Messerlänge	Blechstärke	Rundstahl	Gewicht
HS 120 SP	Hebelblechscher	120 mm	5 mm	10 mm	12 kg
HS 150 SP	Hebelblechscher	150 mm	5 mm	10 mm	14 kg
HS 200 SP	Hebelblechscher	200 mm	5 mm	10 mm	18 kg
HS 250 SP	Hebelblechscher	250 mm	5 mm	10 mm	23 kg
HS 300 SP	Hebelblechscher	300 mm	5 mm	10 mm	28 kg

Typ	Artikel	Länge
EHS 410 HBA1	Langhebel f. HS 120/150/200 SP	1200 mm
EHS 420 HBA2	Langhebel für HS 250/300 SP	1200 mm



HS 300 SP



HS 120 SP



HS 150 PA5

## HEBELBLECHSCHEREN PROFI

**Stabile, robuste Ausführungen für den Werkstattgebrauch**

- Zum Schneiden von geraden, hauptsächlich dicken Kurzblechen, eckigem Vollmaterial, Rundstahl, Bolzen, Schrauben etc.
- Messer aus hochwertigem Werkzeugstahl, gehärtet und geschliffen
- Stufenlos einstellbarer Niederhalter, Hebelarm mit Sicherungsfeder
- Ergonomisch günstige Schneidgeometrie
- Lieferung incl. Langhebel für eine optimale Übersetzung

Typ	Artikel	Messerlänge	Blechstärke	Rundstahl	Gewicht
HS 100 PA2D	Hebelblechscher	100 mm	2 mm		1,6 kg
HS 120 PA4	Hebelblechscher	120 mm	4 mm	10 mm	10 kg
HS 150 PA4D	Hebelblechscher	150 mm	4 mm	10 mm	7 kg
HS 150 PA5	Hebelblechscher	150 mm	5 mm	11 mm	12 kg
HS 175 PA5D	Hebelblechscher	175 mm	5 mm	11 mm	10 kg
HS 180 PA6	Hebelblechscher	180 mm	6 mm	13 mm	19 kg
HS 210 PA6D	Hebelblechscher	210 mm	6 mm	13 mm	14 kg
HS 300 PA4	Hebelblechscher	300 mm	4 mm	10 mm	30 kg

**TOP  
NEUHEIT**



HS 100 PA2D



HS 300 PA4

## DER TIEFENSCHNEIDER TOPNEUHEIT!

**Optimales Arbeiten an schwer zugänglichen Stellen bei KFZ und Schlosserarbeiten!**

- Insbesondere verrottete und durchgedrehte Verschraubungen können einfach und bequem durchgeschnitten werden: Koppel- und Stabstangen, Spurstangenköpfe, Traggelenke und Auspuffverschraubungen lassen sich ebenfalls schnell trennen, wie auch die schwer zu erreichenden Radläufe oder Verschraubungen vieler Hinterachsbuchsen
- Geringes Gewicht mit nur 1,1 kg, Länge 350 mm, Bauhöhe 65 mm
- Leerlaufdrehzahl 15.000 U/min., Leistung 0,63 kW
- Luftdruck 6,3 bar, Druckluftanschluß 1/4"
- Trennscheiben 100x1,0x10 mm als Verschleißteil lieferbar

**Schneiden und Trennen in der Tiefe**

Typ	Artikel	Gewicht
ZI 9315 BEN	Tiefenschneider	1,1 kg
SES 9300 ZI	Trennscheiben 25 Stück	



ZI 9315 BEN



**SCHNEIDE  
TECHNIK**

# TAFELSCHEREN KFZ UND BAU

## DIE EINFACHEN, GÜNSTIGEN TAFELSCHEREN HOBBY

Hobby-Modelle mit einfacher Konstruktion (Schneidhebel muss mit viel Kraft gegen das untere Gegenmesser gedrückt werden) zu äußerst günstigen Preisen (wirklich nur Hobbybereich!)

- Zum gelegentlichen Schneiden von Dünnschichten bis max. 1,0 mm (abhängig der Blechlänge)
- Achtung: Einfachste Konstruktion: Scheren nur zum Schneiden im hinteren Bereich einplanen (kurze Versionen sind besser)
- Lieferung incl. Standgestell, als Stand- oder Tischversion einsetzbar
- Niederhalten über Schraubzwingen möglich

Ideal zum Geld sparen nur für den Hobby-Einsatz

Typ	Artikel	Messerlänge	Blechstärke	Gewicht
TS 500 S	Tafelschere	500 mm	1,0 mm	35 kg
TS 800 S	Tafelschere	800 mm	1,0 mm	45 kg
TS 1000 S	Tafelschere	1.000 mm	1,0 mm	69 kg



TS 1000 S

## TOP NEUE PROFI TAFELSCHEREN FÜR DEN FLEXIBLEN KLEMPNER

- Neue stark verbesserte Versionen für den Profi
- Lieferung incl. Standfüßen. Durch Eigenanbau eines Tisches entsteht eine vollwertige Tafelschere. Niederhalten über Schraubzwingen
- Verbesserte Messer, Gegengewicht für leichteres Arbeiten
- Leichte Modelle, somit auch optimal für den Baustellenbetrieb
- Überlänge, somit auch 1000 mm-Schnitt bei TS 1000 PP gewährleistet!

Profiversionen zum günstigen Preis

Typ	Artikel	Messerlänge	Blechstärke	Gewicht
TS 500 PP	Tafelschere	530 mm	1,5 mm	40 kg
TS 1000 PP	Tafelschere	1.030 mm	1,0 mm	63 kg



TS 1000 PP



TS 500 PP



TS 500 PP im Einsatz

## TAFELSCHEREN PROFI AUS STAHL ZUM ZUSAMMENKLAPPEN

- Die ideale Profi-Tafelschere für den flexiblen Einsatz aus Baustellen etc., da zusammenklappbar
- Leicht mit 97 kg, jedoch robust gebaut, Lieferung incl. Tisch und Niederhalter
- SAS 600 TS: Seitenanschlag bis zu 600 mm als sinnvolles Zubehör

Die zusammenklappbare Schere für den flexiblen Profi

Typ	Artikel	Messerlänge	Blechstärke
TS 1020/1,2 SCX	Tafelschere Stahl	1.020 mm	1,2 mm
SAS 600 TS	Seitenanschlag		



TS 1020/1,2 SCX  
Incl. Optionalen  
Seitenanschlag  
SAS 600 TS

**TOP  
NEUHEIT**



**SCHNEIDE  
TECHNIK**

# TAFELSCHEREN KFZ UND BAU

## TAFELSCHEREN PROFIMODELLE AUS STAHL UND GUSS

- Zum Schneiden von dickeren Blechen mit schwerem Gegengewicht
- Tiefenanschlag mit Handrad verstellbar, Niederhalter zum Halten der Bleche
- Zum Schneiden größerer Längen werden Bleche durchgeschoben
- TS 1000/2,0+1300/1,5:** Solide Versionen aus Stahl
- TS 1000/2,5 GU+GUD:** Schwere Versionen aus Guss.
- TS 1000/2,5 GUD mit gefedertem Anschlag

### Solide Werkstattmaschinen für den Profi und die Industrie

Typ	Artikel	Messerlänge	Blechstärke
TS 1000/2,0	Tafelschere Stahl	1.010 mm	2,0 mm
TS 1300/1,5	Tafelschere Stahl	1.310 mm	1,5 mm
TS 1000/2,5 GU	Tafelschere Guss	1.010 mm	2,5 mm
TS 1000/2,5 GUD	Tafelschere Guss	1.010 mm	2,5 mm



Gefederter Anschlag der TS 1000/2,5 GUD



TS 1000/2,5 GUD



TS 1000/2,0

TS 1000/2,0 im Einsatz



## TAFELSCHEREN PROFIMODELLE AUS STAHL

- Profi-Spitzenmodelle zum gradfreien Schneiden endloser Bleche (werden einfach durchgeschoben)
- Lieferung incl. einstellbarem Tiefenanschlag bis 550 mm, einstellbarem Anschlag am Arbeitstisch und neoprenbeschichtetem Niederhalter zum Halten der Bleche
- TSF 650 SCM1:** Leichtes Tischmodell, 80 kg, für den flexiblen Einsatz
- TSF 1030 SCM2+1330 SCM3:** Kompakte Standmodelle incl. beleuchteter Plexiglas-Abdeckung

### Solide Profimaschinen für den Werkstatteinsatz

Typ	Artikel	Messerlänge	Blechstärke
TSF 650 SCM1	Tafelschere Tisch	650 mm	1,25 mm
TSF 1030 SCM2	Tafelschere Stand	1.030 mm	1,25 mm
TSF 1330 SCM3	Tafelschere Stand	1.330 mm	1,25 mm

**TOP  
NEUHEIT**



TSF 650 SCM1



TSF 1330 SCM3

**SCHNEIDE  
TECHNIK**

**WEITERE INDUSTRIE-TAFELSCHEREN, AUCH PNEUMATISCH UND ELEKTRISCH BITTE AUF ANFRAGE**

# DINOSAURIER - TEILEWASCHANLAGEN

## TEILEWASCHANLAGEN

Einfaches Reinigen von verschmutzten Teilen

**Achtung:** Bei den einfachen, elektrischen Teilwaschgeräten besteht die Gefahr von Stromschlägen durch Spritzwasser, Überfüllung in das Schaltergehäuse oder Überhitzung der Pumpe. Diese sind daher nicht CE-zugelassen und werden von uns daher nicht verkauft.

Bei den DINOSAURIER TW 100+200+400 ADP besteht diese Gefahr nicht, da druckluftbetrieben -Kein aufwendiges und umweltschädliches „Do it yourself“-Verfahren. Einfache aber wirkungsvolle Modelle mit Umlaufprinzip der Waschemulsion. Die Pumpe im Behälter der Geräte fördert die Waschsubstanz nach oben und von dort über einen flexiblen Schlauch auf die Objekte. Filter der Pumpe austauschbar. Herausnehmbare Ablagebleche, extra Korb für Kleinteile (nicht bei Tischgerät TW 100 ADP). Alle Modelle mit selbst sicherndem Deckel bei Brandgefahr

-TW 100/200/400 ADP: Modelle mit Druckluftbetrieb und zusätzlicher Ausblaspistole (nicht TW 100 ADP) für schnelles und perfektes Arbeiten. Incl. verbesserter Pumpe, verstärktem T-Gelenk am flexiblen Schlauch und Profi-Durchlaufpinsel TW 010 D. Dauerhafter einsetzbar durch Druckluftbetrieb

-ETW 600 LWH: L-Winkel aus festem Guss (kein Plastik) zum Halten des flexiblen Rohres

-TW 010 D+TW 015 DN: Die Durchlaufpinsel ermöglichen perfektes und einfaches Arbeiten

-DP 010+DP 015P: Solo-Austauschpumpen für alle ähnlichen Teilwaschgeräte

-DP 020 H+DP 025 HE: Pumpeneinheiten für Teilwäscher zum Nachrüsten: DP 020 H (für ADP) pneumatisch, incl. zusätzlicher Ausblaspistole, DP 025 HE elektrisch ohne Ausblaspistole

Wir raten zugunsten der Umwelt und Ihrer Sicherheit zur Verwendung von wasserlöslichen Waschemulsionen (Achtung! Die Reinigungs-Emulsionen dürfen Gummi und Plastik nicht angreifen, ansonsten kann die Pumpe kaputt gehen).

Einfaches Reinigen von Teilen, unentbehrlich für alle Profis und Semiprofis

ETW 600 LWH  
verstärktes T-Stück  
Zum Austausch der  
einfachen Plastik-  
T-Winkel



TW 200 ADP  
Im Einsatz



Typ	Artikel	Innenbereich l x b x h mm	Ge- wicht	Flüssig- keitsm.
TW 100 ADP	Tischgerät incl. TW 010 D	390x290x100	10 kg	5-10 L
TW 200 ADP	Standgerät incl. TW 010 D	720x460x140	28 kg	25 L
TW 400 ADP	Standgerät Incl. TW 010 D	1040x490x140	42 kg	55 L
ETW 600 LWH	L-Winkel-Gusshalter für flex. Schl.			
TW 010 D	Durchlaufpinsel kleiner+flexibel			
TW 015 DN	Durchlaufpinsel groß und gröber			
DP 010	Pumpe solo für elektrische Geräte			
DP 015 P	Pumpe pneumatisch für pneum.G.			
DP 020 H	Pumpeneinheit pneumatisch			
DP 025 HE	Pumpeneinheit elektrisch			



TW 400 ADP



TW 200 ADP

TW 100 ADP



TOP  
NEUHEIT



DP 020 H



TW 010 D



TW 015 DN

Auch  
Profigeräte  
lieferbar



DP 010  
DP 015 P  
ähnlich

WASCH  
TECHNIK

# DINOSAURIER-STRAHLTECHNIK



## DINOSAURIER- STRAHLKABINEN

- Trockenstrahlkabinen zum Entrosten, Reinigen, Entfetten, Entzundern, Verdichten, Aufrauen, Entgraten Polieren, Mattieren, etc., für den gelegentlichen Gebrauch (Industriemodelle für täglichen Einsatz auf Anfrage)
- Unser Tip! Schützen Sie die Verglasung und die Beleuchtung vor Erblindung durch das Strahlgut. Kleben Sie von innen unter die Verglasungen die DINOSAURIER-Schutzfolien- oder scheinbar.
- Die Innenraummaße sind nicht gleichzusetzen mit den endgültigen Arbeitsraummaßen.
- Bauartbedingte Schrägen, teilweise auch die Beleuchtung etc. müssen abgerechnet werden.
- Beachten Sie, dass man zum Strahlen größere Kompressoren benötigt als für andere Druckluftarbeiten. Ein zu kleiner Kompressor bringt nicht die erforderliche Luftleistung + Strahlergebnis.
- Strahlkabinen sind nie absolut dicht. Bei Bedarf müssen diese nachträglich abgedichtet werden, je nach Anwendungsfall mehr oder weniger. Wir empfehlen helles Antidrönmittel o.ä., höhere Geräusche und Abnutzung des Strahlgutes werden zudem noch vermieden. Strahlkabinen gehören nicht ins Wohnzimmer oder neben empfindliche Maschinen. Für Feinstäube benötigt man einem extra Absauger wie AS 280 P.
- Alle Strahlkabinen arbeiten mit einem Strahlgutrückführungssystem. Das Strahlgut wird in den Trichter geschüttet und von dort über die Strahlpistole angesaugt. Nach Gebrauch fällt das Strahlgut in den Trichter zurück und wird von dort erneut angesaugt. Zum Tauschen oder Säubern des Strahlgutes wird es unten am Trichter abgelassen. Tischgeräte haben konstruktiv bedingt einen flachen Trichter für wenig Strahlgut.
- Lieferung aller Strahlkabinen im Karton oder Kiste zum restlichen Zusammenschrauben

**NEU! JETZT  
AUCH  
STRAHLGUT  
LIEFERBAR!**

Beachten Sie die  
DINOSAURIER Sonder-  
info zum Strahlen mit  
vielen Tips!

**DINOSAURIER-WERKZEUGE liefert jetzt auch Ihr optimales Strahlgut wie Glasperlen, Strahlkorund und Granatsand zum günstigen Preis!**

## TISCHGERÄT HOBBY FÜR KLEINARBEITEN TOPLADER

Neues verbessertes Modell! Zum Strahlen vieler Kleinteile.

Bedingt durch den flachen Trichter jedoch nur für gelegentliches Arbeiten sinnvoll

- Ideal für Modellbauer und beengte Platzverhältnisse, da Toplader
- Kleines, leichtes handliches Gerät zum äußerst attraktivem Preis. SK 200 H ohne AS 040 S
- Überarbeitete Version mit Stahlrahmen um Toptür, verstärktem Ablageblech und neuer verbesserter Aluminium-Strahlpistole
- Umfangreiches Zubehör: (Strahlhandschuhe, Strahlpistole, Beleuchtung, mehrere Ersatz-Schutzfolien, mehrere Ersatz-Strahldüsen, Absaugung AS 040 S (bei SK 200 HP))

**Ideal zum Geld sparen, einfach in der Anwendung**

Typ	Innenraummaße „b x t x h“	Außenmaße „b x t x h“	Erforderliche Luftleistung min.	Gewicht
SK 200 H	585x485x350 mm	590x490x475 mm	350 l/min bei 6,0 bar	22 kg
SK 200 HP	585x485x350 mm	590x490x475 mm	350 l/min bei 6,0 bar	23 kg

**SK 200 HP  
Lieferung incl.  
Absaugeinheit  
AS 040 S**



## STANDGERÄT HOBBY MIT EINER SEITENTÜR

Neues verbessertes Modell! Nur für gelegentliches Arbeiten sinnvoll

- Solides Gerät für den Hobbyanwender zum äußerst attraktivem Preis. SK 500 H ohne AS
- Umfangreiches Zubehör (Strahlhandschuhe, neue verbesserte Strahlpistole, Beleuchtung, mehrere Ersatz-Schutzfolien und Ersatz-Strahldüsen, Absaugung AS 040 S (bei SK 500 HS))

**Unschlagbar im Preis, einfach in der Anwendung**

Typ	Innenraummaße „b x t x h“	Außenmaße „b x t x h“	Erforderliche Luftleistung	Gewicht
SK 500 H	860x560x560 mm	980x630x1390 mm	350 l/min bei 6,0 bar	50 kg
SK 500 HS	860x560x560 mm	980x630x1390 mm	350 l/min bei 6,0 bar	51 kg

**SK 500 HS  
Lieferung incl.  
Absaugeinheit  
AS 040 S**



Absaugung AS 040 S



Neue verbesserte Aluminium-Strahlpistole für SK 200 HP+ SK 500 HS

**STRAHL  
TECHNIK**

# TROCKEN - STRAHLKABINE

## MASSIVE STANDMODELLE STANDARD-HOBBY

Massive Strahlkabinen mit großem, tiefen Trichter und großen bis riesigem Strahlraum. Wir bitten zu beachten, dass der Betrieb einer Strahlkabine incl. Fußbetätigung einen Strahlstop (Türabschaltung beim Öffnen) an den Türen voraussetzt. Unsere Strahlkabinen werden nur mit Handstrahlpistole ausgeliefert. Sollten Sie eine Fußbetätigung mit Strahlkopf nachrüsten, muss die Kabine vom Anwender mit einem zugelassenen Strahlstop an den Türen nachgerüstet werden. Solide Ausführungen für den gelegentlichen Gebrauch. Lieferung in Transportkiste zum Komplettieren

-Großer Beleuchtungskasten mit geschützten Leuchtstoffröhren (2x20 Watt) oben aufgesetzt, somit sind optimale Lichtverhältnisse und damit auch gute Arbeitsbedingungen in der Kabine gegeben.

**-SK 1145 NBA2+SK 1345 NBA+SK 1545 NBA5:** Lieferung incl. starken elektrischen Absaugeinheit mit großer Filterpatrone und manuellem Abrüttler. Nicht für Feinstäube und Dauerbetrieb geeignet (Motor kann schnell überhitzen)

**-SK 1140 NBA1:** Neue kleinere Version mit zwei Seitentüren zum einfachen Bestücken und Durchschieben auch von langen Teilen. Ausstattung: Hand-Strahlpistole mit 4 Stück Keramikdüsen (Strahlkopf mit Fußbetätigung kann zum gleichen Preis geliefert werden, dann jedoch keine CE-Zulassung), zusätzlich feststehender Düsenkopf incl. Keramikdüse an flexiblem Stahlschlauch mit Fußbetätigung (darf innerhalb der EU nicht genutzt werden, da nicht CE-zugelassen), Druckregler mit Manometer, An-und Ausschalter für Strom, Licht und Absaugung (im Technikkasten eingesetzt), Ersatzschutzfolien, Strahlstop an den Seitentüren, daher hohe Sicherheit! (ohne CE-Zulassung). Luft-Strahlmittelventil für schnellen Strahlmittelwechsel und Einstellung des Strahlmittelgemisches.

**-SK 1145 NBA2:** Wie SK 1140 NB1, jed. incl. starker elektrischer Absaugeinheit (nicht für Feinstaub)

**-SK 1340 NB:** Zwei Seitentüren zum einfachen Bestücken und Durchschieben auch von langen Teilen. Komplette Frontsichtplatte hochklappbar, zum besseren Reinigen der Sichtscheibe und leichterem Austauschen der Schutzfolien. Ideal auch zum Bestücken der Strahlkabine mit kleineren Teilen von vorne. Lieferung ohne große elektrische Absaugung. Strahlstop an den Seitentüren und der großen Frontklappe, daher hohe Sicherheit! (ohne CE-Zulassung). Luft-Strahlmittelventil für schnellen Strahlmittelwechsel und Einstellung des Strahlmittelgemisches.

**-SK 1345 NBA:** Wie SK 1340 NB, jedoch incl. starker elektrischer Absaugeinheit (nicht für Feinstaub)

**-SK 1545 NBA5:** NEU! Sehr große neue Ausführung mit riesigem Strahlraum und großer Frontklappe. Ausstattung: Hand-Strahlpistole mit 4 Stück Keramikdüsen (Strahlkopf mit Fußbetätigung kann zum gleichen Preis geliefert werden, dann jedoch keine CE-Zulassung), zusätzlich feststehender Düsenkopf an flexiblem Stahlschlauch mit Fußbetätigung (darf innerhalb der EU nicht genutzt werden, da nicht CE-zugelassen), Druckregler, Ersatzschutzfolien.

## Die massiven Strahlkabinen zum günstigen Preis-Leistungsverhältnis

Typ	Innenraummasse „b x t x h“	Außenmasse „b x t x h“	Erforderliche Luftleistung min.	Gewicht
SK 1140 NBA1	945x600x575 mm	1.009x640x1.650 mm	400 l/min bei 6,0 bar	125 kg
SK 1145 NBA2	945x600x575 mm	1.009x920x1.650 mm	400 l/min bei 6,0 bar	125 kg
SK 1340 NB	1.220x605x585 mm	1.350x640x1.680 mm	400 l/min bei 6,0 bar	125 kg
SK 1345 NBA	1.220x605x585 mm	1.350x930x1.680 mm	400 l/min bei 6,0 bar	125 kg
SK 1545 NBA5	1.177x887x847 mm	1.330x1.240x1.770 mm	400 l/min bei 6,0 bar	157 kg

Riesiger Strahlraum aller Kabinen!

Teilweise Lieferung incl. elektrischer Absaugeinheit

Optionale Fußbetätigung



Strahlkopf SP 300 FP optional



SK 1145 NBA2

TOP NEUHEIT



SK 1345 NBA



SK 1545 NBA5



SK 1145 NBA2 Innenraum

Bilder teilweise mit nachgerüstetem Strahlkopf und Fußbetätigung

STRAHL TECHNIK

# TROCKEN-STRAHLKABINEN

## MEDI TOP-TISCH(STAND)MODELLE UNTERE GRÖSSE STANDARD DIE DINOSAURIER-SONDERSERIE ALS EINSTIEGSMODELLE

Günstige, platzsparende Standardversionen (Profiversionen bitte abfragen) für den gelegentlichen Gebrauch als Tisch- oder Standversionen mit etwas tieferem Trichter, großer Toptür oder Seitentür in unterschiedlicher Qualität und Ausstattung. PM/PMS/PMSA-Modelle mit gehobener Ausstattung! Wir bitten zu beachten, dass der Betrieb einer Strahlkabine incl. Fußbetätigung einen Strahlstopp (Türabschaltung beim Öffnen) an den Türen voraussetzt. Unsere Strahlkabinen werden nur mit Handstrahlpistole ausgeliefert. Sollten Sie eine Fußbetätigung mit Strahlkopf nachrüsten, muss die Kabine vom Anwender mit einem zugelassenen Strahlstopp an den Türen nachgerüstet werden.

**-Umfangreiche, allgemeine Ausstattung:** Hochwertige Latex-Strahlhandschuhe, stark verbesserte Beleuchtung (Leuchtstoff für bessere Sichtverhältnisse), 4 Stück Schutz-Plexiglasscheiben, Außenadapter für Kompressoranschluss

**-SK 300 H:** Tischmodell mit großer Toptür zum einfachen Bestücken der zu strahlenden Teile (somit auch besseres Reinigen der Sichtscheibe und leichteres Austauschen der Schutzfolien möglich). Leichtere und besser Hand-Aluminium-Strahlpistole mit geringem Luftbedarf (kleinerer Kompressor notwendig) und 6 Sonder-Keramikküsen, Standard-Absaugung AS 040 S, Farbe rot.

**Sehr Platzsparend! Es muss lediglich die Breite der Strahlkabine als Platz zur Verfügung stehen!**

**-SK 300 HS:** Zum einfacheren, flexiblen Aufstellen! Wie SK 300 H, jedoch mit Standgestell.

**-SK 300 PMS:** Solides Modell mit gehobener Ausstattung. Verstärkte Konstruktion mit schwerem Standgestell (dadurch extrem höhere Zuladung möglich), Handstrahlpistole (Fußbetätigung und Strahlkopf kann alternativ zum gleichen Preis geliefert werden), hochwertiger Wolframdüse (extrem längere Standzeit), größere Schlauchdurchlässe, schwereres Abdichtgummi an der Toptür, massivere Türverschlüsse, Zuluftöffnungen für eine stark verbesserte Absaugströmung, Strahlstopp an allen Türen ohne CE-Zulassung, doppelte Beleuchtung (hervorragende Sichtverhältnisse im Strahlraum), Druckregler mit Wasserabscheider, Absaugung AS 040 S, Ausblaspistole, Farbe blau/schwarz. Modell mit einer Seitentür

**-SK 300 PMSA:** Gleiche Ausstattung wie SK 300 PMS, jedoch mit hinten aufgesattelter pneumatischer Absaugeinheit (nicht für Feinstäube geeignet) anstatt der AS 040 S. Modell mit einer Seitentür

**Ideal für beengte Platzverhältnisse, Zubehör siehe Seite 73 und 76-81**

Neue,  
verbesserte  
Schläuche!

Alle SK 300-  
Modelle incl.  
Absaugeinheit

Fußbetätigung  
und Strahlkopf  
auf Seite 78+79.  
Gerne helfen  
wir Ihnen weiter

Typ	Innenraummasse „b x t x h“	Außenmasse „b x t x h“	Erforderliche Luft- leistung min.	Ge- wicht
SK 300 H	755x505x500 mm	865x510x710 mm	350 l/min bei 6,0 bar	28 kg
SK 300 HS	755x505x500 mm	865x510x1.400 mm	350 l/min bei 6,0 bar	35 kg
SK 300 PM	755x505x500 mm	865x510x710 mm	500 l/min bei 6,0 bar	40 kg
SK 300 PMS	755x505x500 mm	865x510x1.400 mm	500 l/min bei 6,0 bar	45 kg
SK 300 PMSA	755x505x500 mm	765x710x1.540 mm	500 l/min bei 6,0 bar	51 kg



SK 300 PMSA  
Bild incl.  
nachgerüsteter  
Fußbetätigung



Strahlkopf SP 500 P mit  
flachem Eintrittswinkel und  
Ausblaspistole SKB 610 AP  
nachrüstbar



SK 300 HS  
Standmodell mit  
langen Füßen



SK 300 H  
Tischmodell mit  
kurzen Füßen

**STRAHL  
TECHNIK**

# TROCKEN-STRAHLKABINEN

## MEDIUM STANDMODELLE UNTERE MITTELGRÖSSE STANDARD DIE DINOSAURIER-SONDERSERIE ALS EINSTIEGSMODELLE

Günstige Modelle für den gelegentlichen Gebrauch mit tiefem Trichter und optimalen Strahlraumabmessungen in unterschiedlicher Qualität und Ausstattung. PMS/PMSA-Modelle mit gehobener Ausstattung!

Wir bitten zu beachten, dass der Betrieb einer Strahlkabine incl. Fußbetätigung einen Strahlstopp (Türabschaltung beim Öffnen) an den Türen voraussetzt. Unsere Strahlkabinen werden nur mit Handstrahlpistole ausgeliefert. Sollten Sie eine Fußbetätigung mit Strahlkopf nachrüsten, muss die Kabine vom Anwender mit einem zugelassenen Strahlstopp an den Türen nachgerüstet werden.

**-Umfangreiche, allgemeine Ausstattung:** Zwei Seitentüren zum leichteren Bestücken und Durchschieben von längeren Teilen (NEU!), Sichtscheibe zum Hochklappen für besseres Reinigen und leichterem Austauschen der Schutzfolien, hochwertige Latex-Strahlhandschuhe, stark verbesserte Beleuchtung (Leuchtstoff für bessere Sichtverhältnisse), 4 Stück Schutz-Plexiglasscheiben, moderner Schiebe-Strahlgutablass, Außenadapter für Kompressoranschluss, neue Ableitbleche an den Türen (das Strahlgut wird dadurch optimal in den Trichter zurückgeführt), Neue Konstruktion!

**-SK 600 HS:** Standardmodell für die gelegentliche Anwendung. Leichtere und besser Hand-Aluminium-Strahlpistole mit geringem Luftbedarf (kleinerer Kompressor notwendig) und 6 Sonder-Keramikdüsen, Standard-Absaugung AS 040 S (nicht für Feinstäube geeignet), Farbe rot

**-SK 600 HSB: Zum Geld sparen!** Das Standmodell zum komplett selbst Zusammenschrauben

**-SK 600 PMS:** Solides Modell mit gehobener Ausstattung. Verstärkte Konstruktion mit schwerem Standgestell (dadurch extrem höhere Zuladung möglich), Handstrahlpistole (Fußbetätigung und Strahlkopf kann alternativ zum gleichen Preis geliefert werden), incl. hochwertiger Wolframdüse (extrem längere Standzeit) größere Schlauchdurchlässe, schwerere Abdichtgummis an den Türen, massivere Türverschlüsse, Zuluftöffnungen für eine stark verbesserte Absaugströmung, Strahlstopp an allen Türen ohne CE-Zulassung, doppelte Beleuchtung (hervorragende Sichtverhältnisse im Strahlraum), Standard-Absaugung AS 040 S, Druckregler mit Wasserabscheider, Ausblaspistole, Farbe blau/schwarz

**-SK 600 PMSA:** Gleiche Ausstattung wie SK 600 PMS, jedoch mit großer, hinten aufgesattelter pneumatischer Absaugeinheit (nicht für Feinstäube geeignet) anstatt der AS 040 S

Die Raumwunder für Kleinteile, Zubehör siehe Seite 73 und 76-81

Typ	Innenraummasse „b x t x h“	Außenmasse „b x t x h“	Erforderliche Luftleistung min.	Ge- wicht
SK 600 HS	890x560x600 mm	910x670x1.400 mm	350 l/min bei 6,0 bar	48 kg
SK 600 HSB	890x560x600 mm	910x670x1.400 mm	350 l/min bei 6,0 bar	48 kg
SK 600 PMS	890x560x600 mm	910x670x1.400 mm	500 l/min bei 6,0 bar	65 kg
SK 600 PMSA	890x560x600 mm	910x760x1.540 mm	500 l/min bei 6,0 bar	71 kg

SK 600 HS  
SK 600 HSB  
optisch gleich,  
jedoch in  
Einzelteilen  
geliefert



SK 600 PMSA  
Bilder incl.  
nachgerüsteter  
Fußbetätigung

Jetzt mit zwei  
Seitentüren!

Geld sparen! Mit  
der SK 600 HSB,  
zum selbst  
Zusammen-  
schrauben!



Strahlkopf SP 500 P  
mit flachem  
Eintrittswinkel und  
Ausblaspistole  
SKB 610 AP  
Nachrüstbar

**STRAHL  
TECHNIK**

Neue,  
verbesserte  
Schläuche!

Alle SK 600-  
Modelle incl.  
Absaugeinheit

Fußbetätigung  
und Strahlkopf  
auf Seite 78+79.  
Gerne helfen  
wir Ihnen weiter

# TROCKEN-STRAHLKABINEN

## MIDI STANDMODELLE OBERE MITTELGRÖSSE STANDARD DIE DINOSAURIER-SONDERSERIE ALS EINSTIEGSMODELLE

Günstige Modelle für den gelegentlichen Gebrauch mit tiefem Trichter und optimalen Strahlraumabmessungen in unterschiedlicher Qualität und Ausstattung. PMS/PMSA-Modelle mit gehobener Ausstattung!

Wir bitten zu beachten, dass der Betrieb einer Strahlkabine incl. Fußbetätigung einen Strahlstopp (Türabschaltung beim Öffnen) an den Türen voraussetzt. Unsere Strahlkabinen werden nur mit Handstrahlpistole ausgeliefert. Sollten Sie eine Fußbetätigung mit Strahlkopf nachrüsten, muss die Kabine vom Anwender mit einem zugelassenen Strahlstopp an den Türen nachgerüstet werden.

**-Umfangreiche, allgemeine Ausstattung:** Zwei Seitentüren zum leichteren Bestücken und Durchschieben von längeren Teilen, Sichtscheibe zum Hochklappen für besseres Reinigen und leichterem Austauschen der Schutzfolien, hochwertige Latex-Strahlhandschuhe, stark verbesserte Beleuchtung (Leuchtstoff für bessere Sichtverhältnisse), 4 Stück Schutz-Plexiglasscheiben, 2 Verschlüsse je Tür, moderner Schiebe-Strahlgutablass, Außenadapter für Kompressoranschluss, neue Ableitbleche an den Türen (das Strahlgut wird dadurch optimal in den Trichter zurückgeführt)

**-SK 700 HS:** Standardmodell für die gelegentliche Anwendung. Leichtere und besser Hand-Aluminium-Strahlpistole mit geringem Luftbedarf (kleinerer Kompressor möglich) und 3 Sonder-Keramikdüsen, Standard-Absaugung AS 040 S (nicht für Feinstäube geeignet), Farbe rot

**-SK 700 PMS:** Solides Modell mit gehobener Ausstattung. Verstärkte Konstruktion mit schwerem Standgestell (dadurch extrem höhere Zuladung möglich), Handstrahlpistole (Fußbetätigung und Strahlkopf kann alternativ zum gleichen Preis geliefert werden), incl. hochwertiger Wolframdüse (extrem längere Standzeit) größere Schlauchdurchlässe, massivere Türverschlüsse, Zuluftöffnungen für eine stark verbesserte Absaugströmung, Strahlstopp an allen Türen ohne CE-Zulassung, doppelte Beleuchtung (hervorragende Sichtverhältnisse im Strahlraum), Standard-Absaugung AS 040 S, Druckregler mit Wasserabscheider, Ausblaspistole, Farbe blau/schwarz

**-SK 700 PMSA:** Gleiche Ausstattung wie SK 700 PMS, jedoch mit hinten aufgesetzter pneumatischer Absaugeinheit (nicht für Feinstäube geeignet) anstatt der AS 040 S

Für jede Anwendung die richtige Strahlkabine, Zubehör siehe Seite 73 + 76-81

Optimaler  
Strahlraum!  
890x700x700  
mm!

Fußbetätigung  
und Strahlkopf  
auf Seite 78+79.  
Gerne helfen  
wir Ihnen weiter

Alle SK 700-  
Modelle incl.  
Absaugeinheit

Typ	Innenraummasse „b x t x h“	Außenmasse „b x t x h“	Erforderliche Luft- leistung min.	Ge- wicht
SK 700 HS	890x700x700 mm	910x810x1.500 mm	350 l/min bei 6,0 bar	59 kg
SK 700 PMS	890x700x700 mm	910x810x1.500 mm	500 l/min bei 6,0 bar	82 kg
SK 700 PMSA	890x700x700 mm	910x900x1.640 mm	500 l/min bei 6,0 bar	88 kg



SK 700 PMSA  
Bild incl.  
nachgerüsteter  
Fußbetätigung

Neue,  
verbesserte  
Schläuche!

Optimaler,  
kubischer  
Strahlraum!  
890x700x700  
mm!



Strahlkopf mit  
flachem  
Eintrittswinkel  
SP 500 P und  
Ausblaspistole  
SKB 610 AP  
nachrüstbar



SK 700 HS  
Bild incl. nachgerüsteter  
Fußbetätigung

**STRAHL  
TECHNIK**

# TROCKEN-STRAHLKABINEN

## MAXI STANDMODELLE OBERE GRÖSSE STANDARD DIE DINOSAURIER-SONDERSERIE ALS EINSTIEGSMODELLE

Günstige Modelle für den gelegentlichen Gebrauch mit tiefem Trichter und riesigen Strahlraumabmessungen in unterschiedlicher Qualität und Ausstattung. PMS/PMSA-Modelle mit gehobener Ausstattung!

Wir bitten zu beachten, dass der Betrieb einer Strahlkabine incl. Fußbetätigung einen Strahlstopp (Türabschaltung beim Öffnen) an den Türen voraussetzt. Unsere Strahlkabinen werden nur mit Handstrahlpistole ausgeliefert. Sollten Sie eine Fußbetätigung mit Strahlkopf nachrüsten, muss die Kabine vom Anwender mit einem zugelassenen Strahlstopp an den Türen nachgerüstet werden.

**-Umfangreiche, allgemeine Ausstattung:** Zwei Seitentüren zum leichteren Bestücken und Durchschieben von längeren Teilen, Sichtscheibe zum Hochklappen für besseres Reinigen und leichterem Austauschen der Schutzfolien, hochwertige Latex-Strahlhandschuhe, stark verbesserte Beleuchtung (Leuchtstoff für bessere Sichtverhältnisse), 4 Stück Schutz-Plexiglasscheiben, 3 Verschlüsse je Tür, moderner Schiebe-Strahlgutablass, Außenadapter für Kompressoranschluss, neue Ableitbleche an den Türen (das Strahlgut wird dadurch optimal in den Trichter zurückgeführt)

**-SK 1200 HS:** Standardmodell für die gelegentliche Anwendung. Leichtere und besser Hand-Aluminium-Strahlpistole mit geringem Luftbedarf (kleinerer Kompressor möglich) und 3 Sonder-Keramikdüsen, Standard-Absaugung AS 040 S, Farbe rot. **NEU! Jetzt auch mit doppelter Beleuchtung!**

**-SK 1200 PMS:** Solides Modell mit gehobener Ausstattung. Verstärkte Konstruktion mit schwerem Standgestell (dadurch extrem höhere Zuladung möglich), Handstrahlpistole (Fußbetätigung und Strahlkopf kann alternativ zum gleichen Preis geliefert werden), incl. hochwertiger Wolframdüse (extrem längere Standzeit), größere Schlauchdurchlässe, Massivere Türverschlüsse, Zuluftöffnungen für eine stark verbesserte Absaugströmung, Strahlstopp an allen Türen ohne CE-Zulassung, doppelte Beleuchtung (hervorragende Sichtverhältnisse im Strahlraum), Standard-Absaugung AS 040 S, Druckregler mit Wasserabscheider, Ausblaspistole, Farbe blau/schwarz

**-SK 1200 PMSA:** Gleiche Ausstattung wie SK 1200 PMS, jedoch mit hinten aufgesattelter pneumatischer Absaugeinheit (nicht für Feinstäube geeignet) anstatt der AS 040 S

Die Volumenmodelle mit Traummassen, Zubehör siehe Seite 73 und 76-81

Typ	Innenraummasse „b x t x h“	Außenmasse „b x t x h“	Erforderliche Luftleistung min.	Ge- wicht
SK 1200 HS	1.200x800x800 mm	1.240x910x1.640 mm	350 l/min bei 6,0 bar	98 kg
SK 1200 PMS	1.200x800x800 mm	1.240x910x1.640 mm	500 l/min bei 6,0 bar	109 kg
SK 1200 PMSA	1.200x800x800 mm	1.240x1.050x1.780 mm	500 l/min bei 6,0 bar	115 kg



SK 1200 PMSA  
Bilder incl.  
nachgerüsteter  
Fußbetätigung  
und  
Strahlkopf



Strahlkopf mit  
flachem  
Eintrittswinkel  
SP 500 P und  
Ausblaspistole  
SKB 610 AP  
nachrüstbar

Riesiger  
Strahlraum für  
ein optimales  
Strahlen



Riesiger  
Strahlraum!  
1.200x800x800  
mm!

Fußbetätigung  
und Strahlkopf  
auf Seite 78+79.  
Gerne helfen  
wir Ihnen weiter

Alle SK 1200-  
Modelle incl.  
Absaugeinheit

SK 1200 HS

Neue,  
verbesserte  
Schläuche!

**STRAHL  
TECHNIK**

# TROCKEN - STRAHLKABINE

## PROFI TOP-STANDMODELLE DER OBERKLASSE

**Massive Profi-Strahlkabinen mit großem, tiefen Trichter und riesigem Strahlraum.**

- Formschöne rechteckige Bauweise und einmalig niedrige Bauhöhe mit einfachster Bedienung
- Geringer, regulierbarer Materialverbrauch, optimale Raumnutzung, hochwirksame Entstaubung, rationelle Arbeitsweise, umweltfreundliches Arbeiten ohne Staubbelastung
- Komplette Strahlmittelrückgewinnung
- Große Fronttür zum Öffnen nach oben. Somit lassen sich auch große und schwere Teile problemlos und einfach in die Kabine verbringen
- Problemloses Auswechseln der Scheibe in der Kabinentür bedingt durch eine Sonderkonstruktion mit 2 Sterngriffen, die ohne Werkzeug von Hand gelöst werden können.
- Ein Zuluftreguliersystem ermöglicht eine perfekte Ausnutzung der Absaugung auch bei feinen Strahlmitteln, um die staubhaltige Luft in der Strahlkabine abzusaugen.
- Sichtfenster 400x500 mm für eine optimale Sicht
- Die Kabinen ECO werden mit einer Standard-Absaugeinheit 0,55 kW (Testemission kleiner 5 mg/cbm) geliefert. Diese filtert normalen Staub aus der Kabine für normale Werkstattsituationen ab. Sollten Sie einen erhöhten Staubanfall oder eine spezielle Werkstattsituation haben, welche ein noch saubereres Umfeld erfordert, raten wir zum Zukauf eines Nachfilters oder der Super-Filtereinheit 2,2 kW.
- Arbeitsöffnungen mit mehrfachen Gummimanschetten versehen, damit der Strahlmittel- und Staubaustritt nach außen weitgehend verhindert wird. Wahlweise können auch, Gummihandschuhe fest eingebaut werden (bitte bei Bestellung angeben)
- Lieferung incl. allen notwendigen Druckluft- und Strahlmittelschläuchen, Ablaufbecher für schnellen Strahlmittelwechsel, Steigsichter, vordere große Beschickungstür als Sektionaltür, Innenbeleuchtung, Normalstrahlkopf, Fußschalter. Standard-Filtereinheit 0,55 kW

**Die Top-Profi-Strahlkabinen mit riesigem Strahlraum zum günstigen Preis**

Typ	Innenraummasse „b x t x h“	Außenmasse „b x t x h“	Erforderliche Luftleistung min.	Ge- wicht
SK 1000 ECO1	1.000x900x900 mm	1.300x1.750x2.200 mm	500 l/min bei 6,0 bar	350 kg
SK 1250 ECO2	1.250x900x900 mm	1.550x1.750x2.200 mm	500 l/min bei 6,0 bar	410 kg
SK 1500 ECO3	1.500x1.150x900 mm	1.800x2.000x2.200 mm	500 l/min bei 6,0 bar	500 kg



**TOP  
NEUHEIT**

**Riesiger  
Strahlraum  
aller Kabinen!**

**Komplettausstattung  
incl. Profiabsaugung**



**STRAHL  
TECHNIK**

# STRAHLKABINEN-ABSAUGANLAGEN

**Günstigste  
Absaugungen**

## ABSAUGEINHEITEN FÜR EIN SAUBERES UMFELD

**-AS 040 S + AS 100 S + AS 200 PMSA:** Hobby-Absaugeinheiten zum Anschluss an einen Kompressor, somit kein Verschleiß der Antriebseinheit. Nur für gelegentliches Arbeiten geeignet, nicht für Feinstäube geeignet (blasen bei Überlastung den Staub in die Umluft). Die AS 040 S wird mit einer Schelle geliefert, zum problemlosen Anbringen eines Schlauches, Filter, Beutel etc. Die AS 100 S steht neben der Strahlkabine, die AS 200 PMSA kann direkt an die Strahlkabine angeflanscht werden.

**-AS 280 P** Neue Profi Hochleistungs-Industrieabsauger für den professionellen Gebrauch. Neuartige Filtertechnik (Filterpatronen) aus optimierten Polyestermaterial für längere Lebensdauer, geschützter Filter gegen Schlag, Filterabreinigung, automatische, elektromagnetische Impuls-Filterabreinigung, Zubehör für Staubsaugerbenutzung etc. Idealer Absauger, da auch als Staubsauger (auch Nasssauger) nutzbar. Hohe Leistung, lange Nutzungsdauer. Für starken Staubanfall und auch für Feinstäube geeignet!

**-AS 290 P3:** Wie AS 280 P, jedoch mit 50 Liter Behälter für größere Staubaufnahme, stärkerem Motor mit 1.600 Watt, höherem Volumenstrom und Fahrbügel

**-AS 500 PAD:** Leistungsstarke, elektrische Hobby-Absaugeinheit mit manuellem Abrüttler. Zum Anflanschen direkt an eine Strahlkabine, als auch in der Nähe, z.B. an einer Wand o.ä. (Verbindung zur Strahlkabine dann bitte mit einem Schlauch herstellen). Somit höhere Flexibilität gegeben und geringerer Platzbedarf nötig. Die leistungsstarke Absaugeinheit für nahezu alle Strahlkabinen. Nicht für Feinstäube (bläst es sonst oben raus) und Dauerbetrieb (Motor überhitzt schnell) geeignet.

**-AS 900 PPN1+950 PPN2:** NEU! Leistungsstarke, Profi-Staubfilteranlage für nahezu alle Strahlkabinen zum Anflanschen an eine Strahlkabine. Gute Abfiltrierung. Inspektionsklappe, Staubauffangbehälter, Mitteldruck-Radialventilator, Anschlussstutzen, 400 Volt (auf Wunsch 230 Volt). Spezialspiralabsaugschlauch und Vor- und Nachfilter für ein noch staubärmeres Umfeld zusätzlich lieferbar.

Mitgelieferte Schläuche (AS 100 S+AS 280 P) sind je nach Anwendung als Absaugschläuche manchmal zu dünn. Diese dann bitte gegen Schläuche mit größerem Durchmesser austauschen, so dass der Luftvolumenstrom und somit die Luftgeschwindigkeit langsamer wird. Es soll lediglich die schmutzige Luft, jedoch nicht das Strahlgut abgesaugt werden

**Für jede Strahlkabine die richtige, günstige Absaugeinheit**

Typ	Motorleistung	Luftleistung	Filterfläche	Gewicht
AS 040 S	Druckluft			1 kg
AS 100 S	Druckluft			8 kg
AS 200 PMSA	Druckluft			6 kg
AS 280 P	1400 W			13 kg
AS 290 P3	1600 W			18 kg
AS 500 PAD	1200 W			25 kg
AS 900 PPN1	550 W	1.000 cbm/h	8 qm	
AS 950 PPN2	1100 W	2.200 cbm/h	14 qm	
AS 980 PPN3	2200 W	3.300 cbm/h	14 qm	

AS 200 PMSA

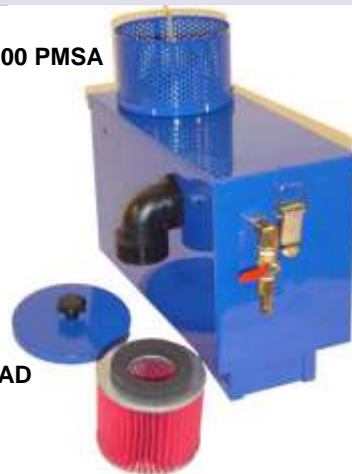

AS 500 PAD

AS 040 S



AS 100 S

AS 200 PMSA



**TOP  
NEUHEIT**

AS 900 PPN1  
AS 950 PPN2+  
980 PPN3  
ähnlich



Filterpatrone  
der AS  
500 PAD



**PREIS-  
SENKUNG**



AS 280 P

**STRAHL  
TECHNIK**

# FREISTRABLGERÄTE + ZUBEHÖR

## INJEKTOR-FREISTRABLGERÄTE FÜR ARBEITEN AM OBJEKT

Das Strahlgut wird bei diesen Geräten in den Behälter geschüttet und von dort angesaugt.  
-FS 020 IGA und FS 025 IGB: Neue noch günstigere Versionen mit Standard-Strahlpistole SP 100 S  
-FS 050 IG: Neues, fahrbares Injektor-Freistrahlggerät mit Profi-Strahlpistole, incl. Spezialsieb.

Alle Freistrahlggeräte sind für den gelegentlichen Gebrauch und nicht für den harten Profi/Industriealltag (hierfür fehlt es Ihnen an Robustheit). Aus Sicherheitsgründen nur von 2 Personen zu bedienen und/oder mit Sicherheitsschaltung für Notstopp (Sicherheitsstandards beachten).

Freistrahlen leicht gemacht!

Typ	Artikel	Tankgröße	Erforderliche Luftleistung	Gewicht
FS 020 IGA	Injektorstrahlgerät Plastikbeh.	11 Liter	min. 350 l/min.	6 kg
FS 025 IGB	Injektorstrahlgerät Stahlbeh.	11 Liter	min. 350 l/min.	6 kg
FS 050 IG	Injektorstrahlgerät Plastikbeh.	19 Liter	min. 400 l/min.	6 kg



FS 020 IGA  
Freistrahlg  
gerät mit  
stoßfesten  
leichtem  
Kunststoff-  
behälter



FS 025 IGB  
Freistrahlg  
gerät mit  
leichtem  
Stahl-  
behälter

NEU! Noch  
günstigere  
Versionen!



FS 050 IG  
Lieferung incl.  
Strahlpistole  
SP 200 SPF  
und  
Spezialsieb

## DRUCK-FREISTRABLGERÄTE FÜR ARBEITEN AM OBJEKT

Das Druckstrahlen ist gegenüber dem Injektorstrahlen die schnellere und effektivere Strahlmethode, da die Aufprallgeschwindigkeit erheblich höher ist. Die Hobbygeräte arbeiten ca. 5x so schnell wie Injektorgeräte, die Profigeräte sogar bis 10x so schnell. Das Strahlgut wird aus dem Druckbehälter angesaugt und mit der Luft zusammen durch einen Schlauch geführt.

-FS 100/200/350 DGV: Verbesserte Hobby-Druckstrahlgeräte für den gelegentlichen Gebrauch (kein Profibetrieb). Lieferung incl. Freistrahlpistole SP 920 FSK (kein einfacher Kugelhahn!), Strahlguteinfüll-Trichter und einfacher Schutzhaube. FS 200 DG und FS 350 DGV fahrbar. FS 350 DGV größtes und massivstes Hobbygerät mit verstärktem vorderen Fuß! **Achtung: Diese einfachen Druckstrahlgeräte entsprechen teilweise nicht den CE-Bestimmungen und dürfen somit innerhalb der EU nicht eingesetzt werden.**

-FS 1018 HL1+1200 HL6: Profi-Druckstrahlgeräte fahrbar für gehobene Ansprüche. Lieferung incl. Dauerstrahldüse (wahlweise 4,5,6,8 mm), 5m Spezial-Sandstrahlschlauch 25x7 mm, Schlauch-Schnellkupplung, Düsenhalter, Strahlmittelreguliereinrichtung, Vollgummi-Laufräder etc.

Aus Sicherheitsgründen nur von 2 Personen zu bedienen und/oder mit Sicherheitsschaltung für Notstopp (Sicherheitsstandards beachten). Zubehör Seite 76 (auch Profistrahlpistole SP 980 FP. Profistrahlschläuche ebenfalls lieferbar, mitgelieferte Schläuche sind einfacher Standard)

Druckstrahlen schnell und einfach!

Typ	Artikel	Tankgröße	Erforderliche Luftleistung	Gewicht
FS 100 DG	Hobby-Druckstrahlgerät incl. Pistole	19 Liter	min. 500 l/min.	12 kg
FS 200 DG	Hobby-Druckstrahlgerät incl. Pistole	37 Liter	min. 500 l/min.	20 kg
FS 350 DGV	Hobby-Druckstrahlgerät incl. Pistole	75 Liter	min. 500 l/min.	25 kg
FS 1018 HL1	Profi-Druckstrahlgerät incl. Düsenh.	18 Liter	min. 900 l/min.	30 kg
FS 1040 HL2	Profi-Druckstrahlgerät incl. Düsenh.	40 Liter	min. 900 l/min.	45 kg
FS 1060 HL3	Profi-Druckstrahlgerät incl. Düsenh.	60 Liter	min. 900 l/min.	55 kg
FS 1100 HL4	Profi-Druckstrahlgerät incl. Düsenh.	100 Liter	min. 900 l/min.	75 kg
FS 1140 HL5	Profi-Druckstrahlgerät incl. Düsenh.	140 Liter	min. 900 l/min.	85 kg
FS 1200 HL6	Profi-Druckstrahlgerät incl. Düsenh.	200 Liter	min. 900 l/min.	110 kg



FS 100/200/  
350 DG/DGV  
Lieferung  
incl.  
Strahlpistole  
SP 920 FSK

FS 200 DG



FS 1040 HL2

TOP  
NEUHEIT

STRAHL  
TECHNIK

# PUNKTSTRAHLGERÄTE

Bitte beachten Sie bei der Nutzung von Punktstrahlssystemen-/pistolen mit Rücksaugung: Um eine einwandfreie Rücksaugung zu gewährleisten muss das Strahlgut möglichst komplett trocken sein. Arbeiten Sie daher immer mit einem Wasserabscheider (SKB 720 WSM) am Kompressor, am besten auch noch einen zusätzlich in der Nähe der Strahlpistole, sollte der Kompressor weiter weg stehen.



## DIE NEUEN PUNKTSTRAHLGERÄTE STANDARD

Punktstrahlgeräte mit Strahlmittelrückführung für ein sauberes Strahlen. Während des Strahlens wird ein Großteil des Strahlguts vom Gerät wieder angesaugt und wiederverwendet. Dadurch wenig Strahlmittelverlust, der Einsatz von hochwertigem Strahlmittel wird somit interessant. Nur für kleine Flächen oder punktuellen Strahlen (ca. 20 mm) geeignet, relativ langsames Strahlen, für gelegentliches Arbeiten. Aus Sicherheitsgründen nur von 2 Personen zu bedienen

- Alle Punktstrahlgeräte werden mit einem großen Bürstenkopf geliefert. Dieser schmiegt sich Unebenheiten optimal an, so dass so wenig wie möglich Strahlgut austritt. Gummiaufsätze als Zubehör zusätzlich lieferbar.
- Leichte, kompakte, handliche Geräte mit Rollen zur einfachen Handhabung
- Achtung: Verwenden Sie keine großen Korngrößen, somit auch keine Schlacke. Nutzen Sie unser Normalkorund oder Granatsand bis 0,25 mm
- Die Absaugung kann über einen Regler zugestellt werden und funktioniert ebenfalls über die Druckluft. Der Verbrauch des Strahlens liegt bei ca. 400 L/min, der Verbrauch der Absaugung bei zusätzlich ca. 200 L/min. Höhere Staubentwicklung als bei dem FS 750 PGP5, da einfacherer Filter
- FS 550 PG2:** Standard Vacuum-Freistrahlergerät. Stark verbesserte Strahlpistole gegenüber den bisherigen Geräten. Lieferung incl. großem Bürstenaufsatz.
- FS 650 PG3:** Wie FS 550 PG2, jedoch mit noch hochwertigerer Testsieger-Strahlpistole aus dem Testbericht der Oldtimer Markt. Großer Lieferumfang mit 4 Gummidüsen und großem Bürstenaufsatz.



FS 650 PG3

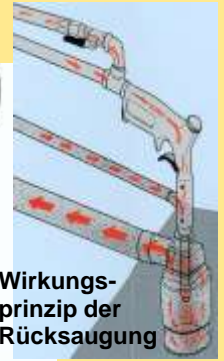

Wirkungsprinzip der Rücksaugung

**TOP NEUHEIT**



## Punkt-Freistrahlen mit Rückführung für eine saubere Umwelt

Typ	Artikel	Tankgröße	Erforderliche Luftleistung	Gewicht
FS 550 PG2	Standard2-Punktstrahlgerät	15 Liter	600 l/min bei 6 bar	12 kg
FS 650 PG3	Standard3-Punktstrahlgerät	15 Liter	600 l/min bei 6 bar	12 kg



Strahlpunktgröße



Innenkanten



Aussenkanten



Seitliche Kanten



SKB 720 WSM



FS 550 PG2 im Einsatz auf Flächen

## DAS NEUE PUNKTSTRAHLGERÄTE PROFI

Punktstrahlgerät mit Strahlmittelrückführung für ein sauberes Strahlen. Während des Strahlens wird ein Großteil des Strahlguts vom Gerät wieder angesaugt und wiederverwendet. Dadurch wenig Strahlmittelverlust, der Einsatz von hochwertigem Strahlmittel wird somit interessant. Nur für kleine Flächen oder punktuellen Strahlen geeignet, relativ langsames Strahlen

- Lieferung incl. großen Bürstenkopf. Dieser schmiegt sich Unebenheiten optimal an, so dass so wenig wie möglich Strahlgut austritt. Gummiaufsätze als Zubehör zusätzlich lieferbar, siehe unten
- Leichtes, kompaktes, handliches Gerät mit Rollen zur einfachen Handhabung
- Günstigstes Profi-Punktstrahlgerät für häufigeres Arbeiten. Mit elektrischer Absaugung daher geringerer Luftbedarf und staubfreieres Arbeiten. Absaugung elektrisch 230V 50 Hz, 1.000 Watt. Luftgekühlter Motor, leicht abnehmbar für Servicearbeiten. Sehr hohe Strahlstaubabsaugung durch Vorabscheider und Filter. Strahlgut wird gesäubert und recycelt

Aus Sicherheitsgründen nur von 2 Personen zu bedienen.

FS 750 PGP5

Auch größeres Profi-Injektor-Punktstrahl-Rücksauggerät und Hochleistungs-Druckstrahl-Rücksaugsysteme lieferbar!

Typ	Artikel	Tankgröße	Erforderliche Luftleistung	Gewicht
FS 750 PGP5	Profi-Punktstrahlgerät	15 Liter	500 L/min bei 6 bar	14,5 kg
EP 771 PUD2	Gummidüse für Innenecken			
EP 772 PUD3	Gummidüse für Aussenecken			
EP 773 PUD4	Gummidüse für Kanten			



**TOP NEUHEIT**

**STRAHL TECHNIK**

# PUNKT-KREISLAUF-STRAHLPISTOLEN

## PUNKT-STRAHLPISTOLEN MIT STRAHLMITTELRÜCKFÜHRUNG

Siehe Test-Bericht Oldtimer-Markt Heft 3/2010, Seite 178-183.

Die Strahlmittel-Kreislaufpistolen fördern das Strahlgut aus dem Sack (SP 800+810) oder aus dem Becher (SP 820+840+850) und wird in diesen oder den zusätzlichen Sack auch wieder angesaugt. Es kann dadurch auch hochwertiges Strahlgut verwendet werden. Die Strahlarbeiten sind relativ staubarm. SP 820+840+850 mit höherer Leistung gegenüber den Spot-Blastern SP 800+810. Achtung: Das Punktstrahlen ist ein langsames Arbeiten. Höherer Verschleiß der Teile.

- SP 800 SMKL1:** Hobby-Strahlmittel-Kreislaufpistole/Spotblaster mit einfachem Sack, Einsteiger Version. Laut Oldtimer-Markt: Klein, leicht und handlich, leicht und schnell zu befüllen, Düse auswechselbar, gute Strahlleistung, eher kleine Strahlfläche mit ca. 10 mm Durchmesser. Incl. 4 weichen Gummiaufsätze
- SP 810 SMKL2:** Hobby-Strahlmittel-Kreislaufpistole/Spotblaster mit einfachem Sack, bessere Version. Wie vor, jedoch Laut Testbericht innenraumtauglich, da fast keine Staubeentwicklung.
- SP 820 SMKL3:** Hobby-Strahlmittel-Kreislaufpistole mit Becher und Sack, bessere Version. Laut Testbericht: Solide verarbeitet, komplett zerlegbar, leicht zu befüllen, gute Strahlleistung, große Strahlfläche von ca. 30 mm, große Mundstücke, höherer Staubeanfall wie SP 810 SMKL2
- SP 840 SMKL3A:** Profi-Strahlmittel-Kreislaufpistole mit Becher, Sack und cleverem Bürstenaufsatz für flächigeres Strahlen und zum besseren Anpassen an Unebenheiten
- SP 850 SMKL4:** Wie SP 840 SMKL3A, jedoch zusätzlich incl. 4 Stück Weichgummiaufsätze und automatischer Rückführung des Strahlgutes über Nebenschlauchsystem. **Testsieger Oldtimer-Markt!** Laut Testbericht: Sehr hochwertige Anmutung und klasse Fangsackverschluss, hohe Strahlkraft, daher auch höhere Staubeentwicklung, auch für größere Flächen geeignet, Strahlfläche ca. 15 mm, Top auf unebenen Flächen dank dem Bürstenaufsatz.



SP 800 SMKL1



SP 810 SMKL2



SP 820 SMKL3



STRAHLE  
TECHNIK

## Punkt-Strahlpistolen mit Rückführung für eine saubere Umwelt

Typ	Artikel	Düsenart	Erf. Luftleist.
SP 800 SMKL1	Spotblaster/Kreislaufpistole mit Sack	4xGummi	500 l/min./6 bar
SP 810 SMKL2	Spotblaster/Kreislaufpistole mit Sack	4xGummi	500 l/min./6 bar
SP 820 SMKL3	Kreislaufpistole mit Sack+Becher	4xGummi	500 l/min./6 bar
SP 840 SMKL3A	Kreislaufpistole mit Sack+Becher Profi	Bürste	600 l/min./6 bar
SP 850 SMKL4	Kreislaufpistole mit Sack+Becher Profi	4xGummi+Bürste	600 l/min./6 bar



SP 850 SMKL4  
Profigerät mit 4  
St. Gummimundstücken  
Bürstenaufsatz,  
Schnellkupplung



SP 840 SMKL3A  
Profigerät mit  
Bürstenaufsatz

## PUNKT-STRAHLPISTOLE MIT STRAHLMITTELRÜCKFÜHRUNG: TOP-NEUHEIT VON DINOSAURIER: VEREINT DIE VORZÜGE DES OLDTIMER MARKT TESTSIEGERS MIT DER FLEXIBILITÄT EINES FAHRBAREN GERÄTES

- Die Testsieger-Kreislaufpistole als flexibles Allzweckstrahlgerät
- Diese Strahlmittel-Kreislaufpistole wurde für den flexiblen Einsatz entwickelt. Entgegen der oben beschriebenen Becherpistolen wird bei diesem Modell das Strahlgut aus einem Sack angesaugt, so dass man am Stück viel länger Strahlen kann.
- Das Strahlgut wird dann durch das Kreislaufsystem wieder angesaugt und in dem beigefügten Sack aufgefangen. Dieser Sack kann von dem Nutzer auch gegen größere Säcke ausgetauscht werden, dieser wird dann ebenfalls durch eine Schelle an den Schlauch angeschraubt. Zu- und Abschalten der Absaugung möglich.
- Nutzung von hochwertigem Strahlgut möglich. Etwas staubiger als bei Becherpistolen.
- TIP: Eine Gummimatte als Schablone: Einfach gewünschte Strahlöffnungen ausschneiden.
- Mitgeliefert werden 3 m lange Schläuche für ein größeres Strahlumfeld
- Lieferung incl. Adapter, Schnellkupplung, großer Bürstenaufsatz und 4 St. Gummiaufsätze



Testsiegerpistole



TOP  
NEUHEIT

## Punkt-Strahlpistolen mit Rückführung für eine saubere Umwelt

Typ	Artikel	Düsenart	Erf. Luftleist.
SP 890 SMKL7	Kreislaufpistole mit Freistrahlvorr. Profi	4xGummi+Bürste	600 l/min./6 bar

# ZUBEHÖR FÜR STRAHLKABINEN

## STRAHLER-SCHUTZHAUBEN ZUM FREISTRAHLEN

Die Schutzkopfhäuben benötigt man zum Freistrahlen. Die Kopfhäuben schützen Sie vor Strahlgut. Die einfacheren Kopfhäuben HK 150+200+250+350 FS haben keine CE-Prüfung und entsprechen nicht den CE-Regularien. Die Profihäuben sind geprüft nach DIN EN 14594

- HK 150+200+250 FS**: Einfache Kopfhäuben für den gelegentlichen Bedarf. Bedecken nur den Kopf und oberen Schulterbereich. Visier nicht zum Öffnen. Scheiben austauschbar
- HK 350 FS**: Bessere Kopfschutzhaube als Teilkörpermontur für einen besseren Schutz. Deckt auch den Brustbereich ab. Incl. Zuluftanschluß zum Belüften der Montur und Visier zum Öffnen.
- HKP 500 FS2+540 FS6**: Profiversion incl. Frischluftzufuhr, auch für die Industrie geeignet. Robuster Glasfaser-Polyesterhelm mit Glas-Sichtscheibe. Oberkörperschutz aus langlebigem, beschichtetem Gewebe (Oberkörperschutz auch aus Leder lieferbar). **HKP 540 FS6 mit Weitwinkel-Sichtfeld**

Fotos der Profi-Strahlerschutzhelme siehe bitte Seite 44

Strahlerschutzkombis siehe Seite 44.  
Die richtige Strahlerschutzhaube für Sie

Typ	Artikel
HK 150 FS	Schutz-Kopfhäube Hobby1
HK 200 FS	Schutz-Kopfhäube Hobby2
HK 250 FS	Schutz-Kopfhäube Standard
HK 350 FS	Schutz-Montur Standard-Profi
HK 500 FS2	Strahlerschutzhelm Profi1
HK 540 FS6	Strahlerschutzhelm Profi2

HK 250 FS



HK 200 FS



HK 350 FS  
Mit  
Zuluft-  
anschluß



HK 150 FS



## KUGELHAHN+STRAHLPISTOLEN FÜR DRUCKSTRAHLGERÄTE

Achtung! Alle Teile einer Freistrahlpistole sind Verschleißteile, da das Strahlmittel alle Bauteile berührt. Die Profistrahlpistole SP 980 FP ist standfester aufgebaut, verbraucht jedoch extrem mehr Luft. Bei ausreichend Luftleistung raten wir dringend zu der SP 980 FP. Die angegebenen Daten sind die minimalen Luftefordernisse, je nach Düsendgröße vergrößert sich die Leistung noch

- SP 910 KGH**: Kugelhahn komplett incl. Anschlüsse und einer Keramikdüse
- SP 900 FSD**: Druckstrahlpistole Hobby1, spezieller Schließ-Kippmechanismus, dadurch etwas verschleißärmer als SP 920 FSK. Keramikdüsen in 4 Größen (2,4/2,7/3,2/3,6 mm) lieferbar.
- SP 920 FSK**: Druckstrahlpistole Hobby2 wie bei den FS 100-FS 350 DGV mitgeliefert. Keramikdüsen in 4 Größen (2,4/2,7/3,2/3,6 mm) und hochwertige Wolframdüsen in 6 unterschiedlichen Größen (2,4/2,7/3,2/3,6/4,0/4,5 mm) lieferbar für eine extrem längere Standzeit und Belastbarkeit.
- SP 980 FPI**: NEU! Profidruckstrahlpistole mit größerem Durchlass für professionelles, zügiges Arbeiten. Großer Kompressor notwendig! Lieferung ohne Düse. Keramikdüsen in 3 Größen (2,4+3,2+6 mm) und hochwertige Wolframdüsen in 9 unterschiedlichen Größen (2/3/4/5/6/7/8/9/10 mm) lieferbar für eine extrem längere Standzeit und Belastbarkeit. Robuster Schließmechanismus. **Extrem verschleißfester als Standardpistolen**

Die richtige Strahlpistole für Ihr Druckstrahlgerät

Typ	Artikel	Düsen-art	Erforderliche Luftleistung
SP 910 KGH	Kugelhahn Hobby komplett	Keramik	500 l/min./6 bar
SP 900 FSD	Druck-Strahlpistole Hobby1	Keramik	500 l/min./6 bar
ED 900 KE	Ersatzdüse Keramik für SP 900 FSD	Keramik	
SP 920 FSK	Druck-Strahlpistole Hobby2	Keramik	500 l/min./6 bar
ED 920 KE	Ersatzdüse Keramik für SP 920 FSK	Keramik	
ED 920 WO	Ersatzdüse Wolfram für SP 920 FSK	Wolfram	
SP 980 FP	Druck-Strahlpistole Profi	ohne	800 l/min./7 bar
ED 980 KE	Ersatzdüse Keramik für SP 980 FP	Keramik	
ED 980 WO	Ersatzdüse Wolfram für SP 980 FP	Wolfram	



ED 920 KE



ED 900 KE



ED 980 WO



SP 980 FP



SP 900 FSD

SP 920 FSK

SP 910 KGH  
Kugelhahn  
(Teile SKFS-Nr.  
19C+26+26A+  
27+29+1 Stück  
ED 920 KE)



**STRAHL  
TECHNIK**

# ZUBEHÖR FÜR STRAHLKABINEN

## INJEKTOR-HAND-STRAHLPISTOLEN FÜR STRAHLKABINEN

Die Injektor-Hand-Strahlpistolen sind auch zum Freistrahlen geeignet. Der Anschlusschlauch kann dann in einen Strahlmittelbehälter (z.B. in einen Eimer) gesteckt werden. Alle Hand-Strahlpistolen werden mit einer Strahldüse geliefert (Keramik oder Stahl je nach Typ). Aufgrund einer extrem längeren Standzeit (im Endeffekt günstiger als Keramikdüsen) und der höheren Belastbarkeit (kein Bruchgefahr) raten wir zum Zukauf der hochwertigen Wolframdüsen oder Borkarbidüsen (je nach Typ). Achten Sie darauf, dass auch die hinter der Strahldüse gelegene Luftdüse ein Verschleißteil ist. Strahlpistolen haben eine begrenzte Lebensdauer, da das Strahlgut auch die Bauteile der Strahlpistole berührt und somit zum Verschleiß führt. Strahlpistolen und Zubehör werden in der Regel ohne Anschlüsse und Schläuche geliefert.

- SP 100 S: Hobby-Standard-Strahlpistole wie in SK 300-1200 HS beinhaltet.
- SP 110 SA: Robustere Hobby-Standard-Strahlpistole wie in SK 200 HP und SK 500 HS beinhaltet.
- SP 115 SK: Standard-Strahlpistole, sehr gutes Einstiegsmodell
- SP 120 SP: Standard/Profi-Strahlpistole. Lieferung incl. Strahlgutschlauch und Strahlmittelansaugrohr
- SP 150 P: Sehr gute Strahlpistole Profi. Lieferung incl. Strahlgutschlauch und Strahlmittelansauglocke
- SP 200 SPF: Strahlpistole für Strahlkabinen, jedoch auch perfekt zum Freistrahlen (ist in FS 050 IG beinhaltet), leicht zerlegbar, sehr robuste Qualität, optimales Preis-Leistungsverhältnis
- SP 250 PIP: Robuste-Profi-Dauer-Strahlpistole für den täglichen Einsatz. Ein Muss in der Profianwendung. Auch als Hochleistungsversion zum schnellen Arbeiten lieferbar

### Für jede Anwendung die richtige Injektor-Strahlpistole

Typ	Artikel	Düsenart	Innendurchm.	Erforderl. Luftl./6 bar
SP 100 S	Strahlpistole Hobby-Standard	Keramik		ab 350 l/min.
ED 100 KE-4	Ersatzdüse Keramik für SP 100 S	Keramik	4 mm	
ED 100 KE-5	Ersatzdüse Keramik für SP 100 S	Keramik	5 mm	
ED 100 KE-6	Ersatzdüse Keramik für SP 100 S	Keramik	6 mm	
ED 100 KE-7	Ersatzdüse Keramik für SP 100 S	Keramik	7 mm	
ED 100 WO-4,5	Ersatzdüse Wolfram für SP 100 S	Wolfram	4,5 mm	
ED 100 WO-6	Ersatzdüse Wolfram für SP 100 S	Wolfram	6 mm	
SP 110 SA	Strahlpistole Hobby-Standard	Keramik		ab 350 l/min.
ED 110 KE-4	Ersatzdüse Keramik für SP 110 SA	Keramik	4 mm	
ED 110 KE-5	Ersatzdüse Keramik für SP 110 SA	Keramik	5 mm	
ED 110 KE-6	Ersatzdüse Keramik für SP 110 SA	Keramik	6 mm	
ED 110 KE-7	Ersatzdüse Keramik für SP 110 SA	Keramik </td <td>7 mm</td> <td></td>	7 mm	
SP 115 SK	Strahlpistole Standard	Stahl		ab 350 l/min.
ED 115 ST	Ersatzdüse Stahl gehärtet für SP 115 SK	Stahl		
LD 115 TP	Luftdüse für SP 115 SK	Stahl		
SP 120 SP	Strahlpistole Stand./Profi	Stahl		ab 350 l/min.
ED 120 ST	Ersatzdüse Stahl gehärtet für SP 120 SP	Stahl	6 mm	
ED 120 BO	Ersatzdüse Borkarbid für SP 120 SP	Borkarbid	6 mm	
SP 150 P	Strahlpistole Profi	Stahl		ab 500 l/min.
ED 150 ST	Ersatzdüse Stahl gehärtet für SP 150 P	Stahl	6 mm	
ED 150 BO	Ersatzdüse Borkarbid für SP 150 P	Borkarbid	6 mm	
SP 200 SPF	Strahlpistole Profi flexibel	Keramik		ab 400 l/min.
ED 200 KE	Ersatzdüse Keramik für SP 200 SPF	Keramik	6 mm	
SP 250 PIP	Hochleistungs-Strahlpistole Profi	Stahl		ab 500 l/min.
ED 250 BO-4	Ersatzdüse Borcarbid für SP 250 PIP	Borcarbid	4 mm	
ED 250 BO-5	Ersatzdüse Borcarbid für SP 250 PIP	Borcarbid	5 mm	
ED 250 BO-6	Ersatzdüse Borcarbid für SP 250 PIP	Borcarbid	6 mm	
ED 250 BO-7	Ersatzdüse Borcarbid für SP 250 PIP	Borcarbid	7 mm	

ED 100 KE



ED 100 WO

ED 110 KE



ED 120 ST

ED 120 BO



ED 150 BO

ED 150 ST



ED 200 KE



SP 200 SPF



SP 150 P Lieferung incl. Schlauch

SP 100 S



SP 110 SA



SP 120 SP Lieferung incl. Schlauch



**STRAHL  
TECHNIK**

# ZUBEHÖR FÜR STRAHLKABINEN

## INJEKTOR-STRÄHLKÖPFE FÜR STRÄHLKABINEN

Die Strahlköpfe können nur mit einer Fußbetätigung (SKB 400 FB, SKB 410 FBN und SKB 450 FB von Seite 70) betrieben werden, da sie keine Handauslösung besitzen. Dafür sind Strahlköpfe kleiner und handlicher und können z.B. an der Strahlkabinendecke aufgehängt werden um Teile mit beiden Händen vor dem Strahlkopf strahlen zu können. Mit Strahlköpfen kann auch eine Strahlstraße (mehrere Strahlköpfe in Reihe) gebaut werden.

Alle Strahlköpfe werden ohne Strahldüse geliefert. Standard ist Keramik oder Stahl je nach Typ. Aufgrund einer extrem längeren Standzeit (im Endeffekt günstiger als Keramikdüsen) und der höheren Belastbarkeit (kein Bruchgefahr) raten wir zum Zukauf der hochwertigen Wolframdüsen oder Borkarbiddüsen (je nach Typ)

Achten Sie darauf, dass auch die hinter der Strahldüse gelegene Luftdüse ein Verschleißteil ist. Strahlköpfe haben eine begrenzte Lebensdauer, da das Strahlgut auch die Bauteile des Strahlkopfes berührt und somit zum Verschleiß führt

Die Strahlköpfe werden mit Druckluft- und Strahlmittel-Anschlüsse (ohne Schläuche) geliefert

-**SP 300 FP**: Spezial-Strahlkopf wie z.B. in SK 1340/1345 NB/NBA beinhaltet. Sehr handlicher Strahlkopfkörper mit Mischkammer, Aufhängöse und Handgriff. Auf dem Markt sehr bekanntes Modell

-**SP 400 DP**: Spezial-Strahlkopf gute Ausführung

-**SP 500 P**: Spezialstrahlkopf Profi mit flachem Eintrittswinkel und Aufhängöse für optimales Strahlen wie in den PM+PMS+PMSA-Strahlkabinen beinhaltet. **Auch als Groß-Strahlkopf lieferbar, bitte anfragen**

-**KE-Düsen**: Einfache Keramikdüsen mit geringer Standzeit und Bruchgefahr

-**WO-Düsen**: Hochwertige Spezial-Wolframdüsen für eine lange Standzeit. Für die ED 500 WO muss eine Vorsatzhülse ESP 501 P genutzt werden. Wenn nicht vorhanden bitte mit bestellen

-**BO-Düsen**: Härteste Spezial-Borcarbiddüsen für die längste Standzeit

**Für jede Anwendung der richtige Injektor-Strahlkopf, auch als Groß-Strahlkopf!**

Typ	Artikel	Düsen-art	Innendurch-messer Strahldüse	Erforderl. Luftleistung Bei 6 bar
SP 300 FP	Strahlkopf Standard	ohne		400 l/min.
ED 300 KE-6	Ersatzdüse Keramik für SP 300 FP	Keramik	6 mm	
ED 300 KE-7	Ersatzdüse Keramik für SP 300 FP	Keramik	7 mm	
ED 300 BO-6	Ersatzdüse Borkarbid für SP 300 FP	Borcarbidd	6 mm	
SP 400 DP	Strahlkopf Standard-Profi			400 l/min.
ED 400 KE-5	Ersatzdüse Keramik für SP 400 DP	Keramik	5 mm	
ED 400 KE-6	Ersatzdüse Keramik für SP 400 DP	Keramik	6 mm	
ED 400 KE-7	Ersatzdüse Keramik für SP 400 DP	Keramik	7 mm	
ED 400 WO-6	Ersatzdüse Wolfram für SP 400 DP	Wolfram	6 mm	
ED 400 WO-7	Ersatzdüse Wolfram für SP 400 DP	Wolfram	7 mm	
SP 500 P	Strahlkopf Profi			450 l/min.
ED 500 KE-4,8	Ersatzdüse Keramik für SP 500 P	Keramik	4,8 mm	
ED 500 KE-7,5	Ersatzdüse Keramik für SP 500 P	Keramik	7,5 mm	
ED 500 KE-9,3	Ersatzdüse Keramik für SP 500 P	Keramik	9,3 mm	
ED 500 KE-13	Ersatzdüse Keramik für SP 500 P	Keramik	13 mm	
ED 500 WO-2	Ersatzdüse Wolfram für SP 500 P	Wolfram	2 mm	
ED 500 WO-3	Ersatzdüse Wolfram für SP 500 P	Wolfram	3 mm	
ED 500 WO-4	Ersatzdüse Wolfram für SP 500 P	Wolfram	4 mm	
ED 500 WO-5	Ersatzdüse Wolfram für SP 500 P	Wolfram	5 mm	
ED 500 WO-6	Ersatzdüse Wolfram für SP 500 P	Wolfram	6 mm	
ED 500 WO-7	Ersatzdüse Wolfram für SP 500 P	Wolfram	7 mm	
ED 500 WO-8	Ersatzdüse Wolfram für SP 500 P	Wolfram	8 mm	
ED 500 WO-9	Ersatzdüse Wolfram für SP 500 P	Wolfram	9 mm	
ED 500 WO-10	Ersatzdüse Wolfram für SP 500 P	Wolfram	10 mm	
ESP 501 P	Vorsatzhülse für alle ED 500 WO	Stahl		



ED 300  
KE-  
6+7 mm



ED 400  
KE-  
5-7 mm

ED 400  
WO-  
6+7



ED 500  
KE-  
4,8-13  
mm



ED 500  
WO-  
2-10  
mm



**STRÄHL  
TECHNIK**

# ZUBEHÖR FÜR STRALKABINEN

## ZUBEHÖR FÜR STRALKABINEN (AUCH FÜR DEN EIGENBAU!)

- SKB 100 SR-SBK 185 SB: Zubehörteile zur Herstellung einer eigenen Strahlkabine oder Erweiterung und Verbesserung einer bestehenden Strahlkabine
- SKB 410 FBN+450 FB: Fußbetätigungen für Strahlköpfe SP 300 FP, SP 400 DP und SP 500 P
- SKB 500 LE+510 LE2: Spezial-Lichteinheit 230 Volt mit hoher Lichtwirkung zum Nachrüsten
- SKB 600 DT: Stabiler Drehteller. Schwere und große Teile können auf dem Drehteller zum Strahlen einfach gedreht werden ohne mühsames Anheben der Teile
- SKB 630 KK: Kleinteile wie Schrauben, Griffe etc. werden zum Strahlen in den Strahlkorb 235x160x110 mm gelegt und fliegen somit beim Strahlen nicht herum
- SKB 640 DR+650 WS: **NEU!** Druckregler und Wasserabscheider gehören an jede Strahlkabine

Typ	Artikel
SKB 100 SR	Sichtscheibenrahmen Plastik ca. 650x345 mm
SKB 110 SD	Schlauchdurchlassgummie durch Stahlkörper
SKB 120 TS	Türscharnier ca. 600 mm lang
SKB 130 AF	Absaugflansch Plastik Durchmesser ca. 58 mm
SKB 140 ST	Türverschluss einfach (wie handelsüblich)
SKB 145 IN	Türverschlusset dreiteilig Industrie
SKB 150 ST	Trichterablassdeckel mit Schließhaken
SKB 155 IN	Trichterablaßventil komplett Industrie
SKB 160 BR	2 Stück Durchgriffringe Plastik für Handschuhe
SKB 170 BS	2 Stück Befestigungsschellen für Handschuhe
SKB 175 AG	2 Stück Dichtungsgum. dünn unter SKB 160 BR
SKB 180 LH	Lampenhalterklemmen für Innenangleuchten
SKB 183 LS	Lichtschalter (außen anzubringen)
SKB 185 SB	Schalterbox zum Einsetzen des SKB 183 LS
SKB 410 FBN	Fußbetätigung pneumatisch NEU! incl. Abdeck.
SKB 450 FB	Fußbetätigung pneumatisch incl. Anschlüsse
SKB 500 LE	Lichteinheit 230 Volt einbaufertig
SKB 510 LE2	Lichteinheit 230 Volt Zweierpack einbaufertig
SKB 600 DT	Drehteller 300 mm
SKB 610 AP	Ausblaspistole incl. Anschlüsse
SKB 620 RP	Reinigungspinsel
SKB 630 KK	Stahlkorb zum Strahlen von Kleinteilen
SKB 640 DR	Druckregler incl. Manometer
SKB 650 WS	Wasserabscheider
SKB 660 MA	Manometer solo



SKB 100 SR



SKB 110 SD



SKB 140 ST



SKB 130 AF



SKB 145 IN  
Incl. Gegenstück  
ohne Schrauben



SKB 640 DR



SKB 155 IN



SKB 160 BR



SKB 170 BS



SKB 650 WS



SKB 410 FBN  
350 L/min bei  
6 bar Incl.  
Schläuche



SKB 630 KK



SKB 620 RP



SKB 600 DT



SKB 500 LE  
auch als  
Doppelleuchte  
lieferbar

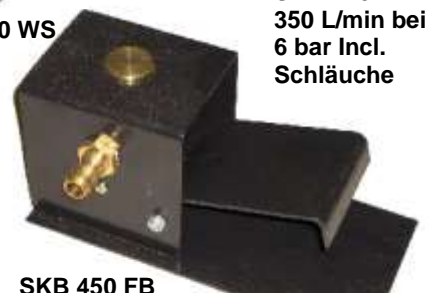

SKB 450 FB  
400 L/min  
bei 7 bar

**STRAHL  
TECHNIK**

# ZUBEHÖR FÜR STRALKABINEN

## SCHUTZKLEBEFOLIEN FÜR SICHTFENSTER FÜR STRALKABINEN

Schutzklebefolien zum Schützen der Sichtscheiben von unten, absolut unentbehrlich beim Strahlen! Schützen Sie die teureren Sichtfenster und Lichteinheiten!

- SKF 610 LK: Folien incl. Klebeband für Lichteinheit der SK 1340 NB+1345 NBA
- SKF 620 EK: Schutzfolien incl. Klebeband für z.B. SK 200 HP
- SKF 625 EK: Schutzfolien mit Klebeband für z.B. SK 500 HS, SK 1340+1345 NB
- SKF 630 RK: Schutzfolie von der Rolle für den flexiblen Einsatz. Nahezu alle Foliengrößen für unterschiedliche Sichtfenster und Lichteinheitenfenster können selbst zugeschnitten werden.
- SKF 640 KS+643 KS+647 KS+649 KS: Dickere Scheibe, organisches Glas, für SK 300+600+700 +1200-H/HS-Modelle für eine längere Lebensdauer. Auch für alle PM/PMS/PMSA-Modelle lieferbar
- SKF 650 PG: Dickere Scheibe zum flexiblen Zurechtschneiden für eine längere Lebensdauer

**Schutzfolien jetzt von der Rolle SKF 630 RK Für Eigenanpassung! Incl. doppelseitigem Klebeband**

Typ	Artikel
SKF 610 LK	Schutz-Klebefolien (10 Stück) für Lichteinheit SK 1340+1345
SKF 620 EK	Schutz-Klebefolien (10 Stück) für Sichtfenster, ca. 400x300 mm
SKF 625 EK	Schutz-Klebefolien (10 Stück) für Sichtfenster, ca. 550x250 mm
SKF 630 RK	Schutzfolie auf Rolle, ca. 500x2.000 mm, incl. doppels.Klebeb.
SKF 640 KS	Schutz-Scheibe, ca. 530x240x1,0 mm (SK 300 H-Serie)
SKF 643 KS	Schutz-Scheibe, ca. 400x260x1,0 mm (SK 600 H-Serie)
SKF 647 KS	Schutz-Scheibe, ca. 440x220x1,0 mm (SK 700 H-Serie)
SKF 649 KS	Schutz-Scheibe, ca. 730x210x1,0 mm (SK 1200 H-Serie)
SKF 650 PG	Acryl-Scheibe für Sichtfenster, ca. 600x300x1,6 mm

SKF 650 PG  
SKF 640+643+  
647+649 KS ähnlich



SKF 610 LK

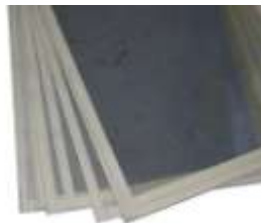

SKF 620 EK



SKF 625 EK



## STRAHLHANDSCHUHE FÜR STRALKABINEN

- SH 100 VN: Sehr dünne Vinylhandschuhe zum Unterziehen in Strahlhandschuhe aus hygienischen Gründen. Nicht steril!
- SH 400/600/800 L: Hochwertige Latexhandschuhe, Einstiegstulpen dehnbar, können wie ein Fahrradschlauch repariert werden (Achtung, Dichtigkeit beachten!)
- SH 400/600 KU aus Kunststoff leicht gefüttert, Einstiegstulpen sehr groß, jedoch kaum dehnbar. SH 400 KU in SK 200 HP, SH 600 KU in SK 500 HS beinhaltet.
- Achtung: Strahlhandschuhe sind UV- und Kälte-anfällig, härten aus und brechen



SH 100 VN



SH 400 KU

Typ	Artikel	Länge
SH 100 VN	Vinylhandschuhe dünn 100 Stück/Pak.	
SH 400 L	Strahlhandschuhe Latex	400 mm
SH 600 L	Strahlhandschuhe Latex	600 mm
SH 800 L	Strahlhandschuhe Latex	800 mm
SH 400 KU	Strahlhandschuhe Kunststoff gefüttert	400 mm
SH 600 KU	Strahlhandschuhe Kunststoff gefüttert	600 mm



SH 600 KU



SH 800 L



SH 600 L



SH 400 L

**STRAHL  
TECHNIK**

# VERBRAUCHSMATERIAL STRAHLGUT

## STRAHLGUT

-Vom Strahlgut hängt das Ergebnis der Strahlarbeiten ab. Falsches Strahlgut kann nicht nur ein schlechtes Ergebnis liefern, sondern auch das zu bestrahlende Objekt beschädigen. DINOSAURIER-WERKZEUGE liefert grundlegende Strahlgutsorten ausschließlich in hochwertigen Qualitäten.

-Bei dem Normalkorund, und Granatsand Soft haben wir jeweils nur noch eine Korngröße im Standardprogramm, da sich diese als die mit Abstand meistverkauften Korngrößen herausgestellt haben und nahezu allen Anforderungen genügen. Selbstverständlich sind viele weitere Korngrößen ebenfalls lieferbar, wir bitten dann um Ihre geschätzte Rückmeldung

-Bitte beachten Sie die unterschiedlichen Schüttgewichte der Strahlgutsorten. Ein hohes Schüttgewicht ist beim Injektorstrahlen problematisch, da das Unterdruckprinzip die schweren Strahlgutsorten nicht aus dem Trichter oder Strahlgutbehälter ansaugen kann. Dies führt oft dazu, dass entweder kein Strahlgut angesaugt wird oder nur stoßweise. Beim Druckstrahlen besteht dieses Problem i.d.R. nicht.

-Das Strahlgut wird in Spezialsäcken je 25 kg geliefert. Einzelversand per UPS in Kartons verpackt (einzeln leider relativ teuer, da hoher Verpackungsaufwand). Mengenversand per Spedition in den Spezialsäcken auf einer Palette. Aufgrund einer Logistikeränderung sind wir jetzt in der Lage große Mengen Strahlgut (z.B. 1,0 Tonnen) relativ kostengünstig innerhalb Deutschlands zu versenden.

Wir bitten um Ihre Anfrage über Mengenpreise

-Beim Freistrahlen bitte immer die Belastung der Umgebung durch den unvermeidlich anfallenden Strahlmittelstaub beachten (allgemein bitte Strahl-Richtlinien beachten)

-**Glasperlen:** Synthetisches, mineralisches Mehrfachstrahlmittel hauptsächlich für Oberflächenarbeiten und zum Reinigen und Polieren (z.B. für Aluminium-und Gussteile). Kugelförmig und daher sehr schonend arbeitend. Behält seine Partikelform auch während mehrfacher Verwendung bei, dadurch gleichbleibende Wirksamkeit gewährleistet. Geringeres Schüttgewicht, daher gut zum Injektorstrahlen geeignet. Trocken lagern. Standardmäßig sehr feine Kornformen für ein perfektes und glattes Ergebnis

-**Normalkorund braun:** Äußerst hochwertiges Mehrfachstrahlmittel zum Nass-und Trocken-strahlen für die professionelle Anwendung (keinerlei Qualitätsschwankungen). Zähhartes, extrem standfestes (bis 20 Umläufe bei kleiner Korngröße), eisenfreies Strahlmittel für höchste Anforderungen mit geringer Staumentwicklung. Ideal zum Entrosten und Entlacken, auch auf Aluminiumteile anwendbar. Geringeres Schüttgewicht, daher gut zum Injektorstrahlen geeignet. Standardmäßig feine Kornform für ein glatteres Ergebnis. **Auch andere Korngrößen lieferbar für ein schnelleres Entlacken und Entrosten**

-**Normalkorund FeSi.** Neues Mehrweg-Strahlmittel zum schnelleren Abtragen, Entrosten, Entlacken, Aufrauen. Zähhartes Aluminiumoxid mit ausschließlich an Silizium Gebundenen Eisenanteil. Nicht korrosiv aber aggressiv im Strahlverhalten. Hohes Schüttgewicht, daher beim Injektorstrahlen teilweise nicht nutzbar. Ca. 10-12 Umläufe bei kleiner Körnung. Hoher Eisenanteil, daher nicht auf Aluminium anwenden

-**Mischkorund:** Ein aus hochwertigen, keramischen Schleifscheiben und aus Korundstäuben der Schleifmittelindustrie hergestelltes Mehrweg-Regenerat. Hochwertige Mischung aus Normal-und Edelkorunden. Bis zu 20 Umläufe bei kleinerer Korngröße. Gut zum Entrosten.

-**Granatsand Soft:** Mehrfachstrahlmittel zum Nass-und Trockenstrahlen. Inaktives und nicht-metallisches Mineral aus natürlichem Granatsand. Schonendes, wirtschaftliches und leistungsstarkes Strahlmittel (bei optimaler Luftzufuhr, vor allem beim Druckstrahlen) zur Erreichung optimaler Reinigungsergebnisse unter Beachtung von geringstmöglichem Substanzverlust an der zu bearbeitenden Oberfläche, da sehr feine Körnung. Nicht so effektiv und beständig wie Korunde (ca. 3-5 Umläufe). Höheres Schüttgewicht, daher beim Injektor-strahlen teilweise problematisch. Standard: Sehr feine Kornformen für ein glatteres Ergebnis.

-**Schlacke:** Einwegstrahlmittel zum Freistrahlen. Dunkles, Synthetisches, mineralisches Strahlmittel, Kornform kantig. Starker Abtrag, staubarm. Die Strahlleistung ist umso besser, je höher und beständiger der Luftdruck an der Düse ist. Sollte trocken gelagert werden. Standardmäßig sehr viel gröbere Kornform als die anderen Strahlmittel für effektiveres und schnelleres Arbeiten (größere Durchlässe notwendig).

**Schlacke ist auf Anfrage lieferbar**

-**Nusschalengranulat:** Extrem weiches, organisches, kantiges Mehrweg-Strahlmittel aus gebrochenen, gereinigten und gesiebten Walnusschalen. Zum Reinigen ohne Substanzverlust des Grundmaterials, z.B. Brennräume von Motoren. Auch zum Aufpolieren von Chrom (z.B. Chromstoßstangen) geeignet. Keine Eisenanteile, sehr leicht.

**Die perfekten Hilfsmittel zum Strahlen, viel weitere Korngrößen lieferbar**

Typ	Artikel	Korngröße circa	Verpackungseinheit	Gewicht
SKG 150 GP1	Glasperlen	0,09-0,15 mm	Sack	25 kg
SKG 250 GP3	Glasperlen	0,15-0,25 mm	Sack	25 kg
SKG 070 NK2	Normalkorund braun	0,18-0,25 mm	Sack	25 kg
SKG 120 FES6	Normalkorund FeSi	0,25-0,50 mm	Sack	25 kg
SKG 160 MK10	Mischkorund	0,25-0,50 mm	Sack	25 kg
SKG 125 GSG3	Granatsand Soft	0,10-0,25 mm	Sack	25 kg
SKG 400 SLM1	Schlacke	0,20-1,00 mm	Sack	25 kg
SKG 0204 NUS1	Walnusschalen	0,20-0,45 mm	Sack	25 kg

Fragen Sie bitte auch nach weiteren Korngrößen an

TOP NEUHEIT

Glasperlen



Normalkorund



Granatsand Soft



Walnusschalen



STRAHL TECHNIK

# KOMPRESSOREN

Wir führen für Sie eine renommierte deutsche Kompressor-Marke mit Servicenetz und schnellster, problemloser Ersatzteilbeschaffung. Bei einem Kompressor sollte man nicht sparen!

Ein Kompressor soll eine Energiequelle für viele verschiedene Geräte sein. Legen Sie einen Kompressor auf die größte zu verwendende Arbeit aus, was oftmals das Strahlen ist. Sollten Sie gleichzeitig Geräte betreiben wollen, sollte der Kompressor noch eine Leistungsreserve nach oben haben. Je länger der beim Strahlen maximale Arbeitsdruck vom Kompressor gehalten werden kann, desto länger kann an einem Stück gestrahlt werden, ohne dass er sich wieder aufladen muss. Entscheidend dafür ist die Abgabeleistung (L/min bei einer entsprechenden Bar-Zahl) des Kompressors. Beachten Sie, dass ein Kompressor zwischen der Ansaug- und Abgabeleistung bis zu 40 % (meist schnelllaufende günstigere Marken mit geringer Verdichtung) verlieren kann, je nach Verdichtung, Übersetzung und Schlauchlänge. Weiterhin entscheidend sind die Luft- und Strahldüsen der Strahlpistolen. Je größer die Düsen, desto höher ist auch der Luftverbrauch (siehe Luftverbrauchstabelle)

Bitte beachten Sie, dass die effektive Leistung des Kompressors am Kompressorausgang gerechnet ist. In Abzug müssen dann noch die Schlauchlänge, Durchlässe etc. gebracht werden. Entscheidend ist die effektive Leistung am Arbeitsgerät wie Strahlpistole etc. Ein zu kleiner Kompressor wird beim Strahlen das Injektorprinzip nicht in Gang setzen und somit auch kein Strahlgut fördern können.

Selbstverständlich können wir Ihnen auch größere Kompressoren, z.B. Schraubenkompressoren liefern, wir bitten dann um Ihre geschätzte Anfrage.

**TOP  
NEUHEIT**

## KOMPRESSOREN MIT NIEDRIGER DREHZAHL

Viele kleinere und größere Modelle, auch Schraubenkompressoren auf Anfrage

-Diese Serie zeichnet sich durch eine extrem niedrige Drehzahl aus. Dies führt zu einer deutlich geringeren Geräuschentwicklung und längerer Lebensdauer. Weiterhin ist dadurch die Austrittstemperatur der Luft geringer. Heiße Luft enthält viel Wasser, welches auf dem Weg zur Pistole als Kondensat anfällt; Strahlgut verklumpt schneller und die Luftmotoren Ihrer Werkzeuge rosten

-Alle Modelle haben einen hochwertigen Verdichter mit geringem Leistungsverlust

-K24 und K30-Modelle mit 2-Stufen-Verdichter

-Alle Modelle mit 2 Zylinder und Motorschutz, 400 Volt-Modelle mit Phasenwendestecker zum schnellen Einstellen der Drehrichtung.

-Die fahrbaren Modelle bis 90 Liter Kessel besitzen zwei Transporthandgriffe für den einfacheren Transport.

-Ansaugleistung=max. Volumenstrom; Effektive Leistung=max. Liefermenge

-Wir raten beim Strahlen zu den beiden K30-Modellen, da diese auch für Profipistolen bis 500 l/min bei 6 bar einsetzbar sind

Luft-düse	Strahl-düse	Druckluftverbrauch von ca. 4-8 bar
1,5 mm	4,0 mm	115 - 190 l/min.
2,0 mm	5,0 mm	190 - 325 l/min.
2,5 mm	6,0 mm	295 - 500 l/min.
3,0 mm	7,0 mm	425 - 720 l/min.
3,5 mm	8,0 mm	590 - 1.000 l/min.
4,0 mm	9,0 mm	735 - 1.250 l/min.
5,0 mm	11,0 mm	1.000 - 1.700 l/min.

Perfekte Kompressoren zum super Preis-Leistungsverhältnis

Typ	Ansaugleistung	Effektive Leistung	Kessel vol.	Betriebs dr. max.	Drehzahl	Netzspann	Preise EURO
K18/500/90/230/10	500 l/min	350 l/min	90 l	10 bar	1.200 U/min	230 V	*1.199,00 / 1.426,81
K18/500/90/400/10	500 l/min	350 l/min	90 l	10 bar	1.200 U/min	400 V	*1.049,00 / 1.248,31
K24/400/90/230/14	400 l/min	315 l/min	90 l	14 bar	1.200 U/min	230 V	*1.499,00 / 1.783,81
K24/450/90/400/15	450 l/min	315 l/min	90 l	15 bar	1.200 U/min	400 V	*1.369,00 / 1.629,81
K30/750/90/400/10	750 l/min	580 l/min	90 l	10 bar	900 U/min	400 V	*1.599,00 / 1.902,81
K30/750/90/400/15	750 l/min	580 l/min	90 l	15 bar	900 U/min	400 V	*1.699,00 / 2.021,81



Bilder:  
K30/750/90/400/15



Bitte beachten Sie:  
Rein rechnerisch benötigt man für die Bereitstellung eines Arbeitsplatzes 450 l/min. effektive Kompressorleistung

\*Magere Preise = Netto Preise ohne MwSt. **Fette Preise = Preise incl. MwSt.**

**STRAHL  
TECHNIK**

# DINOSAURIER-BESTELLSCHEIN



Artikel Nr.	Artikelbezeichnung	Anzahl	Preis netto ohne Mwst. /Stück

**DINOSAURIER WERKZEUGE TRADING GMBH**

POSTADRESSE:  
 AUSSTELLUNGSRAUM:  
 OSTERRADE 18A  
 21031 HAMBURG

TEL.: +49 040  
 18048983-0 (Ortstarif)  
 FAX: +49 040  
 18048983-11

Info@dinosaurier-werkzeuge.de  
 www.dinosaurier-werkzeuge.de

Bitte Bestellschein ausgefüllt an DINOSAURIER-WERKZEUGE versenden oder faxen. Wir sichern Ihnen zu, dass Ihre Bestellung umgehend bearbeitet wird. Sollte einmal ein Werkzeug nicht auf Lager sein, informieren wir Sie sofort darüber. Ihre Daten werden vertraulich behandelt. Bitte beachten Sie unsere „Allgemeinen Geschäftsbedingungen“. **Versand per Nachnahme (zzgl. 7,00 EUR per UPS oder 2 % vom Warenwert bei Speditionsversand) oder Vorkasse als Überweisung oder per Kreditkarte (ab 80,00 EUR Warenwert). Alle Preise im Katalog sind, soweit nicht anders angegeben, Sofortzahlungspreise in EURO: Magere Preise = Netto Preise ohne Mwst. Fette Preise = Preise incl. Mwst.** Wir bitten unsere ausländischen EU-Geschäftskunden um Angabe Ihrer internationalen Umsatzsteuer-Identifikationsnummer, so dass wir Ihnen die Ware ohne deutsche Umsatzsteuer zusenden können. Ausländische EU-Privatkunden bezahlen die deutsche Umsatzsteuer.

**ABSENDER:**

Kundennummer (bitte immer angeben)

---

Internationale Steuernummer Ust.Id.Nr. (VAT No.) EU-Geschäftskunden (bitte immer angeben!)

---

Name, Firma

---

Adresse

---

Telefon / Fax

---

Datum, Unterschrift

---

**www.dinosaurier-werkzeuge.de**  
**www.dinohome.de**  
**www.yourmove.de**

**PROFI WERKZEUGE**

## ALLGEMEINE GESCHÄFTSBEDINGUNGEN DINOSAURIER-WERKZEUGE TRADING GMBH

### 1. Allgemeines

Lieferungen und Leistungen erfolgen ausschließlich zu unseren Lieferungs- und Zahlungsbedingungen. Anders lautende Einkaufsbedingungen des Bestellers werden von uns nicht anerkannt, soweit nichts Gegenteiliges schriftlich vereinbart wurde. Diese Lieferungs- und Zahlungsbedingungen gelten auch für alle zukünftigen Geschäfte aus dieser Geschäftsverbindung, ohne dass hierauf im einzelnen hingewiesen werden muss. Bedingungen des Bestellers und abweichende Vereinbarungen werden nur nach schriftlicher Bestätigung durch uns wirksam. Als Anerkennung gilt weder unser Schweigen auf die Zusendung von Bedingungen noch die Ausführung eines Auftrages durch uns. In Ergänzung zu unseren Allgemeinen Geschäftsbedingungen gelten die den Produkten ggfs. beiliegenden Lizenzbedingungen der Hersteller. Alle Produktnamen und Logos sind Eigentum der jeweiligen Hersteller. Unsere Angaben und Beschreibungen hinsichtlich der von uns vertriebenen Geräte und Produkte sind freibleibend. Im Hinblick auf die ständige technische Weiterentwicklung und Verbesserung der Produkte behalten wir uns Änderungen in Konstruktion und Ausführung gegenüber den in unseren Druckschriften und unserem Online-Katalog gemachten Angaben vor.

### 2. Angebote, Bestellungen

Unsere Angebote sind freibleibend. Der Kunde gibt mit seiner Bestellung ein verbindliches Angebot zum Abschluss eines Kaufvertrages ab. Bestellungen werden entweder schriftlich, fernmündlich, per Internetauktion oder durch einen Online-Shop-Kauf abgeschlossen. Aufträge des Bestellers binden uns erst nach schriftlicher Bestätigung, die innerhalb von zwei Wochen nach Zugang erfolgen muss. Das Absenden der bestellten Ware oder einer Rechnung an den Kunden steht einer ausdrücklichen Annahmeerklärung gleich. Nebenabreden, Änderungen, Ergänzungen etc. bedürfen unserer schriftlichen Bestätigung. Soweit Schriftverkehr EDV-systemgebunden ohne Unterschrift erfolgt (z.B. per E-Mail), genügt dies dem Schriftformerfordernis.

### 3. Preise

Preise gelten freibleibend bis zum Tage der Bestellung. Die Berechnung erfolgt zu den an diesem Tage geltenden, marktüblichen Preisen und Rabatten. Wir bitten zu beachten, dass sich die im Katalog angegebenen Preise aufgrund der explodierenden Rohstoffkosten auch innerhalb der angegebenen Kataloglaufzeit ändern können. Unsere Preise sind Netto-Preise. Die Mehrwertsteuer sowie sonstige ergänzende Leistungen (Versandspesen, Verpackung etc.) werden in jeweils gültiger Höhe zusätzlich berechnet.

### 4. Lieferzeiten

Von uns genannte Termine und Lieferfristen sind unverbindlich, sofern nicht ausdrücklich etwas anderes vereinbart wurde. Werden unsere unverbindlichen Lieferfristen tatsächlich wesentlich überschritten, werden wir den Käufer unverzüglich informieren. Bei der Zahlungsart „Vorauskasse“ beginnt die Lieferfrist erst mit Eingang des Kaufpreises bei uns. Ausnahmsweise vereinbarte Lieferzeiten gelten vorbehaltlich unvorhergesehener Vorgänge und Hindernisse, wie im Falle höherer Gewalt, Transportverzögerung, Betriebsstörungen in eigenen wie auch in den Werken unserer Lieferanten. Teillieferungen sind zulässig. Jede zumutbare Teillieferung gilt als selbstständige Lieferung und Leistung. Ist uns die Erbringung der Leistung unmöglich oder unzumutbar, sind wir ganz oder teilweise zum Rücktritt berechtigt. Hierzu zählt auch der Fall, dass durch eine Verlängerung der Lieferzeit, die wir nicht zu vertreten haben, die für uns bei der Abgabe des betreffenden Angebotes zu Grunde gelegte Kostensituation erheblich verändert wird. In den Fällen einer für den Besteller unzumutbaren Verzögerung der Lieferung ist dieser zum Rücktritt berechtigt. Der Besteller kann auch dann vom Vertrag zurücktreten, wenn uns die Ausführung eines Teils der Lieferung unmöglich wird und er ein berechtigtes Interesse an der Ablehnung einer Teillieferung hat. In allen anderen Fällen beschränkt sich das Rücktrittsrecht auf den betroffenen Teil, wenn durch eine derartige Beschränkung des Rücktrittsrechts bei objektiver Beurteilung der übrige Vertrag nicht getroffen wird. In allen vorstehend genannten Fällen ist unsere Haftung für etwaige Schäden des Bestellers ausgeschlossen. Dies gilt nicht für Schäden des Bestellers und/oder seiner Angestellten an Leben, Körper oder Gesundheit und für Schäden, die auf einer vorsätzlichen oder grob fahrlässigen Pflichtverletzung unserer Geschäftsführer oder unserer Angestellten beruhen. Jeder Rücktritt hat mittels schriftlicher Erklärung zu erfolgen.

### 5. Gefahrübergang

Die Gefahr geht spätestens mit der Absendung der Lieferteile auf den Besteller über, und zwar auch dann, wenn Teillieferungen erfolgen oder wir noch andere Leistungen, z.B. die Versandkosten oder Anfuhr und Aufstellung übernommen haben. Verzögert sich der Versand infolge von Umständen, die der Besteller zu vertreten hat, so geht die Gefahr vom Tage der Versandbereitschaft ab auf den Besteller über; jedoch sind wir verpflichtet, auf Wunsch und Kosten des Bestellers die Versicherungen zu bewirken, die dieser verlangt.

### 6. Versand

Der Versand erfolgt auf Gefahr und Kosten des Bestellers. Versandvorschriften des Bestellers sind nur verbindlich, wenn sie schriftlich vereinbart wurden. Der Empfänger ist verpflichtet, die angelieferte Ware im Beisein des Anlieferers/Fahres äußerlich auf Schäden zu überprüfen (Verpackungsbeschädigungen sind augenscheinliche Hinweise) und diese vom Fahrer schriftlich bestätigen zu lassen. Ansonsten besteht keine Versicherungsschutz auf die gelieferte Ware und der Empfänger haftet für eventuelle Transportschäden. Der Empfänger ist verpflichtet auch andere Personen zu unterweisen, welche die Ware für ihn in Empfang nehmen.

### 7. Zahlung

Unsere Rechnungen sind je nach Vereinbarung per Vorauskasse oder per Nachnahme zahlbar, sofern nichts anderes vereinbart wurde. Lieferungen ins Ausland erfolgen nur gegen Vorauskasse. Eine Zahlung gilt erst dann als erfolgt, wenn wir über den Betrag verfügen können. Im Fall der Vorauskasse ist die Zahlung innerhalb von fünf Tagen nach Zugang unserer Auftragsbestätigung zu leisten. Maßgeblich ist der Zeitpunkt des Geldeingangs bei uns. Bei späterer Zahlung sind wir berechtigt, die Annahme des Angebotes zu widerrufen. Hierzu zählt auch die Beantragung einer Kaufstornierung im Falle eines über eine Online-Auktion abgeschlossenen Kaufvertrages. Bei einer Zahlung in Form der Nachnahme behalten wir uns das Recht vor, im Falle der Annahmeverweigerung bei ansonsten vertragskonformer Lieferung dem Käufer die entstandenen Kosten sowie eine Bearbeitungsgebühr in Höhe von € 15,00 in Rechnung zu stellen. Der Besteller ist zur Einbehaltung der Zahlung oder zur Aufrechnung mit etwaigen Gegenansprüchen nur berechtigt, soweit diese unstrittig oder rechtskräftig festgestellt sind.

### 8. Rückgaberecht für Verbraucher

Sofern der Kunde Verbraucher im Sinne des Gesetzes ist, hat er das Recht, gelieferte Waren, die er über das Internet oder unter Verwendung sonstiger Fernkommunikationsmittel gekauft oder erstleiert hat, ohne Angabe von Gründen innerhalb von zwei Wochen durch Rücksendung zurückzugeben. Diese Frist beginnt frühestens mit Erhalt der Ware und dieser Belehrung. Zur Wahrung der Frist genügt die rechtzeitige Absendung der Ware. Die Ware ist vollständig und in einem einwandfreien Zustand einschließlich aller unbeschädigten Verpackungsteile und in einem versicherten Paket an uns zurückzusenden. Eine unversicherte Versendung kommt nur in Betracht, wenn es sich um Kleinteile oder Waren von geringem Wert handelt, die dem Kunden auch von uns nicht als versicherte Sendung zugesandt wurden. Die Rücksendung erfolgt bei einem Warenwert von mehr als € 40,00 auf unsere Kosten und Gefahr, bei einem Warenwert von bis zu € 40,00 auf Kosten des Bestellers. Im Falle einer Rücksendung ist es erforderlich, uns über geeignete Kommunikationsmittel entsprechend zu informieren. Rücksendungen ohne vorherige Absprache verursachen einen erheblichen Mehraufwand und führen zu Verzögerung bei der Rückabwicklung. Wir behalten uns das Recht vor, im Falle eines nicht original verpackten oder durch deutliche Gebrauchsspuren, die nicht durch sachgemäße Prüfung entstanden sind, gekennzeichneten Rücksendegutes eine Wertminderung festzustellen. Der Erstattungsbetrag wird dann um den Betrag der Wertminderung gekürzt erstattet.

### 9. Eigentumsvorbehalt

Wir behalten uns das Eigentum an sämtlichen von uns gelieferten Waren bis zur restlosen Bezahlung vor. Der Eigentumsvorbehalt bleibt auch bestehen für alle Forderungen, die wir gegen den Käufer im Zusammenhang mit dem Kaufgegenstand z.B. aufgrund von Reparaturen oder Ersatzteillieferungen sowie sonstigen Leistungen nachträglich erwerben. Alle Lieferungen gelten als ein zusammenhängendes Liefergeschäft. Bei laufender Rechnung gilt das vorbehaltene Eigentum als Sicherung für unsere Saldoforderung und damit auch für alle Forderungen, die wir aus der laufenden Geschäftsbeziehung gegenüber dem Käufer haben. Auf Verlangen des Käufers sind wir zum Verzicht auf den Eigentumsvorbehalt nur dann verpflichtet, wenn der Käufer sämtliche mit dem Kaufgegenstand im Zusammenhang stehenden Forderungen erfüllt hat und für die übrigen Forderungen aus der laufenden Geschäftsbeziehung eine angemessene Sicherung besteht. Werden unsere Waren von dem Abnehmer mit anderen Gegenständen zu einer einheitlichen Sache verbunden, erwerben wir das Eigentum an dem durch den Einbau oder die Verarbeitung entstehenden Produkt im Verhältnis zum Wert unserer Ware. Es gilt als vereinbart, dass der Abnehmer die Sache für uns in Verwahrung behält. Der Besteller ist berechtigt, die Ware im ordnungsgemäßen Geschäftsverkehr zu veraulernen. In diesem Fall tritt er hiermit jetzt schon bis zur völligen Tilgung aller unserer Forderungen aus der gesamten Geschäftsbeziehung die ihm aus der Veräußerung entstehenden Forderungen gegen seine Abnehmer mit allen Rechten an uns ab. Der Käufer haftet dafür, dass dem Dritten dieser Eigentumsvorbehalt, der erweiterte Eigentumsvorbehalt und die Vorausabtretung angezeigt werden. Im Falle der Verbindung des Kaufgegenstandes mit anderen Gegenständen zu einer einheitlichen Sache und der Weiterveräußerung an dritte Personen tritt der Besteller bereits jetzt hiermit an uns einen Bruchteil seiner gegenüber dem Dritten aus der Weiterveräußerung entstandenen Forderung, entsprechend dem Verhältnis unseres Rechnungswertes unserer Ware zum Rechnungswert der anderen vereinbarten Gegenstände ab. Auch hier haftet der Käufer dafür, dass dem Dritten dieser erweiterte Eigentumsvorbehalt und die Vorausabtretung angezeigt werden. Der Käufer ist verpflichtet, uns die zur Geltendmachung unserer Rechte erforderlichen Auskünfte zu geben und Unterlagen auszuhändigen. Der Besteller darf die Ware weder verpfänden noch zur Sicherung übereignen. Bei Pfändungen sowie Beschlagnahmen oder sonstigen Verfügungen durch dritte Hand hat der Besteller uns unverzüglich davon zu benachrichtigen.

### 10. Gewährleistung

Wir gewährleisten, dass die Liefergegenstände nach dem jeweiligen Stand der Technik frei von Sachmängeln sind. Für Mängel der Lieferung, zu denen auch das Fehlen ausdrücklich zugesicherter Eigenschaften gehört, haften wir unter Ausschluss weiterer Ansprüche wie folgt: Soweit ein von uns zu vertretender Mangel der Kaufsache vorliegt, kann der Besteller gemäß § 439 BGB nach seiner Wahl die Beseitigung des Mangels oder die Lieferung einer mangelfreien Sache verlangen. Wir können die vom Käufer gewählte Art der Nacherfüllung verweigern, wenn sie für uns nur mit unverhältnismäßigen Kosten möglich ist. Wir behalten uns das Recht vor, im Falle eines nicht mehr vorrätigen Artikels einen vergleichbaren, technisch äquivalenten Gegenstand zu liefern. Die Feststellung solcher Mängel ist uns unverzüglich schriftlich zu melden. Ersetzte Teile werden unser Eigentum. Sollten Nachbesserungen oder Ersatzlieferungen fehlschlagen, besteht für den Besteller die Möglichkeit, die Vergütung herabzusetzen oder den Vertrag rückgängig zu machen. Mängel, die durch unsachgemäße Inbetriebnahme, durch ungeeignete oder unsachgemäße Verwendung, durch fehlerhafte Behandlung oder Nichtbeachtung unserer Einbau- und Wartungsvorschriften entstehen, sind von der Gewährleistung ausgeschlossen. Wir übernehmen weiterhin keine Haftung für Artikel, die eine der Gebrauchszeit entsprechende natürliche Abnutzung erfahren oder bei welchen die Abnutzung durch Verschmutzung oder Rostbildung hervorgerufen ist. Bei Weiterverkauf und -versand unserer Erzeugnisse in Isom – also nicht originalverpacktem - Zustand sind wir von jeglicher Gewährleistung entbunden. Angaben in Katalogen, Preislisten und Informationsbroschüren bedeuten keine Zusage von Eigenschaften. Schadensersatzansprüche des Bestellers wegen Mängeln der Lieferung, insbesondere ein Anspruch auf Ersatz von Schäden, die nicht an dem Liefergegenstand selbst entstanden sind, sind ausgeschlossen. Dieser Haftungsausschluss gilt nicht bei Vorsatz oder grober Fahrlässigkeit unserer Geschäftsführer oder eines unserer Angestellten und in den Fällen, in denen nach Produkthaftungsgesetz bei Fehlern des Liefergegenstandes für Personen- oder Sachschäden an privat genutzten Gegenständen gehaftet wird. Es gilt auch nicht beim Fehlen von Eigenschaften, die ausdrücklich zugesichert sind, wenn die Zusage gerade bezweckt hat, den Besteller gegen Schäden, die nicht am Liefergegenstand selbst entstanden sind, abzusichern. Schadensersatzansprüche wegen Pflichtverletzung und aus unerlaubter Handlung sowie Ansprüche auf Ersatz verboglicher Aufwendungen sind sowohl uns gegenüber als auch gegenüber unseren Erfüllungs- und Verrichtungsgehilfen ausgeschlossen, es sei denn, der Schaden wurde vorsätzlich oder grob fahrlässig verursacht. Diese Beschränkung gilt nicht bei der Verletzung vertragswesentlicher Pflichten sowie für Personenschäden und für Schäden, die auf dem Fehler einer zugesicherten Eigenschaft beruhen oder für die eine Haftung nach dem Produkthaftungsgesetz vorgesehen ist. Nicht vorhersehbare Schäden und Mangelfolgeschäden sind von der Haftung ausgenommen, es sei denn, der Schaden wurde vorsätzlich herbeigeführt. Es gilt die Gewährleistungsfrist von 2 Jahren für Endverbraucher und 6 Monate für gewerblich betriebene unter Berücksichtigung der Beweislastumkehr, außer bei Verbrauchsmaterialien und Sonderposten. Sie beginnt mit dem Eingang der Ware beim Kunden. Im Falle der Lieferung von gebrauchten Sachen verjähren Ansprüche wegen Sachmängeln mit Ablauf einer Frist von einem Jahr. Soweit nicht ausdrücklich vereinbart, sind weitergehende Haftungsansprüche des Bestellers – gleich aus welchem Rechtsgrund – ausgeschlossen. Ausgewiesene Sonderposten sind vom Umtauschrecht ausgeschlossen.

### 11. Beanstandungen, Rücksendung

Offensichtliche Mängel sind sofort nach Erhalt der Ware schriftlich anzuzeigen. Zeigt sich ein Mangel erst später als sechs Monate nach Übergabe, hat der Besteller den Nachweis zu führen, dass die Sache bei Gefahrübergang mangelhaft war (Beweislastumkehr). Der Käufer ist verpflichtet, den reklamierten Gegenstand mit Fehlerbeschreibung und gemäß der erhaltenen Anweisungen an uns zurückzusenden. Der Käufer ist weiterhin zur Sicherung seiner Daten verpflichtet. Bei unberechtigter Reklamation behalten wir uns die Berechnung einer Aufwandsentschädigung für die durchgeführten Prüfmaßnahmen vor, deren Höhe abhängig vom Aufwand ist, mindestens jedoch € 15,00 beträgt. Des Weiteren sind in diesem Fall vor der Rücksendung der geprüften Ware die damit erneut anfallenden Versandkosten auf unser Konto zu erstatten.

### 12. Datenschutz

Im Sinne des Datenschutzgesetzes wird darauf hingewiesen, dass wir Daten über Kunden speichern und im Rahmen der Zusammenarbeit einsetzen.

### 13. Storno und Falschbestellung

Wird eine Bestellung auf Grund einer Falschbestellung storniert und die Stornierung von uns akzeptiert, ist der Kunde zur Leistung eines Schadensersatzes in Höhe von 20% des Bestellwertes verpflichtet, vorbehaltlich der Forderung eines höheren Schadensersatzes unter Belegung des effektiv erlittenen Schadens.

### 14. Erfüllungsort und Gerichtsstand

Erfüllungsort für alle Lieferungen ist der jeweilige Abgangsort der Ware, für alle Zahlungen der Sitz des Käufers. Ist der Käufer ein Vollkaufmann, eine juristische Person des öffentlichen Rechts oder öffentlich-rechtliches Sondervermögen, ist Gerichtsstand abweichend von Satz 1 in jedem Falle Hamburg. Wir sind allerdings berechtigt, am Hauptsitz des Bestellers zu klagen.

### 15. Schlussbestimmungen

Wir weisen darauf hin, dass bei unsachgemäßer Bedienung unserer Werkzeuge Verletzungsgefahren auftreten können. Wir bitten daher darum, die unseren Werkzeugen beigelegten Produktbeschreibungen und Bedienungsanleitungen sorgfältig zu lesen. Beachten Sie stets alle gesetzlichen Bestimmungen im Umgang mit Werkzeugen und Maschinen. Halten Sie Kinder fern von allen Werkzeugen und Maschinen. Sollten einzelne Bestimmungen dieser allgemeinen Geschäftsbedingungen unwirksam sein oder werden, berührt dies nicht die Wirksamkeit der übrigen allgemeinen Geschäftsbedingungen. Auf Kaufe bei uns findet ausschließlich das Recht der Bundesrepublik Deutschland Anwendung. Die Geltung des UN-Kaufrechts ist ausgeschlossen. Der Verkauf in die USA ist ebenfalls ausgeschlossen. Ist der Kunde ein Verbraucher, sind darüber hinaus die zwingenden Verbraucherschutzbestimmungen anwendbar, die in dem Staat gelten, in dem der Kunde seinen gewöhnlichen Aufenthalt hat. Sie finden unsere AGB auch im Internet



**DINOSAURIER  
WERKZEUGE  
TRADING GMBH**

**POSTADRESSE:  
AUSSTELLUNGSRAUM:  
OSTERRADE 18A  
21031 HAMBURG**

**TEL.: +49 040  
18048983-0 (Ortstarif)  
FAX: +49 040  
18048983-11**

**Info@dinosaurier-  
werkzeuge.de  
www.dinosaurier-  
werkzeuge.de**

**www.dinosaurier-werkzeuge.de  
www.dinohome.de  
www.yourmove.de**

**PROFI  
WERKZEUGE**